

DEWALT®

XR®

Dansk (<i>oversat fra original brugsvejledning</i>)	2
Deutsch (<i>Übersetzung der Originalanweisung</i>)	6
English (original instructions)	11
Español (<i>traducido de las instrucciones originales</i>)	15
Français (<i>traduction de la notice d'instructions originale</i>)	19
Italiano (<i>tradotto dalle istruzioni originali</i>)	23
Nederlands (<i>vertaald vanuit de originele instructies</i>)	28
Norsk (<i>oversatt fra de originale instruksjonene</i>)	33
Português (<i>traduzido das instruções originais</i>)	37
Suomi (<i>käännetty alkuperäisestä käyttöohjeesta</i>)	41
Svenska (<i>översatt från de ursprungliga instruktionerna</i>)	45
Türkçe (<i>orijinal talimatlardan çevrilmiştir</i>)	49
Ελληνικά (<i>μετάφραση από τις πρωτότυπες οδηγίες</i>)	53

Fig. A

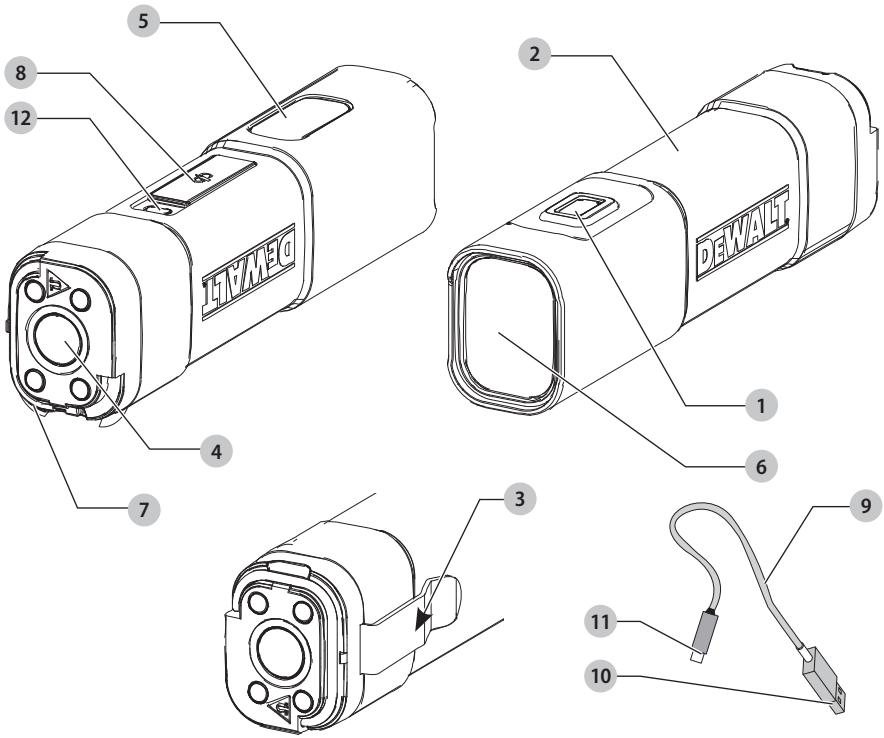

Fig. B

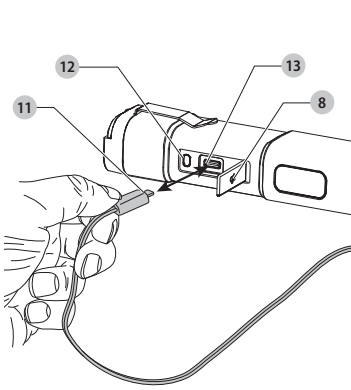

Fig. C

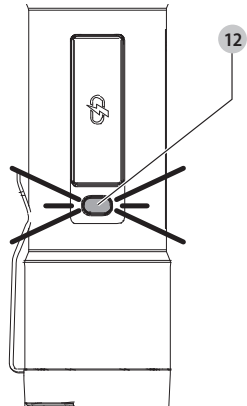
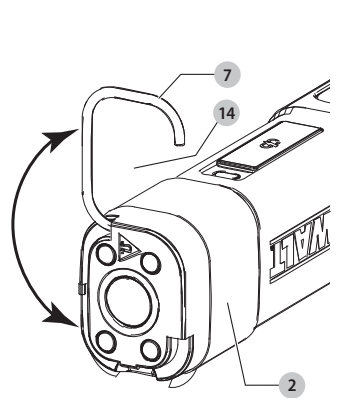

Fig. D



GENOPLADELIG LED-LOMMELYGTE

DCL183

Tillykke!

Du har valgt et DEWALT-værktøj. Mange års erfaring, ihærdig produktudvikling og innovation gør DEWALT én af de mest pålidelige partnere for professionelle brugere af elværktøj.

Tekniske Data

		DCL183
Spænding	V _{bc}	3,6
Type		1
lumen		
Spotlys-LED	lm	Lav - 250 Høj - 1000
Sidelys-LED	lm	400
Lysstrålevinkel		
Spotlys-LED	grader	15
Sidelys-LED	grader	90
Driftstid ved fuld opladning		
Spotlys-LED	timer	Lav - 6,5 Høj - 2,5
Sidelys-LED	timer	6,5



ADVARSEL: Læs instruktionsvejledningen for at reducere risikoen for personskader.

Definitioner: Sikkerhedsretningslinjer

Nedenstående definitioner beskriver sikkerhedsniveauet for hvert enkelt signalord. Læs vejledningen og vær opmærksom på disse symboler.



FARE: Angiver en umiddelbart farlig situation, der medmindre den undgås, **vil** resultere i **død eller alvorlig personskade**.



ADVARSEL: Angiver en potentielt farlig situation, der medmindre den undgås, **kan** resultere i **død eller alvorlig personskade**.



FORSIGTIG: Angiver en potentielt farlig situation, der medmindre den undgås, **kan** resultere i **mindre eller moderat personskade**.

BEMÆRK: Angiver en handling, der **ikke er forbundet med personskade**, men som **kan** resultere i **produktskade**.



Angiver risiko for elektrisk stød.



Angiver brandfare.

SIKKERHEDSINSTRUKTIONER

Ved brug af en elektrisk lampe skal de grundlæggende sikkerhedsmæssige forholdsregler altid følges, inklusive det følgende:



ADVARSEL: Forsøg ikke at modificere eller reparere lampen.



ADVARSEL: Batteriet må ikke oplades i omgivelsestemperaturer under 4 °C (40 °F) eller over 40 °C (104 °F). Følg alle opladningsinstruktionerne og oplad ikke batteriet uden for det temperaturområde, der er anført i instruktionerne. Forkert opladning eller opladning ved temperaturer uden for det specificerede område kan beskadige batteriet og øge risikoen for brand.

- **Fare for stød.** For at beskytte mod risikoen for elektrisk stød, må du ikke lægge ladebasen i vand eller anden væske.
 - **Tillad ikke, at det bruges som legetøj.** Stor agtpågivenhed er nødvendig, når det bruges tæt ved børn.
 - **Brug den ikke, hvis den er beskadiget.** Hvis lampen ikke virker, som den burde, eller hvis den har været tabt, ødelagt, efterladt udendørs eller har været tabt i vand, returnér den til et servicecenter.
 - **Brænd ikke lampen, selvom den er alvorligt beskadiget.** Batterierne kan eksplodere på et bål.
 - **Undlad at bære den ved hjælp af opladningsledningen, bruge opladningsledningen som håndtag, lukke en dør på opladningsledningen eller trække opladningsledningen rundt om skarpe hjørner eller kanter.**
 - **Hold opladningsledningen på afstand af opvarmede overflader.**
 - **Lad ikke ledningen hænge over kanten af et bord eller en skranke eller berøre varme overflader.** Enheden bør placeres eller monteres væk fra vaske og varme overflader.
 - **Slå ikke strømmen fra ved at trække i opladningsledningen.** Frakobl den ved at tage i stikket, ikke ledningen.
 - **Håndter ikke opladningsledningen, herunder opladerstikket, med våde hænder.**
 - **Enheden må ikke oplades udendørs.**
 - **Lækager fra battericeller kan opstå under ekstreme forhold.** Hvis væsken, som er en 20-35% opløsning af kaliumhydroxid, kommer på huden (1), skal den vaskes hurtigt med vaske og sæbe eller (2) neutraliseres med en mild syre såsom citronsaft eller eddike. Hvis væsken kommer i øjnene, skal de straks skylles med rent vand i mindst 10 minutter. Søg læge.
- ### Yderligere sikkerhedsadvarsler
- a) Dette lys er beregnet til professionel, kommerciel eller industriel brug.
 - b) Anvend ikke et batteri eller en lampe, der er beskadiget eller ændret. Beskadigede eller modificerede batterier kan udvise uforudsigelig adfærd, hvilket kan resultere i brand, eksplosion eller risiko for personskade.
 - c) Udsæt ikke et batteri for ild eller meget varme temperaturer. Eksponering for ild eller temperatur på over 266 °F (130 °C) kan forårsage eksplosion.
 - d) Brug ikke magnet til montering over hovedet.
 - e) Belysningen skal drives af en certificeret strømforsyning med SLS-udgang (konstant spænding 5 V DC).

GEM DISSE INSTRUKTIONER

Specielle sikkerhedsregler for lamper

! **ADVARSEL:** Anbring ikke lampen i en position, som kan få nogen til bevidst eller ubevidst at stirre ind i lyset. Det kan resultere i alvorlige øjenskader.

! **ADVARSEL:** Brandfare. Arbejd ikke med en lampe eller oplader tæt ved brændbare væsker eller gasagtige eller eksplosionsfarlige atmosfærer. Interne gnister kan antænde dampe og fremkalde personskader.

VIGTIGE SIKKERHEDSINSTRUKTIONER

! **ADVARSEL:** Ved brug af lyset skal de grundlæggende sikkerhedsmæssige forholdsregler altid følges, inklusive det følgende:

- For at mindske risikoen for skader er det nødvendigt at holde nøje opsyn, når et lys bruges i nærheden af børn.**
- For at mindske risikoen for elektrisk stød må du ikke lægge lyset i vand eller anden væske.** Anbring eller opbevar ikke lyset, hvor det kan vælte eller blive trukket ind i en balje eller vask.
- Sluk lyset, når det ikke er i brug.**
- Brug ikke et lys, hvis det er i uorden, er blevet tabt eller beskadiget på nogen måde.**
- Dette lys er kun beregnet til indendørs brug.**

Ekstra specielle sikkerhedsregler for lyskilder

- Nedsænk ikke den håndholdte lyskilde i nogen væske.
- Vask ikke lyskilde eller batteri med vand, eller undgå, at der trænger vand ind i lyskilden eller batteriet.
- Arbejd ikke uden fastgjort linsedækselenhed.

Pakkens indhold

Pakken indeholder:

- 1 LED-lys
- 1 Type C USB-kabel
- 1 Betjeningsvejledning
- Kontrollér for eventuelle skader på lampen, dele og tilbehør, der kan være opstået under transport.
- Tag dig god tid til grundigt at læse og forstå denne brugsanvisning før betjening.

Mærker på lampe

Følgende piktogrammer vises på lampen:



Læs betjeningsvejledningen før brug.



Europæisk certificering



Klasse 3 belysningsapparat



Affald af elektrisk og elektronisk udstyr: Særskilt bortskaffelse.



Skal holdes væk fra magneter.



Magnetisk fare kan forstyrre pacemakerfunktion og resultere i alvorlig personskade eller dødsfald.



Varm overflade

Beskrivelse (fig. A)

! **ADVARSEL:** Modificer aldrig områdelyset. Det kan medføre materiale- eller personskade.

- Multifunktionsknop
- Hus
- Bælteklemme
- Magnet
- Side-LED
- Spotlys-LED
- Hængekrog
- Dæksel til USB-opladningsport
- USB-opladningskabel
- USB-opladerstik
- USB-opladningsstik
- LED-indikator for opladning

Tilsigtet anvendelse

Dit DEWALT DCL183 er fremstillet til professionelle belysningsopgaver.

MÅ IKKE anvendes under våde forhold eller i nærheden af brændbare væsker eller gasser.

LAD IKKE børn komme i kontakt med lampen. Overvågning er påkrævet, når uerfarne brugere anvender denne lampe.

- Små børn og svagelige.** Dette værktøj er ikke beregnet til at blive brugt af små børn og svagelige uden overvågning.
- Dette produkt er ikke beregnet til anvendelse af personer (inklusive børn) med nedsatte fysiske, sensoriske eller mentale evner, eller som mangler erfaring, kendskab eller færdigheder, medmindre de er under overvågning af en person, der er ansvarlig for deres sikkerhed. Børn må aldrig efterlades alene med dette produkt.

BATTERIER

Produktet er ikke fuldt opladet, når du køber det. Før du bruger produktet, bør du læse sikkerhedsinstruktionerne nedenfor og derefter følge de angivne procedurer.

BEMÆRK: Hvis produktet ikke er blevet brugt i ca. 90 dage, bør du lade batteriet helt op for at forlænge batteriets levetid.

Vigtige sikkerhedsinstruktioner for al indbygget batteriopladning

! **ADVARSEL:** Læs alle sikkerhedsadvarsler, instruktioner og forsigtighedsmærkater for batteriet, kablet og produktet. Manglende overholdelse af

advarsler og instruktioner kan medføre elektrisk stød, brand og/eller alvorlig personskade.



ADVARSEL: Oplad kun produktet ved hjælp af en certificeret strømadapter med SSLS-udgang (konstant spænding på 5 V DC, 3 A maksimum), der er i overensstemmelse med gældende nationale bestemmelser og internationale/regionale sikkerhedsstandarder. Brug af adaptere, der ikke opfylder gældende sikkerhedsstandarder, kan resultere i personskade.

- Brug kun det opladningskabel, der leveres af producenten til opladning.
- Det medfølgende opladningskabel er ikke beregnet til andre formål end opladning DeWALT genopladelige værktøjer med opladning gennem porte. Opladning af andre typer værktøjer kan få deres batterier til at overophede og sprænge og dermed resultere i personskade, ejendomsskade, brand, elektrisk stød eller dødsfald ved elektrisk stød.
- Udsæt IKKE opladerkablet for vand, regn eller sne.
- Træk i stikkene i stedet for ledningen, når du trækker opladerkablet ud. Dette reducerer risikoen for beskadigelse af stikkene og ledningen.
- Kontrollér, at ledningen placeres, så der ikke trædes på den, faldes over den, eller den på anden måde udsættes for skader eller stress.
- Brug IKKE et beskyldiget eller stik. Få dem udskiftet med det samme.
- Fremmede materialer af en ledende art som for eksempel, men ikke begrænset til slibebøv, metalspåner, ståluld, aluminiumsfolie eller anden koncentration af metalliske partikler, skal holdes på afstand af opladerstikkene og -porten.
- Træk altid opladerkablet ud af strømforsyningen, når der ikke er fastgjort noget værktøj til det.

Opladningsprocedure (fig. A, B)

1. Træk dækslet til USB-opladningsporten **8** væk fra lyskilden.
2. Indsæt USB-opladningsstikket **11** i opladningsporten **13**.
3. Sæt USB-opladerstikket **10** ind i hvilken som helst USB-opladningsport (f.eks. på en computer eller en vægadapter).
BEMÆRK: Opladningen tager 1 til 4 timer afhængigt af strømforsyningsværdien.
4. Farven på LED-indikatoren for opladning **12** bliver enten rød, gul eller grøn og vil blive ved med at være tændt under opladningen.
5. Opladningen er afsluttet, når farven på LED-indikatoren for opladning **12** bliver grøn eller slukkes.
6. Batteriet kan blive ved med at oplade, eller opladerkablet kan frakobles.

Varm/kold forsinkelse

Når lyskilden sporer, at batteriet er for varmt eller for koldt, starter den automatisk en varm/kold forsinkelse og indstiller opladningen, indtil batteriet har nået en passende temperatur. Lyskilden skifter derefter automatisk til opladningsfunktion. Denne funktion sikrer maksimal batterilevetid.

1. Et koldt batteri vil oplade med en lavere hastighed end et varmt batteri.
2. Varm/kold forsinkelsen indikeres ved, at LED-indikatoren for opladning **12** blinker rødt og gult.
3. Når batteriet har nået en passende temperatur, vil LED-indikatoren for opladning **12** vise farven for den aktuelle batterikapacitet, hvilket indikerer, at lyskilden har genoptaget opladningsproceduren.

Vigtige bemærkninger om opladning

1. Lyskilden kan blive varm at røre ved under opladning. Dette er normalt og angiver ikke et problem. For at lette køling af lyskilden efter brug bør du undgå at placere lyskilden i varme omgivelser, som f.eks. i et metalskur eller i en uisoleret trailer.
2. Hvis lyskilden ikke genoplades korrekt, skal du tage lyskilden og opladningskablet hen til dit lokale servicecenter.
3. Du kan oplade et delvist brugt batteri, når du ønsker det, uden nogen negativ indflydelse på lyskilden.

Beskyttelse mod overtemperatur (fig. A)

Når beskyttelsen mod overtemperatur er aktiveret, blinker LED-indikatoren for opladning **12** rødt og grønt. Enheden kan ikke bruges gennem cyklusen med beskyttelse mod overtemperatur.

Ladetilstandsindikator (fig. A)

DCL183 er udstyret med en ladetilstandsindikator. LED-indikatoren for opladning **12** bruges til at vise batteriets aktuelle ladeniveau under brug og under opladning. Den angiver ikke værktøjets funktionalitet og varierer afhængigt af produktkomponenter, temperatur og slutbrugeranvendelse.

Kontrol af ladetilstand (fig. C)

- Når LED-indikatoren er tændt, lyser LED-indikatoren for opladning **12** grønt, gult eller rødt og indikerer hermed batteriets procentvise opladning:
 - **GRØN:** ≥50 %
 - **GUL:** >25 % til >50 %
 - **RØD:** ≤25 %
- Hvis der er mindre end 3 %, blinker lyskilden og indikatoren to gange hvert 45. sekund, indtil der ikke er strøm.
- Hvis farven på LED-indikatoren for opladning **12** er rød og ikke lyser, skal batteriet oplades.

BETJENING



FORSIGTIG: Kig ikke ind i LED-lamperne. Det kan resultere i alvorlige øjenskader.

Multifunktionsknop (fig. A)

Spotlys-LED'en **6** har to lysstyrkeindstillinger, lav og høj. Side-LED'en **5** har én lysstyrkeindstilling.

Indikation af lav batterispænding. Hvis der er mindre end 3%, blinker den aktiverede LED og indikatoren for opladning to gange hvert 45. sekund, indtil der ikke er strøm.

BEMÆRK: Hvis lyset bliver ved med at være tændt i mere end fem sekunder, og du trykker på multifunktionsknappen **1** igen,

slukkes den valgte LED.

BEMÆRK: Når lyset er aktiveret, og du trykker på multifunktionsknappen ❶ længe, slukkes den valgte LED.

1. Tryk én gang på multifunktionsknappen ❶ for at aktivere spotlys-LED'en ❷ til høj indstilling.
2. Tryk på multifunktionsknappen ❶ igen for at aktivere spotlys-LED'en ❷ til lav indstilling.
3. Tryk en tredje gang på multifunktionsknappen ❶ for at aktivere side-LED'en ❸.
4. Tryk en fjerde gang på multifunktionsknappen ❶ for at slukke for side-LED'en ❸.

Magnet (fig. A)

! **FORSIGTIG:** Når LED-lyset hænger i magneten, må du ikke ryste LED-lyset eller den genstand, det hænger fra. Ophæng ikke LED-lyset over hovedet eller fra noget, der ikke er sikkert. Der kan opstå personskader eller beskadigelser.

! **FORSIGTIG:** Brug kun magneten til at hænge LED-lyset. Magnetten er ikke beregnet til at understøtte ekstra vægt. Fastgør ikke noget eller hæng noget ved siden af LED-lyset, da der vil være risiko for brud.

1. DCL183Har en magnet ❹, der er indbygget i bunden af lyset.
2. Magnetten ❹ er beregnet til at fange små metaldele såsom skruer og bolte eller til at holde lyset på plads på solide metaloverflader.

Hængekrog (fig. A, D)

! **FORSIGTIG:** Når LED-lyset hænger i hængekrogen, må du ikke ryste LED-lyset eller den genstand, det hænger fra. Hæng ikke LED-lyset over hovedet eller fra elektriske ledninger eller noget, der ikke er sikkert. Der kan opstå personskader eller beskadigelser.

! **FORSIGTIG:** Brug kun hængekrogen til at hænge LED-lyset. Hængekrogen er ikke beregnet til at bære yderligere vægt. Fastgør ikke noget eller hæng noget ved siden af LED-lyset, da der vil være risiko for brud.

! **FORSIGTIG:** Anvend aldrig hængekrogen til at række med eller understøtte din vægt i nogen som helst situation.

Den indbyggede hængekrog ❷ kan fastgøres til forankrede slanger, rør eller kabler på det sted, du arbejder.

1. For at få adgang til hængekrogen ❷ skal du rotere hængekrogen ❷ væk fra huset ❷, indtil hængekrogens åbning ❸ er eksponeret.

2. Placer slangen, røret eller kablet i dit arbejdsområde i hængekrogen.

BEMÆRK: Sørg for, at LED-lysbeholderen er helt sikret og ikke glider af eller langs med slangen, røret eller kablet, der er forankret, inden du fortsætter.

3. Du fjerner hængekrogen ❷ fra slangen, røret eller kablet, der er forankret, ved at tage fat i hængekrogen ❷ og skubbe slangen, røret eller kablet, der er forankret, fra hængekrogens åbning ❸.
4. Fastgør hængekrogen ❷ på beholderen ❷.

VEDLIGEHOLDELSE

Dit DEWALT produkt er beregnet til brug gennem lang tid med et minimum af vedligeholdelse. Vedvarende tilfredsstillende funktion er afhængig af, om værktøjet plejes korrekt og rengøres regelmæssigt.



Rengøring



ADVARSEL: Brug aldrig opløsningsmidler eller skrappes kemikalier til rengøring af ikke-metalliske dele af lampen. Disse kemikalier kan svække de materialer, der anvendes i disse dele. Brug en klud, der kun er fugtet med vand og mild sæbe. Lad aldrig væske trænge ind i lampen, og nedsænk aldrig nogen del af lampen i væske.

Tilbehør



ADVARSEL: Eftersom andet tilbehør, end det, der tilbydes af DEWALT, ikke er afprøvet med dette produkt, kan det være farligt at bruge sådant tilbehør med dette værktøj. For at reducere risikoen for tilskadekomst bør kun tilbehør anbefalet af DEWALT bruges sammen med dette produkt.

Der er intet tilbehør til dette produkt.

Miljøbeskyttelse



Særskilt bortskaftelse. Produkter mærket med dette symbol overholder det europæiske direktiv 2012/19/EU og må ikke bortskaftes sammen med

almindeligt husholdningsaffald; Produkter indeholder materialer, der kan genvindes eller genanvendes, hvilket reducerer efterspørgslen efter råvarer. Genbrug venligst elektriske produkter i henhold til lokale regulativer. Yderligere informationer findes på www.2helpU.com.

WIEDERAUFLADBARE LED-TASCHENLAMPE

DCL183

Herzlichen Glückwunsch!

Sie haben sich für ein Gerät von DEWALT entschieden. Langjährige Erfahrung, sorgfältige Produktentwicklung und Innovation machen DEWALT zu einem zuverlässigen Partner für professionelle Anwender von Elektrowerkzeugen.

Technische Daten

		DCL183
Spannung	V _{oc}	3,6
Typ		1
Lumen		
Punktstrahler-LED	lm	Niedrig - 250 Hoch - 1000
Seitenstrahler-LED	lm	400
Lichtstrahlwinkel		
Punktstrahler-LED	Grad	15
Seitenstrahler-LED	Grad	90
Betriebszeit bei voller Aufladung		
Punktstrahler-LED	Stunden	Niedrig - 6,5 Hoch - 2,5
Seitenstrahler-LED	Stunden	6,5



WARNUNG: Zur Reduzierung der Verletzungsgefahr bitte die Bedienungsanleitung lesen.

Definitionen: Sicherheitsrichtlinien

Im Folgenden wird die Relevanz der einzelnen Warnhinweise erklärt. Bitte lesen Sie das Handbuch und achten Sie auf diese Symbole.



GEFAHR: Weist auf eine unmittelbar drohende gefährliche Situation hin, die, sofern nicht vermieden, zu tödlichen oder schweren Verletzungen führt.



WARNUNG: Weist auf eine möglicherweise gefährliche Situation hin, die, sofern nicht vermieden, zu tödlichen oder schweren Verletzungen führen kann.



VORSICHT: Weist auf eine möglicherweise gefährliche Situation hin, die, sofern nicht vermieden, u. U. zu leichten oder mittelschweren Verletzungen führen kann.

HINWEIS: Weist auf ein Verhalten hin, das nichts mit Verletzungen zu tun hat, aber, wenn es nicht vermieden wird, zu Sachschäden führen kann.



Weist auf ein Stromschlagrisiko hin.



Weist auf eine Brandgefahr hin.

SICHERHEITSHINWEISE

Bei Verwendung einer elektrischen Leuchte sollten immer die grundlegenden Vorsichtsmaßnahmen befolgt werden, einschließlich der folgenden:



WARNUNG: Versuchen Sie nicht, die Leuchte selbst zu modifizieren oder zu reparieren.



WARNUNG: Laden Sie den Akku nicht, wenn die Umgebungstemperatur unter 4 °C (40 °F) oder über 40 °C (104 °F) liegt. Befolgen Sie alle Ladeanweisungen und laden Sie den Akku nicht außerhalb des in den Anweisungen festgelegten Temperaturbereichs auf. Ein unsachgemäßer Ladevorgang oder Temperaturen außerhalb des festgelegten Bereichs können den Schraubenschlüssel schädigen und die Brandgefahr erhöhen.

- **Stromschlaggefahr.** Um Gefahren durch einen Stromschlag zu verringern, setzen Sie die Ladestation keinem Wasser oder anderen Flüssigkeiten aus.
- **Das Gerät darf nicht als Spielzeug verwendet werden.** Bei der Verwendung in der Nähe von Kindern ist besondere Vorsicht geboten.
- **Bei Beschädigung nicht verwenden.** Wenn die Leuchte nicht richtig arbeitet oder wenn sie fallen gelassen, beschädigt, im Freien gelassen oder in Wasser getaucht wurde, ist sie einem Kundendienstzentrum zu übergeben.
- **Die Leuchte nicht verbrennen, auch nicht bei schwerer Beschädigung.** Der Akku kann im Feuer explodieren.
- **Ziehen oder tragen Sie nicht am Ladekabel, verwenden Sie das Ladekabel nicht als Griff, klemmen Sie das Ladekabel nicht in einem Türspalt ein und ziehen Sie es nicht über scharfe Kanten.**
- **Halten Sie das Ladekabel von beheizten Flächen entfernt.**
- **Lassen Sie das Kabel nicht über die Kante eines Tisches oder einer Theke hängen und berühren Sie damit keine heißen Oberflächen.** Das Gerät sollte nicht in der Nähe von Spülbecken und heißen Oberflächen aufgestellt oder montiert werden.
- **Ziehen Sie nicht den Netzstecker ab, indem Sie am Ladekabel ziehen.** Fassen Sie zum Abziehen am Netzstecker an, nicht am Netzkabel.
- **Fassen Sie das Ladekabel einschließlich des Ladesteckers nicht mit nassen Händen an.**
- **Nicht zum Aufladen im Freien geeignet.**
- **Unter extremen Bedingungen können Batteriezellen auslaufen.** Wenn die Flüssigkeit, die eine 20-35%-ige Lösung aus Kaliumhydroxid ist, auf die Haut gelangt, (1) waschen Sie sie schnell mit Wasser und Seife ab oder (2) neutralisieren Sie sie mit einer milden Säure wie Zitronensaft oder Essig. Wenn die Flüssigkeit in die Augen gelangt, spülen Sie sie sofort mindestens 10 Minuten lang mit klarem Wasser aus. Suchen Sie einen Arzt auf.

Zusätzliche Sicherheitshinweise

- Diese Leuchte ist nur für den professionellen Gebrauch in Gewerbe oder Industrie vorgesehen.**
- Verwenden Sie keinen Akku und keine Leuchte, der bzw. die beschädigt ist oder modifiziert wurde.** Beschädigte oder modifizierte Batterien können sich unvorhersehbar

verhalten und stellen ein Risiko von Feuer, Explosionen oder Verletzungen dar.

- c) **Setzen Sie Akku keinem Feuer oder übermäßig hohen Temperaturen aus.** Die Belastung durch Feuer oder Temperaturen über 130 °C kann zur Explosion führen.
- d) Verwenden Sie den Magneten nicht zur Überkopfbefestigung.
- e) Die Leuchte sollte mit einem zertifizierten Netzteil mit SELV-Ausgang (Konstantspannung 5 Vdc) betrieben werden.

BEWAHREN SIE DIESE ANWEISUNGEN AUF

Spezifische Sicherheitshinweise für Leuchten

! **WARNUNG: Bringen Sie die Leuchte nicht in eine Position, in der jemand absichtlich oder unabsichtlich in den Lichtstrahl blicken kann.** Dies könnte zu schweren Augenverletzungen führen.

! **WARNUNG: Feuergefahr.** Betreiben Sie die Leuchte oder das Ladegerät nicht in der Nähe von entflammaren Flüssigkeiten oder Gasen oder in explosionsgefährdeten Umgebungen. Funken im Inneren können Gase entzünden und zu Verletzungen führen.

WICHTIGE SICHERHEITSHINWEISE

! **WARNUNG:** Bei Verwendung der Leuchte sollten immer die grundlegenden Vorsichtsmaßnahmen befolgt werden, einschließlich der folgenden:

- a) **Um das Risiko von Verletzungen zu verringern, ist eine genaue Überwachung notwendig, wenn die Leuchte in der Nähe von Kindern verwendet wird.**
- b) **Um die Gefahr eines elektrischen Schlags zu verringern, setzen Sie die Leuchte keinem Wasser oder einer anderen Flüssigkeit aus.** Stellen Sie die Leuchte nicht an einem Ort auf, wo sie herunterfallen oder in eine Badewanne oder ein Waschbecken gezogen werden kann, und lagern Sie sie nicht an solchen Orten.
- c) **Schalten Sie die Leuchte aus, wenn sie nicht benutzt wird.**
- d) **Verwenden Sie die Leuchte nicht, nachdem sie eine Störung hatte, fallen gelassen oder in irgendeiner Art und Weise beschädigt wurde.**
- e) **Diese Leuchte darf nur im Innenbereich verwendet werden.**

Zusätzliche Sicherheitshinweise für Leuchten

- Tauchen Sie die Handleuchte nicht in Flüssigkeiten ein.
- Reinigen Sie die Leuchte oder den Akku nicht mit Wasser und lassen Sie keine Flüssigkeiten hineingelangen.
- Verwenden Sie das Werkzeug nicht ohne angebrachte Linsenabdeckung.

Packungsinhalt

Die Packung enthält:

- 1 LED-Leuchte
- 1 Typ C USB-Kabel
- 1 Betriebsanleitung

- Prüfen Sie die Lampe, die Teile oder Zubehör auf Beschädigungen, die beim Transport entstanden sein könnten.
- Nehmen Sie sich Zeit, die Betriebsanleitung vor Inbetriebnahme sorgfältig zu lesen.

Markierungen auf der Lampe

Die folgenden Bildzeichen sind an der Lampe sichtbar angebracht:



Vor der Verwendung die Betriebsanleitung lesen.



Europäische Zertifizierung



Klasse-3-Leuchtmittel



Elektro- und Elektronik-Altgeräte: Abfalltrennung.



Von Magneten fernhalten.



Magnetkraft kann den Betrieb von Herzschrittmachern stören und zu schweren Verletzungen oder zum Tod führen.



Heiße Oberfläche

Beschreibung (Abb. A)

! **WARNUNG:** Nehmen Sie keinesfalls Veränderungen an der Bereichsleuchte vor. Dies könnte zu Schäden oder Verletzungen führen.

- 1 Multifunktionstaste
- 2 Gehäuse
- 3 Gürtelclip
- 4 Magnet
- 5 Seiten-LED
- 6 Punktstrahler-LED
- 7 Aufhängehaken
- 8 Abdeckung des USB-Ladeanschlusses
- 9 USB-Ladekabel
- 10 USB-Ladegerätstecker
- 11 USB-Ladestecker
- 12 Ladekontrollleuchte

Verwendungszweck

Ihr Diese DEWALT DCL183 wurde als Leuchte für den professionellen Einsatz konstruiert.

NICHT in nasser Umgebung oder in der Nähe von entflammaren Flüssigkeiten oder Gasen verwenden.

LASSEN SIE NICHT ZU, dass Kinder in Kontakt mit der Leuchte kommen. Wenn unerfahrene Personen diese Lampe verwenden, sind diese zu beaufsichtigen.

- **Kleine Kinder und behinderte Personen.** Dieses Gerät ist nicht zur Verwendung durch kleine Kinder oder behinderte Personen ohne Aufsicht gedacht.
- Dieses Gerät darf nicht von Personen (einschließlich Kindern) mit eingeschränkten physischen, sensorischen oder mentalen Fähigkeiten oder ohne ausreichende Erfahrung oder Kenntnisse verwendet werden, außer wenn diese Personen von einer Person, die für ihre Sicherheit verantwortlich ist, bei der Verwendung des Geräts beaufsichtigt werden. Lassen Sie nicht zu, dass Kinder mit diesem Produkt allein gelassen werden.

AKKUS

Das Produkt ist bei der Lieferung nicht vollständig aufgeladen. Lesen Sie vor der Verwendung des Produkts die folgenden Sicherheitsanweisungen und befolgen Sie dann die genannten Schritte zum Aufladen.

HINWEIS: Wenn das Produkt nicht benutzt wird, laden Sie den Akku ungefähr alle 90 Tage vollständig auf, um die Lebensdauer des Akkus zu verlängern.

Wichtige Sicherheitsvorschriften für alle integralen Akkus



WARNUNG: Lesen Sie alle Sicherheitshinweise, Anweisungen und Warnhinweise für den Akku, das Ladekabel und das Produkt. Das Nichtbeachten von Warnhinweisen und Anweisungen kann zu elektrischem Schlag, Brand und/oder schweren Verletzungen führen.



WARNUNG: Laden Sie das Produkt nur mit einem zertifizierten Netzteil mit SELV-Ausgang (Konstantspannung 5Vdc, 3A maximal), das den geltenden Ländervorschriften und den internationalen/regionalen Sicherheitsstandards entspricht. Die Verwendung von Netzteilen, die nicht den geltenden Sicherheitsstandards entsprechen, kann zu Verletzungen führen.

- Verwenden Sie zum Aufladen nur das vom Hersteller mitgelieferte Ladekabel.
- Das mitgelieferte Ladekabel ist nicht für andere Zwecke als zum Aufladen vorgesehen. Wiederaufladbare DEWALT-Werkzeuge mit Ladeanschlüssen. Das Aufladen anderer Werkzeugtypen kann dazu führen, dass deren Akkus überhitzen und platzen, was zu Verletzungen, Sachschäden, Brand, Elektroschock oder Stromschlag führen kann.
- Setzen Sie das Ladekabel weder Wasser, noch Regen oder Schnee aus.
- Fassen Sie das Kabel beim Abziehen an den Steckern und nicht am Ladekabel an. Dadurch wird das Risiko von Schäden an Steckern und Kabel verringert.
- Sie sicher, dass das Kabel so platziert wird, das nicht darauf getreten bzw. darüber gestolpert oder es anderweitig beschädigt oder belastet wird.
- Ladekabel NICHT verwenden, wenn Kabel oder Stecker beschädigt sind. Lassen Sie beschädigte Teile sofort ersetzen.
- Leitende Fremdmaterialien, wie z. B. Schleifstaub, Metallspäne, Stahlwolle, Aluminiumfolie oder die

Ansammlung von Metallpartikeln von den Steckern und Anschlüssen des Ladegerätes fernhalten .

- **Trennen Sie das Ladekabel immer vom Netzteil, wenn kein Werkzeug daran befestigt ist.**

Aufladen (Abb. A, B)

1. Ziehen Sie die Abdeckung des USB-Ladeanschlusses **8** von der Leuchte ab.
2. Stecken Sie den USB-Ladestecker **11** in den Ladeanschluss **13**.
3. Stecken Sie den USB-Ladestecker **10** in einen USB-Anschluss (z. B. an einem Computer oder Wandadapter).
HINWEIS: Der Ladevorgang dauert je nach Leistung des Netzteils 1 bis 4 Stunden.
4. Die Farbe der Ladekontrollleuchte **12** leuchtet entweder rot, gelb oder grün, und sie ist während des Ladevorgangs immer an.
5. Der Ladevorgang ist abgeschlossen, wenn die Ladekontrollleuchte **12** grün leuchtet oder ausgeht.
6. Der Akku kann weiter aufgeladen werden oder das Ladekabel kann abgezogen werden.

Heiß/Kalt-Verzögerung

Wenn die Leuchte erkennt, dass der Akku zu heiß oder zu kalt ist, startet sie automatisch eine entsprechende Verzögerung, bis der Akku eine angemessene Temperatur erreicht hat. Die Leuchte schaltet danach automatisch in den Lademodus. Diese Funktion gewährleistet eine maximale Lebensdauer des Akkus.

1. Ein kalter Akku kann mit einer geringeren Geschwindigkeit aufgeladen werden als ein warmer Akku.
2. Die Heiß/Kalt-Verzögerung wird dadurch angezeigt, dass die Ladekontrollleuchte **12** rot und gelb blinkt.
3. Sobald der Akku eine angemessene Temperatur erreicht hat, zeigt die Ladekontrollleuchte **12** durch ihre Farbe die aktuelle Akkukapazität an und auch, dass die Leuchte den Ladevorgang wieder aufgenommen hat.

Wichtige Hinweise zum Aufladen

1. Die Leuchte kann sich während des Ladevorgangs warm anfühlen. Dies ist ein normaler Zustand und weist nicht auf ein Problem hin. Um das Abkühlen der Leuchte nach dem Gebrauch zu erleichtern, platzieren Sie sie nicht in einer warmen Umgebung, wie beispielsweise in einem Metallschuppen oder einem nicht isolierten Wohnwagen.
2. Wenn die Leuchte nicht ordnungsgemäß geladen wird, bringen Sie die Leuchte und das Ladekabel zu Ihrer lokalen Kundendienststelle.
3. Sie können einen teilweise verbrauchten Akku jederzeit aufladen, ohne dass dies negative Auswirkungen auf die Leuchte hat.

Übertemperaturschutz (Abb. A)

Wenn der Übertemperaturschutz aktiviert ist, blinkt die Ladekontrollleuchte **12** rot und grün. Das Gerät kann während des aktiven Übertemperaturschutzes nicht verwendet werden.

Ladestandsanzeige (Abb. A)

Das Modell DCL183 ist mit einer Ladestandsanzeige ausgestattet. Mithilfe der Ladekontrollleuchte **12** wird während der Verwendung und während des Ladevorgangs der aktuelle Ladestand des Akkus überprüft. Sie zeigt nicht die Funktionsfähigkeit des Werkzeugs an und unterliegt Unterschieden, die auf Bauteilen, Temperatur und Anwendungsart des Endbenutzers basieren.

Überprüfung des Ladestatus (Abb. C)

- Wenn die LED-Leuchte eingeschaltet ist, leuchtet die Ladekontrollleuchte **12** grün, gelb oder rot und zeigt damit den Ladezustand des Akkus an:
 - **GRÜN:** ≥50%
 - **GELB:** >25% bis >50%
 - **ROT:** ≤25%
- Bei weniger als 3 % blinken Leuchte und Anzeige alle 45 Sekunden zweimal, bis das Gerät ganz ausgeht.
- Wenn die Ladekontrollleuchte **12** rot oder gar nicht leuchtet, laden Sie den Akku auf.

BETRIEB



VORSICHT: Blicken Sie nicht in die LEDs. Dies könnte zu schweren Augenverletzungen führen.

Multifunktionstaste (Abb. A)

Die Punktstrahler-LED **6** hat zwei Helligkeitsstufen: niedrig und hoch. Die Seiten-LED **5** hat eine Helligkeitseinstellung.

Niedriger Ladestand. Bei weniger als 3 % blinken die aktivierte LED und die Ladekontrollleuchte alle 45 Sekunden zweimal, bis das Gerät ganz ausgeht.

HINWEIS: Wenn die Leuchte länger als fünf Sekunden an ist, wird sie durch erneutes Drücken der Multifunktionstaste **1** der jeweiligen LED ausgeschaltet.

HINWEIS: Bei aktiver Leuchte führt langes Drücken auf die Multifunktionstaste **1** zum Ausschalten der jeweiligen LED.

1. Drücken Sie die Multifunktionstaste **1** einmal, um höchste Einstellung der Punktstrahler-LED **6** zu aktivieren.
2. Drücken Sie die Multifunktionstaste **1** ein zweites Mal, um die niedrige Einstellung der Punktstrahler-LED **6** zu aktivieren.
3. Drücken Sie die Multifunktionstaste **1** ein drittes Mal, um die Seiten-LED **5** zu aktivieren.
4. Drücken Sie die Multifunktionstaste **1** ein viertes Mal, um die Seiten-LED **5** zu deaktivieren.

Magnet (Abb. A)



VORSICHT: Wenn die LED-Leuchte an dem Magneten hängt, schütteln Sie weder die LED-Leuchte noch den Gegenstand, an dem sie hängt. Hängen Sie die LED-Leuchte nicht über Kopf an unsichere Gegenstände. Dies könnte zu Verletzungen oder Sachschäden führen.



VORSICHT: Verwenden Sie den Magneten nur zum Aufhängen der LED-Leuchte. Der Magnet ist nicht für zusätzliches Gewicht konzipiert. Befestigen oder hängen Sie nichts an die LED-Leuchte, da sonst Bruchgefahr besteht.

1. Das Modell DCL183 besitzt einen Magneten **4**, der in die Unterseite der Leuchte integriert ist.
2. Der Magnet **4** ist zum Festhalten von kleinen Metallteilen wie Schrauben und Bolzen bestimmt, oder er hält die Leuchte an stabilen Metalloberflächen fest.

Aufhängehaken (Abb. A, D)



VORSICHT: Wenn die LED-Leuchte an dem Aufhängehaken hängt, schütteln Sie weder die LED-Leuchte noch den Gegenstand, an dem sie hängt. Hängen Sie die LED-Leuchte niemals über Kopf an Elektrokabel oder andere unsichere Objekte. Dies könnte zu Verletzungen oder Sachschäden führen.



VORSICHT: Verwenden Sie den Aufhängehaken nur zum Aufhängen der LED-Leuchte. Der Aufhängehaken ist nicht für zusätzliche Lasten ausgelegt. Befestigen oder hängen Sie nichts an die LED-Leuchte, da sonst Bruchgefahr besteht.



VORSICHT: Verwenden Sie den Aufhängehaken keinesfalls, um damit nach etwas zu greifen oder um Ihr Gewicht abzustützen.

Der integrierte Aufhängehaken **7** kann an verankerten Schläuchen, Rohren, Leitungen oder Kabeln in Ihrem Arbeitsbereich angebracht werden.

1. Für den Zugang zu dem Aufhängehaken **7**, drehen Sie den Aufhängehaken **7** vom Gehäuse **2** weg, bis die Öffnung des Aufhängehakens **14** freiliegt.
2. Hängen Sie den Schlauch, das Rohr, die Leitung oder das Kabel in Ihrem Arbeitsbereich in den Aufhängehaken ein.

HINWEIS: Stellen Sie vor dem Fortsetzen der Arbeit sicher, dass das Gehäuse der LED-Leuchte vollständig gesichert ist und nicht an Schlauch, Rohr, Leitung oder Kabel wegrutschen oder davon abrutschen kann.
3. Um den Aufhängehaken **7** von dem verankerten Schlauch, Rohr, der Leitung oder dem Kabel zu entfernen, halten Sie den Aufhängehaken **7** fest und schieben Sie den verankerten Schlauch, das Rohr, die Leitung oder das Kabel aus der Öffnung des Aufhängehakens **14** heraus.
4. Befestigen Sie den Aufhängehaken **7** fest am Gehäuse **2**.

WARTUNG

Ihr DEWALT-Produkt wurde im Hinblick auf eine lange Lebensdauer und einen möglichst geringen Wartungsaufwand entwickelt. Ein kontinuierlicher, zufriedenstellender Betrieb hängt von der richtigen Pflege des Gerätes und seiner regelmäßigen Reinigung ab.



Reinigung



WARNUNG: Verwenden Sie zur Reinigung nichtmetallischer Lampenteile keine Lösungsmittel oder andere aggressive Chemikalien. Diese Chemikalien können das in diesen Teilen verwendete Material aufweichen. Verwenden Sie ein nur mit Wasser und einer milden Seife befeuchtetes Tuch. Achten Sie darauf, dass niemals Flüssigkeiten in die Lampe eindringen. Tauchen Sie niemals irgendein Teil der Lampe in eine Flüssigkeit.

Zubehör



WARNUNG: Da Zubehör, das nicht von DEWALT angeboten wird, nicht mit diesem Produkt geprüft worden ist, kann die Verwendung von solchem Zubehör an diesem Produkt gefährlich sein. Zum Verringern des Verletzungsrisikos dürfen nur von DEWALT empfohlene Zubehörteile für dieses Produkt verwendet werden.

Für dieses Produkt ist kein Zubehör erhältlich.

Umweltschutz



Getrennte Entsorgung. Produkte, die mit diesem Symbol gekennzeichnet sind, entsprechen der europäischen Richtlinie 2012/19/EU und dürfen

■ nicht mit dem normalen Hausmüll entsorgt werden.

Die Produkte enthalten Materialien, die wiederverwertet oder recycelt werden können, wodurch der Verbrauch von Rohstoffen reduziert wird. Bitte recyceln Sie Elektroprodukte gemäß den lokalen Bestimmungen. Weitere Informationen finden Sie auf

www.2helpU.com.

RECHARGEABLE LED FLASHLIGHT

DCL183

Congratulations!

You have chosen a DEWALT tool. Years of experience, thorough product development and innovation make DEWALT one of the most reliable partners for professional power tool users.

Technical Data

		DCL183
Voltage	V _{oc}	3.6
Type		1
Lumens		
Spot light LED	lm	Low - 250 High - 1000
Side light LED	lm	400
Light Beam Angle		
Spot light LED	degrees	15
Side light LED	degrees	90
Run Time When Fully Charged		
Spot light LED	hours	Low - 6.5 High - 2.5
Side light LED	hours	6.5



WARNING: To reduce the risk of injury, read the instruction manual.

Definitions: Safety Guidelines

The definitions below describe the level of severity for each signal word. Please read the manual and pay attention to these symbols.



DANGER: Indicates an imminently hazardous situation which, if not avoided, **will** result in **death or serious injury**.



WARNING: Indicates a potentially hazardous situation which, if not avoided, **could** result in **death or serious injury**.



CAUTION: Indicates a potentially hazardous situation which, if not avoided, **may** result in **minor or moderate injury**.

NOTICE: Indicates a practice **not related to personal injury** which, if not avoided, **may** result in **property damage**.



Denotes risk of electric shock.



Denotes risk of fire.

SAFETY INSTRUCTIONS

When using an electrical light, basic precautions should always be followed, including the following:



WARNING: Do not attempt to modify or repair the light.



WARNING: Do not charge the battery at ambient temperatures below 4 °C (40 °F) or above 40 °C (104 °F). Follow all charging instructions and do not charge the battery outside of the temperature range specified in the instructions. Charging improperly or at temperatures outside of the specified range may damage the battery and increase risk of fire.

- **Shock Hazard.** To protect against risk of electrical shock, do not put charging base in water or other liquid.
- **Do not allow to be used as a toy.** Close attention is necessary when used near children.
- **Do not use if damaged.** If light is not working as it should, has been dropped, damaged, left outdoors, or dropped into water, return it to a service center.
- **Do not incinerate the light even if it is severely damaged.** The batteries can explode in a fire.
- **Do not pull or carry by charging cord, use charging cord as a handle, close a door on charging cord, or pull charging cord around sharp edges or corners.**
- **Keep charging cord away from heated surfaces.**
- **Do not allow the cord to hang over the edge of a table or counter or touch hot surfaces.** The unit should be placed or mounted away from sinks and hot surfaces.
- **Do not unplug by pulling on charging cord.** To unplug, grasp the plug, not the cord.
- **Do not handle charging cord, including charging plug with wet hands.**
- **Do not charge the unit outdoors.**
- **Leaks from battery cells can occur under extreme conditions.** If the liquid, which is a 20-35% solution of potassium hydroxide, gets on the skin (1) wash quickly with soap and water or (2) neutralize with a mild acid such as lemon juice or vinegar. If the liquid gets into the eyes, flush them immediately with clean water for a minimum of 10 minutes. Seek medical attention.

Additional Safety Warnings

- This light is intended for professional, commercial or industrial use.
- Do not use a battery or light that is damaged or modified. Damaged or modified batteries may exhibit unpredictable behavior resulting in fire, explosion or risk of injury.
- Do not expose a battery to fire or excessive temperature. Exposure to fire or temperature above 130 °C (266 °F) may cause explosion.
- Do not use magnet for overhead mounting.
- The luminaire should be powered by certified power supply with SELV output (constant voltage 5 Vdc).

SAVE THESE INSTRUCTIONS

Specific Safety Rules for Lights

! **WARNING:** Do not place the light in a position which may cause anyone to intentionally or unintentionally stare into the light. Serious eye injury could result.

! **WARNING:** Fire hazard. Do not operate light or charger near flammable liquids or in gaseous or explosive atmospheres. Internal sparks may ignite fumes causing personal injury.

IMPORTANT SAFETY INSTRUCTIONS

! **WARNING:** When using the light, basic precautions should always be followed, including the following:

- To reduce the risk of injury, close supervision is necessary when a light is used near children.
- To reduce the risk of electrical shock, do not put light in water or other liquid. Do not place or store light where it can fall or be pulled into a tub or sink.
- Turn the light off when not in use.
- Do not operate any light after it malfunctions or is dropped or damaged in any manner.
- This light is intended for indoor use only.

Additional Safety Rules for Lights

- Do not submerge hand held light in any liquid.
- Do not wash light or battery with water or allow water to get inside light or battery.
- Do not operate without lens cover assembly attached.

Package Contents

The package contains:

- LED light
 - Type C USB cable
 - Instruction manual
- Check for damage to the lamp, parts or accessories which may have occurred during transport.
 - Take the time to thoroughly read and understand this manual prior to operation.

Markings on Lamp

The following pictograms are shown on the lamp:



Read instruction manual before use.



European certification



Class 3 luminaire appliance



Waste electrical and electronic equipment:
Separate Collection.



Keep clear of magnets.



Magnetic hazard can disturb pacemaker operation and result in serious injury or death.



Hot surface

Description (Fig. A)

! **WARNING:** Never modify the area light. Damage or personal injury could result.

- Multi function button
- Housing
- Belt clip
- Magnet
- Side LED
- Spot light LED
- Hang hook
- USB charging port cover
- USB charging cable
- USB charger plug
- USB charging plug
- Charge indicator LED

Intended Use

Your DEWALT DCL183 has been designed for professional lighting applications.

DO NOT use under wet conditions or in the presence of flammable liquids or gases.

DO NOT let children come into contact with the lamp. Supervision is required when inexperienced operators use this lamp.

- Young children and the infirm.** This appliance is not intended for use by young children or infirm persons without supervision.
- This product is not intended for use by persons (including children) suffering from diminished physical, sensory or mental abilities; lack of experience, knowledge or skills unless they are supervised by a person responsible for their safety. Children should never be left alone with this product.

BATTERIES

The product is not fully charged out of the carton. Before using the product, read the safety instructions below and then follow the charging procedures outlined.

NOTE: If the product is unused for approximately 90 days, fully charge the battery to help prolong the life of the battery.

Important Safety Instructions for All Integral Battery Charging

! **WARNING:** Read all safety warnings, instructions, and cautionary markings for the battery, charging cable and product. Failure to follow the warnings and instructions may result in electric shock, fire and/or serious injury.

! **WARNING:** Only charge product using a certified power adapter with SELV output (constant voltage

5Vdc, 3A maximum) that is compliant with applicable country regulations and international/regional safety standards. Using adapters that do not meet applicable safety standards could result in injury.

- *Only use the charging cable supplied by the manufacturer for charging.*
- *The provided charging cable is not intended for any uses other than charging DEWALT rechargeable tools with charging ports. Charging other types of tools may cause their batteries to overheat and burst, resulting in personal injury, property damage, fire, electric shock or electrocution.*
- *DO NOT expose charging cable to water, rain or snow.*
- *Pull by the plugs rather than the cord when disconnecting the charging cable. This will reduce the risk of damage to the plugs and cord.*
- *Make sure that the cord is located so that it will not be stepped on, tripped over or otherwise subjected to damage or stress.*
- *DO NOT use a charging cable with a damaged cord or plugs. Have them replaced immediately.*
- *Foreign materials of a conductive nature, such as, but not limited to, grinding dust, metal chips, steel wool, aluminum foil or any buildup of metallic particles should be kept away from the charging plugs and port.*
- *Always unplug the charging cable from the power supply when there is no tool attached to it.*

Charging Procedure (Fig. A, B)

1. Pull the USB charging port cover **8** away from the light.
2. Insert the USB charging plug **11** into the charging port **13**.
3. Plug the USB charger plug **10** into any USB charging port (such as on a computer or wall adapter).
NOTE: Charging takes 1 to 4 hours depending on power supply rating.
4. The color of the charge indicator LED **12** will be either red, yellow or green and remain continuously ON while charging.
5. Charging is complete when the color of the charge indicator LED **12** is green or turns off.
6. The battery can be left charging or the charging cable can be disconnected.

Hot/Cold Delay

When the light detects that the battery is too hot or too cold, it automatically starts a hot/cold delay, suspending charging until the battery has reached an appropriate temperature. The light then automatically switches to charging mode. This feature ensures maximum battery life.

1. A cold battery may charge at a slower rate than a warm battery.
2. The hot/cold delay will be indicated by the charge indicator LED **12** flashing red and yellow.
3. Once the battery has reached an appropriate temperature, the charge indicator LED **12** will show the color of the current battery capacity, indicating that the light has resumed the charging procedure.

Important Charging Notes

1. The light may become warm to the touch while charging. This is a normal condition, and does not indicate a problem. To facilitate the cooling of the light after use, avoid placing the light in a warm environment such as in a metal shed or an uninsulated trailer.
2. If the light does not charge properly, take the light and charging cable to your local service center.
3. You may charge a partially used battery whenever you desire with no adverse effect on the light.

Over Temperature Protection (Fig. A)

When over temperature protection is activated, the charge indicator LED **12** will flash red and green. The unit cannot be used during the over temperature protection cycle.

State of Charge Indicator (Fig. A)

The DCL183 is equipped with a state of charge indicator. The charge indicator LED **12** is used to display the current level of charge in the battery during use and during charging. It does not indicate tool functionality and is subject to variation based on product components, temperature and end-user application.

Checking State of Charge (Fig. C)

- When the LED light is ON, the charge indicator LED **12** will illuminate green, yellow or red indicating the percent of charge in the battery:
 - **GREEN:** ≥50%
 - **YELLOW:** >25% to >50%
 - **RED:** ≤25%
- If less than 3%, light and indicator will flash two times every 45 seconds until out of power.
- If the color of the charge indicator LED **12** is red or does not illuminate, charge the battery.

OPERATION



CAUTION: Do not stare into the LEDs. Serious eye injury could result.

Multi Function Button (Fig. A)

The spot light LED **6** two brightness settings, low and high. The side LED **5** has one brightness setting.

Low battery indication. If less than 3%, the activated LED and charge indicator LED will flash two times every 45 seconds until out of power.

NOTE: If the light remains on for more than five seconds, pressing the multi function button **1** again will result in turning off the selected LED.

NOTE: With the light activated, a long press of the multi function button **1** will result in turning off the selected LED.

1. Press the multi function button **1** once to activate the spot light LED **6** high setting.
2. Press the multi function button **1** a second time to activate the spot light LED **6** low setting.
3. Press the multi function button **1** a third time to activate the side LED **5**.

- Press the multi function button **1** a fourth time to turn off the side LED **5**.

Magnet (Fig. A)

CAUTION: When the LED light hangs by the magnet, do not shake the LED light or the object from which it hangs. Do not hang the work LED light overhead or from anything that is not secure. Personal injury or property damage may occur.

CAUTION: Only use the magnet for hanging the LED light. The magnet is not intended to support additional weight. Do not attach or hang anything additional to the LED light or risk of breakage may occur.

- The DCL183 has a magnet **4** built into the bottom of the light.
- The magnet **4** is intended for catching small metal parts such as screws and bolts or to hold the light in place on solid metal surfaces.

Hang Hook (Fig. A, D)

CAUTION: When the LED light hangs by the hang hook, do not shake the LED light or the object from which it hangs. Do not hang the LED light overhead or from any electrical wires or anything that is not secure. Personal injury or property damage may occur.

CAUTION: Only use the hang hook for hanging the LED light. The hang hook is not intended to support additional weight. Do not attach or hang anything additional to the LED light or risk of breakage may occur.

CAUTION: Do not use the hang hook to reach with or to support your weight in any situation.

The built in hang hook **7** can be attached to anchored hoses, pipes, tubes or cables in the space you are working in.

- To access the hang hook **7**, rotate the hang hook **7** away from the housing **2** until the hang hook opening **14** is exposed.

- Place the hose, pipe, tube or cable in your work space into the hang hook.

NOTE: Ensure the LED light housing is fully secured and will not slide off or along the anchored hose, pipe, tube or cable before proceeding.

- To remove the hang hook **7** from the anchored hose, pipe, tube or cable, grasp the hang hook **7** and slide the anchored hose, pipe, tube or cable from the hang hook opening **14**.

- Secure the hang hook **7** into place onto the housing **2**.

MAINTENANCE

Your DEWALT product has been designed to operate over a long period of time with a minimum of maintenance. Continuous satisfactory operation depends upon proper care and regular cleaning.



Cleaning

WARNING: Never use solvents or other harsh chemicals for cleaning the non-metallic parts of the lamp. These chemicals may weaken the materials used in these parts. Use a cloth dampened only with water and mild soap. Never let any liquid get inside the lamp; never immerse any part of the lamp into a liquid.

Accessories

WARNING: Since accessories, other than those offered by DEWALT, have not been tested with this product, use of such accessories with this product could be hazardous. To reduce the risk of injury, only DEWALT recommended accessories should be used with this product.

There are no accessories for this product.

Protecting the Environment



Separate collection. Products marked with this symbol comply with the European Directive 2012/19/EU and must not be disposed of with normal household waste; Products contain materials that can be recovered or recycled reducing the demand for raw materials. Please recycle electrical products according to local provisions. Further information is available at www.2helpU.com.

LINTERNA DE LED RECARGABLE

DCL183

¡Enhorabuena!

Ha elegido una herramienta DEWALT. Años de experiencia, innovación y un exhaustivo desarrollo de productos hacen que DEWALT sea una de las empresas más fiables para los usuarios de herramientas eléctricas profesionales.

Datos técnicos

		DCL183
Tensión	V _{cc}	3,6
Tipo		1
Lúmenes		
Foco de LED	lm	Bajo - 250 Alto - 1000
Lámpara de LED lateral	lm	400
Ángulo del haz de luz		
Foco de LED	grados	15
Lámpara de LED lateral	grados	90
Tiempo de ejecución totalmente cargado		
Foco de LED	horas	Bajo - 6,5 Alto - 2,5
Lámpara de LED lateral	horas	6,5



ADVERTENCIA: Para reducir el riesgo de lesiones, lea el manual de instrucciones.

Definiciones: normas de seguridad

Las siguientes definiciones describen el nivel de gravedad de las señales. Lea el manual y preste atención a estos símbolos.



PELIGRO: Indica una situación de peligro inminente, que si no se evita, **provocará la muerte o lesiones graves.**



ADVERTENCIA: Indica una situación de posible peligro que, si no se evita, **podría provocar la muerte o lesiones graves.**



ATENCIÓN: Indica una situación de posible peligro que, si no se evita, **puede provocar lesiones leves o moderadas.**

AVISO: Indica una práctica **no relacionada con las lesiones personales** que, de no evitarse, **puede ocasionar daños materiales.**



Indica riesgo de descarga eléctrica.



Indica riesgo de incendio.

INSTRUCCIONES DE SEGURIDAD

Cuando utilice una lámpara eléctrica, siempre debe tomar precauciones básicas, como las siguientes:



ADVERTENCIA: No intente reparar ni modificar la lámpara.



ADVERTENCIA: No cargue la batería a una temperatura ambiente inferior a 4 °C (40 °F) o

superior a 40 °C (104 °F). Siga todas las instrucciones de carga y no cargue la batería fuera del rango de temperatura indicado en las instrucciones. La carga incorrecta o a temperaturas fuera del rango especificado puede dañar la batería y aumentar el riesgo de incendio.

- **Peligro de descarga eléctrica.** Para protegerse del riesgo de descarga eléctrica, no sumerja la base de carga en agua u otros líquidos.
- **No permita que la llave sea utilizada como un juguete.** Se deberá prestar especial atención cuando el aparato sea usado por niños o cuando estos se encuentran cerca mientras se utiliza el aparato.
- **No la utilice si está dañada.** Si la lámpara no funciona correctamente, se ha caído, dañado, ha sido dejada a la intemperie o ha sido sumergida en agua, llévela a un centro de reparaciones.
- **No incinere la lámpara aunque esté muy dañada.** Las pilas pueden explotar si se arrojan al fuego.
- **No se debe tirar ni transportar por el cable de carga, ni utilizar el cable como asa; no cierre una puerta sobre el cable de carga ni tire de él sobre bordes afilados o esquinas.**
- **Mantenga el cable de carga alejado de cualquier superficie caliente.**
- **No deje que el cable cuelgue de una mesa o un mostrador ni que toque superficies calientes.** La unidad debe colocarse o montarse lejos de fregaderos y lavabos y superficies calientes.
- **No desconectar tirando del cable de carga.** Para desconectar, tire del enchufe y no del cable.
- **No manipule el cable de carga, incluido el enchufe del cargador, con las manos mojadas.**
- **No cargue la unidad en el exterior.**
- **Puede haber fugas de células de la batería en condiciones extremas.** Si el líquido, que es una solución al 20-35 % de hidróxido de potasio, entra en contacto con la piel (1), lávese inmediatamente con agua y jabón o (2) neutralícelo con un ácido suave, como zumo de limón o vinagre. Si el líquido entra en contacto con los ojos, láveselos inmediatamente con agua limpia durante al menos 10 minutos. Solicite atención médica.

Advertencias de seguridad adicionales

- a) **Esta lámpara está destinada solo para uso profesional, comercial o industrial.**
- b) **No utilice baterías o luces dañadas o modificadas.** Las baterías dañadas o modificadas pueden tener reacciones imprevistas y causar incendios, explosión o riesgo de lesiones.
- c) **No exponga la batería al fuego ni a temperaturas excesivas.** La exposición al fuego o a temperatura superior a 130 °C (266 °F) puede causar una explosión.
- d) No utilice imanes para el montaje por la parte superior.
- e) El foco debe estar alimentado por una fuente de alimentación certificada con salida SELV (tensión constante de 5 V cc).

GUARDE LAS PRESENTES INSTRUCCIONES

Normas de seguridad específicas para lámparas

! **ADVERTENCIA:** No coloque la lámpara en una posición en que alguien pueda mirar directamente la luz en modo intencional o involuntario. Pueden producirse lesiones oculares graves.

! **ADVERTENCIA:** Peligro de incendio. No utilice la lámpara de trabajo ni el cargador cerca de líquidos inflamables o en atmósferas gaseosas o explosivas. Las chispas internas pueden hacer arder los humos y causar lesiones corporales.

INSTRUCCIONES DE SEGURIDAD IMPORTANTES

! **ADVERTENCIA:** Cuando utilice la luz, debe tomar siempre precauciones básicas, incluidas las siguientes:

- Para reducir el riesgo de lesiones, es necesaria una estricta supervisión cuando se usa la lámpara cerca de los niños.**
- Para reducir el riesgo de descarga eléctrica, no ponga la lámpara en agua ni otros líquidos.** No coloque ni guarde la lámpara en un lugar del que pueda caerse o ser empujada hacia una pileta o sumidero.
- Apague la lámpara cuando no la utilice.**
- No utilice la lámpara si funciona mal, se cae o tiene cualquier tipo de daño.**
- Esta lámpara ha sido concebida solo uso en un interiores.**

Normas de seguridad adicionales para lámparas

- No sumerja la lámpara portátil en ningún líquido.
- No limpie la lámpara o la batería con agua ni deje que el agua penetre dentro de la lámpara o de la batería.
- No la utilice sin el conjunto de la tapa de la lente incluido.

Contenido del embalaje

El embalaje contiene:

- 1 Luz de LED
- 1 Cable tipo USB C
- 1 Manual de instrucciones
- Compruebe si la lámpara, las piezas o los accesorios han sufrido daños durante el transporte.
- Tómese el tiempo necesario para leer íntegramente y comprender este manual antes de utilizar el producto.

Marcas en la lámpara

En la lámpara se muestran los siguientes pictogramas:



Antes de usar el aparato, lea el manual de instrucciones.



Certificación europea



Aparato de iluminación de clase 3



Residuos de aparatos eléctricos y electrónicos: Recogida selectiva.



Manténgase alejado de los imanes.



El peligro magnético puede perturbar el funcionamiento de los marcapasos y provocar lesiones graves o la muerte.



Superficie caliente

Descripción (Fig. A)

! **ADVERTENCIA:** Nunca modifique la lámpara de área. Podrían producirse lesiones personales o daños.

- Botón multifunción
- Carcasa
- Traba para cinturón
- Imán
- LED lateral
- Foco de LED
- Gancho para colgar
- Tapa del puerto de carga USB
- Cable de carga USB
- Enchufe cargador USB
- Enchufe carga USB
- LED indicador de carga

Uso previsto

Su DeWALT DCL183 ha sido diseñada para aplicaciones de iluminación profesionales.

NO debe usarse en condiciones de humedad ni en presencia de líquidos o gases inflamables.

NO permita que los niños toquen la lámpara. El uso de la lámpara por parte de operadores inexpertos requiere supervisión.

- Niños pequeños y personas diversamente hábiles.** Este aparato no está destinado al uso por parte de niños pequeños o personas diversamente hábiles sin supervisión.
- Este producto no ha sido diseñado para ser utilizado por personas (incluyendo los niños) que posean discapacidades físicas, sensoriales o mentales o que carezcan de la experiencia, conocimiento o destrezas necesarias, salvo que estén supervisadas por una persona que se haga responsable de su seguridad. No deberá dejar nunca a los niños solos con este producto.

BATERÍAS

El producto suministrado no trae la batería totalmente cargada. Antes de utilizar el producto, lea las instrucciones de

seguridad indicadas a continuación y siga los procedimientos de recarga indicados.

NOTA: Si no usa el producto durante aproximadamente 90 días, cargue completamente la batería para contribuir a prolongar la vida útil de la batería.

Instrucciones de seguridad importantes para la carga de todas las baterías integrales



ADVERTENCIA: Lea todas las advertencias de seguridad, instrucciones y marcas de precaución de la batería, el cable de carga y el producto. El incumplimiento de las advertencias e instrucciones podría provocar descarga eléctrica, incendio y/o lesiones graves.



ADVERTENCIA: Cargue el producto usando únicamente un adaptador de corriente con salida SELV (tensión constante de 5 V cc, máx. 3 A) que cumpla las normas del país y las normas de seguridad internacionales/regionales. El uso de adaptadores que no cumplan las normas de seguridad aplicables puede causar lesiones.

- Para la carga, use solo el cable de carga suministrado por el fabricante.
- El cable de carga suministrado no está destinado a ningún otro uso que no sea la carga de las herramientas recargables DEWALT con puertos de carga. Cargar otros tipos de herramientas puede hacer que las baterías se sobrecalienten y se revienten, causando lesiones personales, daños a la propiedad, incendios, descargas eléctricas o electrocución.
- NO exponga el cable de carga al agua, la lluvia o la nieve.
- Tire de los enchufes y no del cable para desenchufar el cable de carga. Esto reduce el riesgo de daños al enchufe y al cable.
- Compruebe que el cable esté ubicado en modo de no pisarlo o tropezar con él y que no cause ningún otro daño o tensión.
- NO utilice un cable de carga que esté dañado o tenga el enchufe dañado. Hágalo cambiar inmediatamente.
- Los materiales extraños que sean conductores, como, por ejemplo, el polvo de molido, los chips metálicos, la lana de acero, el papel de aluminio o cualquier acumulación de partículas metálicas, deben mantenerse alejados de los enchufes y el puerto de carga.
- Desenchufe siempre el cable de carga de la fuente de alimentación cuando no tenga ninguna herramienta conectada.

Procedimiento de carga (Fig. A, B)

1. Tire hacia fuera la tapa del puerto de carga USB **8** de la lámpara.
2. Inserte el enchufe de carga USB **11** en el puerto de carga **13**.
3. Enchufe el enchufe USB del cargador **10** en cualquier puerto de carga USB (como el de un ordenador o un adaptador de pared).

NOTA: La carga lleva de 1 a 4 horas, dependiendo de la clasificación de la fuente de alimentación.

4. El color del LED indicador de carga **12** será rojo, amarillo o verde y quedará encendido continuamente durante la carga.
5. La carga se completa cuando el color del LED indicador de carga **12** es verde o se apaga.
6. La batería puede dejarse cargando o puede desconectarse el cable USB.

Retardo por batería fría / caliente

Cuando la lámpara detecta que la batería está demasiado fría o caliente, automáticamente inicia un retardo de batería fría/caliente, suspendiendo la carga hasta que la batería haya alcanzado la temperatura adecuada. La lámpara cambiará automáticamente al modo de carga. Esta característica asegura la máxima vida útil de la batería.

1. Una batería fría puede cargarse a una velocidad más lenta que una batería caliente.
2. El retardo por batería fría/caliente se indica mediante el parpadeo en rojo y amarillo del LED indicador de carga **12**.
3. Una vez que la batería alcanza una temperatura adecuada, el LED indicador de carga **12** muestra el color de la capacidad actual de la batería, indicando que la lámpara ha reanudado el procedimiento de carga.

Notas importantes para la carga

1. La lámpara puede calentarse al tacto durante la carga. Esto es normal y no indica ningún problema. Para facilitar el enfriamiento de la lámpara después del uso, evite colocarla en un entorno caluroso, como un cobertizo de metal o un remolque no aislado.
2. Si la lámpara no se carga correctamente, lleve la lámpara y el cable a su centro de servicio local.
3. Puede cargar parcialmente una batería usada siempre que lo desee, pues esto no perjudica a la lámpara.

Protección contra sobretemperatura (Fig. A)

Cuando se activa la protección contra sobretemperatura, el LED indicador de carga **12** parpadea en rojo y verde. La unidad no puede usarse durante el ciclo de protección contra sobretemperatura.

Indicador del estado de carga (Fig. A)

La DCL183 batería tiene un indicador del estado de la carga. El LED indicador de carga **12** se usa para mostrar el nivel actual de carga en la batería durante el uso y durante la carga. No indica ninguna funcionalidad de la herramienta y podrá registrar variaciones en función de los componentes del producto, la temperatura y la aplicación del usuario final.

Comprobación del estado de carga (Fig. C)

- Cuando la luz LED está encendida, el LED indicador de carga **12** se ilumina en verde, amarillo o rojo indicando el porcentaje de carga en la batería:
 - **VERDE:** $\geq 50\%$
 - **AMARILLO:** $> 25\%$ a $> 50\%$
 - **ROJO:** $\leq 25\%$
- Si es inferior al 3 %, la luz y el indicador de carga parpadean dos veces cada 45 segundos hasta que se acabe la carga.

- Si el color del LED indicador de carga **12** es rojo o no se ilumina, cargue la batería.

FUNCIONAMIENTO

! **PRECAUCIÓN:** No fije la vista en los LED. Pueden producirse lesiones oculares graves.

Botón multifunción (Fig. A)

El foco de LED **6** tiene dos ajustes de brillo: bajo y alto. El LED lateral **5** tiene un ajuste de brillo.

Indicación de batería baja. Si es inferior al 3 %, el LED activado y el LED indicador de carga parpadearán dos veces cada 45 segundos hasta que se acabe la carga.

NOTA: Si la luz queda encendida durante más de cinco segundos, volviendo a pulsar el botón multifunción **1** se apagará el LED seleccionado.

NOTA: Con la luz activada, pulsando en modo prolongado el botón multifunción **1** se apagará el LED seleccionado.

1. Pulse el botón multifunción **1** una vez para activar el ajuste alto del foco de LED **6**.
2. Pulse el botón multifunción **1** una segunda vez para activar el ajuste bajo del foco de LED **6**.
3. Pulse el botón multifunción **1** una tercera vez para activar el LED lateral **5**.
4. Pulse el botón multifunción **1** una cuarta vez para apagar el LED lateral **5**.

Imán (Fig. A)

! **PRECAUCIÓN:** Cuando la lámpara de LED está colgada del imán, no sacuda la lámpara de LED ni el objeto del que está colgada. No cuelgue la lámpara de LED desde la parte superior ni de nada que no sea seguro. Podrá provocar daños personales o materiales.

! **PRECAUCIÓN:** Utilice solo el imán para colgar la lámpara de LED. El imán no está previsto para soportar un peso adicional. No coloque ni cuelgue ninguna otra cosa de la lámpara de LED porque existe riesgo de rotura.

1. La DCL183 tiene un imán incorporado **4** en la parte inferior de la lámpara.
2. El imán **4** está diseñado para atrapar piezas metálicas pequeñas, como tornillos y pernos, o para mantener la lámpara en su lugar sobre superficies metálicas sólidas.

Gancho para colgar (Fig. A, D)

! **PRECAUCIÓN:** Cuando la lámpara de LED está colgada del gancho de colgar, no sacuda la lámpara de LED ni el objeto del que está colgada. No cuelgue la lámpara de LED por encima ni en ningún cable eléctrico ni en ningún otro elemento que no sea seguro. Podrá provocar daños personales o materiales.

! **PRECAUCIÓN:** Utilice exclusivamente el gancho de colgar para colgar la lámpara de LED. El gancho para colgar no ha sido diseñado para soportar ningún peso adicional. No coloque ni cuelgue ninguna otra cosa de la lámpara de LED porque existe riesgo de rotura.

! **PRECAUCIÓN:** En ningún caso debe utilizar el gancho de colgar para alcanzar algo o para soportar su peso.

El gancho de colgar integrado **7** puede colocarse en mangueras, tubos o cables anclados en su lugar de trabajo.

1. Para acceder al gancho de colgar **7**, gire el gancho de colgar **7** hacia fuera de la carcasa **2** hasta que la abertura del gancho **14** quede expuesta.

2. Coloque la manguera, tubería, tubo o cable en su lugar de trabajo usando el gancho.

NOTA: Compruebe que la carcasa de la lámpara de LED esté totalmente fija y que no se deslice por la manguera, tubo, conducto o cable anclado antes de proceder.

3. Para quitar el gancho de colgar **7** de la manguera, tubería, tubo o cable anclado, aferre el gancho **7** y deslice la manguera, tubería, tubo o cable anclado por la abertura del gancho **14**.
4. Fije el gancho de colgar **7** en su lugar en la carcasa **2**.

MANTENIMIENTO

Su producto DEWALT ha sido diseñado para funcionar durante un largo período de tiempo con un mantenimiento mínimo. Que siga funcionando satisfactoriamente depende del buen cuidado y de la limpieza periódica.



Limpieza

! **ADVERTENCIA:** Nunca utilice disolventes ni ningún otro producto químico abrasivo para limpiar las piezas no metálicas de la lámpara. Estos productos químicos pueden debilitar los materiales usados en estas partes. Use únicamente un paño humedecido con agua y jabón suave. Impida que penetre líquido en el interior de la lámpara; nunca sumerja ninguna parte de ella en ningún líquido.

Accesorios

! **ADVERTENCIA:** Puesto que los accesorios que no sean los suministrados por DEWALT no han sido probados con este producto, el uso de tales accesorios con esta herramienta puede resultar peligroso. Para reducir el riesgo de lesiones, use solo los accesorios recomendados por DEWALT con este producto.

Este producto no tiene accesorios.

Protección del medioambiente



Recogida selectiva. Los productos marcados con este símbolo cumplen la Directiva Europea 2012/19/UE y no deben eliminarse junto con los residuos domésticos normales. Tales productos contienen materiales que pueden recuperarse o reciclarse reduciendo la demanda de materias primas. Recicle los productos eléctricos de conformidad con las normas locales. Puede obtener más información en www.2helpU.com.

LAMPE TORCHE À LED RECHARGEABLE

DCL183

Félicitations !

Vous avez choisi un outil DEWALT. Des années d'expérience, de développement de produits et d'innovation ont fait de DEWALT l'un des partenaires les plus fiables pour les utilisateurs d'outils électriques professionnels.

Caractéristiques techniques

		DCL183
Tension	V _{cc}	3,6
Type		1
Lumens		
Spot à LED	lm	Bas - 250 Fort - 1000
Lampe latérale à LED	lm	400
Inclinaison du faisceau lumineux		
Spot à LED	degrés	15
Lampe latérale à LED	degrés	90
Autonomie à pleine charge		
Spot à LED	heures	Bas - 6,5 Fort - 2,5
Lampe latérale à LED	heures	6,5



AVERTISSEMENT : afin de réduire le risque de blessure, lisez le manuel d'instruction.

Définitions : consignes de sécurité

Les définitions ci-dessous décrivent le niveau de gravité de chaque mot signalétique. Lisez le manuel de l'utilisateur et soyez attentif à ces symboles.



DANGER : indique une situation dangereuse imminente qui, si elle n'est pas évitée, **entraînera des blessures graves ou mortelles.**



AVERTISSEMENT : indique une situation dangereuse potentielle qui, si elle n'est pas évitée, **pourrait entraîner des blessures graves ou mortelles.**



ATTENTION : indique une situation dangereuse potentielle qui, si elle n'est pas évitée, **pourrait entraîner des blessures minimes ou modérées.**

AVIS : indique une pratique ne **posant aucun risque de dommages corporels**, mais qui par contre, si rien n'est fait pour l'éviter, **pourrait poser des risques de dommages matériels.**



Indique un risque d'électrocution.



Indique un risque d'incendie.

CONSIGNES DE SÉCURITÉ

L'utilisation d'une lampe électrique implique le respect de toutes les précautions de base, dont les suivantes :



AVERTISSEMENT : Ne tentez pas de modifier ou de réparer le projecteur.



AVERTISSEMENT : Ne rechargez pas la batterie si la température ambiante est inférieure à 4 °C (40 °F) ou supérieure à 40 °C (104 °F). Respectez toutes les consignes liées à la charge et ne rechargez pas la batterie en dehors de la plage de températures spécifiée dans les instructions. Une charge mal effectuée ou à des températures hors de la plage spécifiée peut endommager la batterie tout en augmentant le risque d'incendie.

- **Risque de décharge.** Afin de réduire le risque de décharge électrique, veillez à ne jamais immerger la base de charge dans l'eau ou dans tout autre liquide.
 - **Ne laissez personne utiliser l'appareil comme un jouet.** Faites très attention en présence d'enfants.
 - **Ne les utilisez pas s'ils sont endommagés.** Si le projecteur ne fonctionne pas correctement, s'il est tombé, s'il a été endommagé, laissé à l'extérieur ou s'il est tombé dans l'eau, rappelez-le dans un centre d'assistance.
 - **N'incinerez pas le projecteur même s'il est sévèrement endommagé.** Les piles/batteries peuvent exploser dans les flammes.
 - **Ne tirez pas et ne transportez pas l'appareil par le cordon de charge, n'utilisez pas le cordon de charge comme poignée, ne refermez pas de porte sur le cordon de charge et ne faites pas passer le cordon de charge sur des bords ou des coins tranchants.**
 - **Gardez le cordon de charge éloigné des surfaces chaudes.**
 - **Ne laissez le cordon pendre sur le bord d'une table ou d'un comptoir et ne le laissez pas entrer en contact avec des surfaces chaudes.** L'appareil doit être placé ou installé loin des évier et des surfaces chaudes.
 - **Ne débranchez pas l'appareil en tirant sur le câble de charge.** Pour le débrancher, tirez sur la prise et non sur le cordon.
 - **Ne manipulez pas le câble de charge et la prise de charge avec les mains mouillées.**
 - **Ne rechargez pas l'appareil à l'extérieur.**
 - **Les cellules de la batterie peuvent fuir dans certaines conditions extrêmes.** Si le liquide, solution d'hydroxyde de potassium à 20-35%, entre en contact avec la peau, (1) lavez rapidement à l'eau et au savon ou (2) neutralisez l'action du liquide à l'aide d'un produit légèrement acide comme du jus de citron ou du vinaigre. Si du liquide pénètre dans les yeux, rincez immédiatement à l'eau claire pendant au moins 10 minutes. Consultez un médecin.
- ### Avertissements de sécurité supplémentaires
- a) **Ce projecteur est destiné à un usage professionnel, commercial ou industriel.**
 - b) **N'utilisez jamais une batterie ou une lampe qui aient été endommagées ou modifiées.** Les piles/batteries endommagées ou modifiées peuvent avoir un comportement imprévisible qui peut conduire à un incendie, une explosion ou un risque de blessure.

- c) **N'exposez pas la batterie au feu ou à des températures excessives.** L'exposition au feu ou à des températures dépassant 130 °C (266 °F) peut provoquer une explosion.
- d) N'utilisez pas l'aimant pour fixer la lampe au-dessus de votre tête.
- e) L'appareil d'éclairage doit être alimenté par un source d'alimentation électrique homologuée avec une sortie TBTS (tension de 5VCC constante).

CONSERVEZ CES INSTRUCTIONS

Règles de sécurité spécifiques propres aux appareils d'éclairage



AVERTISSEMENT : Ne placez pas la lampe dans une position permettant que quiconque puisse regarder volontairement ou non vers le faisceau lumineux.

Vous risquez sinon de graves lésions oculaires.



AVERTISSEMENT : Risque d'incendie. N'utilisez pas la lampe ou le chargeur à proximité de liquides inflammables ou dans des atmosphères gazeuses ou explosives. Des étincelles pourraient enflammer les fumées et provoquer des blessures.

CONSIGNES DE SÉCURITÉ IMPORTANTES



AVERTISSEMENT : Les consignes de base, dont les suivantes, doivent toujours être respectées pour utiliser l'appareil d'éclairage :

- a) **Afin de réduire le risque de blessure, vous devez être particulièrement vigilant quand vous utilisez un appareil d'éclairage près d'enfants.**
- b) **Afin de réduire le risque de décharge électrique, n'immergez pas l'appareil d'éclairage dans l'eau ou dans tout autre liquide.** Ne placez et ne rangez pas l'appareil d'éclairage dans un endroit d'où elle pourrait tomber dans une baignoire ou un évier.
- c) **Éteignez l'appareil d'éclairage quand il n'est pas utilisé.**
- d) **Ne faites pas fonctionner l'appareil d'éclairage si elle a subi une panne, une chute ou un dommage quel qu'il soit.**
- e) **L'appareil d'éclairage est exclusivement destiné à une utilisation à l'intérieur.**

Consignes de sécurité supplémentaires pour les luminaires

- N'immergez l'appareil d'éclairage portable dans aucun liquide.
- Ne lavez pas la lampe ou la batterie à l'eau et ne laissez pas d'eau pénétrer à l'intérieur de la lampe ou de la batterie.
- N'utilisez pas l'appareil si le couvercle de la lentille n'est pas fixé en place.

Contenu de l'emballage

L'emballage contient :

- 1 lampe à LED
- 1 Câble USB Type C
- 1 Notice d'utilisation
- Contrôlez l'absence de dommage possible pendant le transport, sur la lampe, ses pièces et les accessoires.

- Prenez le temps de lire intégralement cette notice et de parfaitement la comprendre avant d'utiliser l'appareil.

Marquages sur le projecteur

Les pictogrammes suivants sont visibles sur le projecteur :



Veillez lire la notice avant l'utilisation.



Certification européenne



Appareil d'éclairage de Classe 3



Déchets électriques et électroniques : Tri sélectif.



Éloignez les aimants.



La force magnétique peut perturber le fonctionnement des pacemakers et entraîner de graves blessures ou la mort.



Surface chaude

Présentation (Fig. A)



AVERTISSEMENT : Ne modifiez jamais la lampe d'aucune sorte. Il existe sinon un risque de blessures ou de dommages.

- 1 Bouton Multifonction
- 2 Boîtier
- 3 Clip de ceinture
- 4 Aimant
- 5 Lampe latérale à LED
- 6 Spot à LED
- 7 Crochet de suspension
- 8 Cache de la prise de charge USB
- 9 Câble de charge USB
- 10 Prise USB pour le chargeur
- 11 Prise de charge USB
- 12 Voyant d'indication de la charge

Utilisation prévue

Votre lampe DEWALT DCL183 a été conçue comme appareil d'éclairage professionnel.

N'UTILISEZ PAS l'appareil dans un environnement humide ou en présence de liquides ou de gaz inflammables.

NE LAISSEZ PAS les enfants avoir accès à la lampe. Les utilisateurs inexpérimentés doivent être supervisés s'ils utilisent ce projecteur.

- **Jeunes enfants et personnes infirmes.** Cet appareil n'est pas destiné à être utilisé par de jeunes enfants ou des personnes infirmes sans surveillance.
- Ce produit n'est pas destiné à être utilisé par des personnes (y compris les enfants) aux capacités physiques, sensorielles ou intellectuelles réduites ou qui manquent d'expérience, de connaissances ou d'aptitudes, à moins qu'elles ne soient

surveillées par une personne responsable de leur sécurité.
Ne laissez jamais les enfants seuls avec ce produit.

BATTERIES

Le produit n'est pas complètement chargé à la livraison. Avant d'utiliser le produit, veuillez à bien lire les consignes de sécurité ci-dessous puis à respecter la procédure de charge décrite.

REMARQUE : Si le produit n'est pas utilisé pendant 90 jours environ, veuillez à complètement recharger la batterie pour prolonger sa durée de vie.

Consignes de sécurité importantes propres à la charge de toutes les batteries intégrées



AVERTISSEMENT : *Veuillez à lire tous les avertissement et toutes les consignes de sécurité ainsi que les marquages de précaution de la batterie, du câble de charge et du produit lui-même. Le non-respect des avertissements et des instructions peut entraîner des décharges électriques, des incendies et/ou de graves blessures.*



AVERTISSEMENT : *Ne rechargez le produit qu'à l'aide d'un adaptateur électrique homologué, avec une sortie TBTS (tension constante de 5VCC, 3A maximum) conforme à la réglementation en vigueur dans votre pays et aux normes de sécurité régionales et internationales. L'utilisation d'adaptateurs qui ne répondent aux normes de sécurité en vigueur peut occasionner des blessures.*

- *N'utilisez que la câble de charge fourni par le fabricant.*
- *Le câble de charge fourni ne peut servir à rien d'autre que la charge des outils DeWALT rechargeables et intégrant des prises pour la charge. Le fait de recharger d'autres types d'outils peut provoquer la surchauffe et l'éclatement de la batterie et entraîner des blessures, des dégâts matériels, des décharges électriques ou une électrocution.*
- *N'exposez PAS le câble de charge à l'eau, à la pluie ou à la neige.*
- *Pour débrancher le câble de charge, tirez sur les prises et non sur le cordon. Cela permet de réduire le risque d'endommager les prises et le cordon.*
- *Veuillez à placer le cordon de sorte qu'il ne puisse faire trébucher personne, qu'on ne puisse pas marcher dessus et qu'il ne puisse pas être endommagé.*
- *N'utilisez PAS le câble de charge si le cordon ou les prises sont endommagés. Faites-le immédiatement remplacer.*
- *Les corps étrangers de nature conductrice comme, notamment et entre autres, les poussières de meulage, les copeaux métalliques, la laine d'acier, les feuilles d'aluminium ou toute autre accumulation de particules métalliques doivent être tenus à distance des prises prévues pour la charge.*
- *Débranchez toujours le câble de charge de l'alimentation électrique quand il n'est raccordé à aucun outil.*

Procédure de charge (Fig. A, B)

1. Retirez le cache de la prise charge USB **8** de la lampe.
2. Insérez la prise de charge USB **11** dans la prise de charge femelle **13**.

3. Branchez la prise de charge USB **10** dans n'importe quelle prise de charge USB femelle (comme celle d'un ordinateur ou d'un adaptateur pour prise murale par exemple).
REMARQUE : La charge peut prendre de 1 à 4 heures en fonction de l'alimentation électrique.
4. Le voyant d'indication de la charge **12** est soit rouge, soit jaune, soit vert et il reste allumé pendant la charge.
5. La charge est terminée quand le voyant d'indication de la charge **12** est vert puis qu'il s'éteint.
6. Vous pouvez alors laisser la batterie en charge ou débrancher le câble de charge.

Délai Bloc chaud/froid

Lorsque la lampe détecte que la batterie est trop chaude ou trop froide, il démarre automatiquement un délai Bloc Chaud/Froid qui suspend la charge jusqu'à ce que la batterie ait retrouvé une température correcte. La lampe passe ensuite automatiquement en mode Charge. Cette fonctionnalité permet de garantir une durée de vie maximale pour la batterie.

1. Une batterie froide se recharge à une cadence moins rapide qu'une batterie chaude.
2. Le délai Bloc chaud/froid est indiqué par le voyant d'indication de la charge **12** qui clignote en rouge et en jaune.
3. Une fois que la batterie a retrouvé une température appropriée, le voyant d'indication de la charge **12** affiche la couleur correspondant à l'état actuel du niveau de la batterie, et indique ainsi que la lampe a repris la procédure de charge.

Remarques importantes sur la charge

1. Il se peut que la lampe devienne chaude au toucher pendant la charge. Ceci est normal et n'indique pas un problème. Afin de faciliter le refroidissement de la lampe après son utilisation, évitez de la placer dans un environnement chaud comme une remise métallique ou une remorque non isolée.
2. Si la lampe ne se recharge pas correctement, rappelez-la avec le câble de charge dans votre centre d'assistance local.
3. Vous pouvez également recharger une batterie déjà utilisée si vous le souhaitez, sans que cela n'affecte la lampe.

Protection contre les surchauffes (Fig. A)

Si la protection contre les surchauffes est activée, le voyant d'indication de la charge **12** clignote en rouge et vert. L'appareil ne peut plus être utilisé avant la fin du cycle de la protection contre les surchauffes.

Voyant du niveau de charge (Fig. A)

La DCL183 est équipée d'un voyant de niveau de charge. Le voyant d'indication de la charge **12** sert à afficher le niveau de charge de la batterie pendant l'utilisation et pendant la charge. Il n'indique pas la fonctionnalité de l'outil et peut être sujet à des variations en fonction des composants du produit, de la température et de l'intervention réalisée par l'utilisateur final.

Vérifier le niveau de charge (Fig. C)

- Lorsque la lampe est allumée, le voyant d'indication de la charge **12** est vert, jaune ou rouge pour indiquer le pourcentage de charge restant dans la batterie :
 - **VERT :** ≥50%
 - **JAUNE :** >25% à >50%
 - **ROUGE :** ≤25%

- À moins de 3%, la lampe et le voyant clignotent deux fois toutes les 45 secondes jusqu'à l'extinction.
- Si le voyant du niveau de charge **12** est rouge ou qu'il ne s'allume pas, rechargez la batterie.

UTILISATION



ATTENTION : Ne regardez pas directement les LED.
Vous risquez sinon de graves lésions oculaires.

Bouton Multifonction (Fig. A)

Le spot à LED **6** propose deux réglages pour la luminosité, bas et fort. La lampe latérale à LED **5** n'a qu'un niveau de réglage pour la luminosité.

Indication que la batterie est faible. À moins de 3%, la lampe allumée et le voyant d'indication de la charge clignotent deux fois toutes les 45 secondes jusqu'à l'extinction.

REMARQUE : Si la lampe reste allumée plus de cinq secondes, appuyer de nouveau sur le bouton Multifonction **1** éteint la lampe concernée.

REMARQUE : Lorsque la lampe est allumée, maintenir le bouton Multifonction **1** enfoncé permet d'éteindre la lampe concernée.

1. Appuyez une fois sur le bouton Multifonction **1** pour allumer le spot à LED **6** au réglage le plus fort.
2. Appuyez une seconde fois sur le bouton Multifonction **1** pour activer le réglage de luminosité bas du spot à LED **6**.
3. Appuyez une troisième fois sur le bouton Multifonction **1** pour allumer la lampe latérale à LED **5**.
4. Appuyez une quatrième fois sur le bouton Multifonction **1** pour éteindre la lampe latérale **5**.

Aimant (Fig. A)



ATTENTION : Lorsque l'appareil d'éclairage à LED est suspendu par l'aimant, ne le secouez pas, pas plus que l'objet sur lequel il est suspendu. Ne suspendez pas la lampe de travail à LED au-dessus de votre tête ou sur un quelconque objet non fixé. Risque de blessures ou de dégâts matériels.



ATTENTION : N'utilisez que l'aimant pour suspendre l'appareil d'éclairage à LED. L'aimant n'est pas prévu pour soutenir un poids plus important. Ne fixez, ni ne suspendez rien de plus que l'appareil d'éclairage à LED, sous peine de casse.

1. Le modèle DCL183 dispose d'un aimant **4** intégré au bas de l'appareil d'éclairage.
2. L'aimant **4** peut servir à attraper des petites pièces métalliques, comme des vis ou des boulons, ou pour maintenir la lampe en place sur des surfaces métalliques suffisamment solides.

Crochet de suspension (Fig. A, D)



ATTENTION : Lorsque l'appareil d'éclairage à LED est suspendu par le crochet, ne le secouez pas, pas plus que l'objet sur lequel il est suspendu. Ne suspendez pas l'appareil d'éclairage à LED au-dessus de votre tête ou à un fil électrique ou à tout autre objet non fixé. Risque de blessures ou de dégâts matériels.



ATTENTION : N'utilisez le crochet de suspension que pour suspendre l'appareil d'éclairage à LED. Le crochet de

suspension n'est pas prévu pour soutenir plus de poids. Ne fixez, ni ne suspendez rien de plus que l'appareil d'éclairage à LED, sous peine de casse.



ATTENTION : N'utilisez pas le crochet de suspension pour supporter votre poids, quelles que soient les circonstances.

Le crochet de suspension intégré **7** peut être accroché à des canalisations, des tuyaux, des tubes ou des câbles bien fixés, dans l'espace dans lequel vous travaillez.

1. Pour utiliser le crochet de suspension **7**, tournez le crochet de suspension **7** vers l'extérieur du boîtier **2** jusqu'à ce que l'ouverture du crochet de suspension **14** soit visible.
2. Installez le crochet de suspension sur le tuyau, la canalisation, le tube ou le câble présent dans votre espace de travail.
REMARQUE : Veillez à ce que le boîtier de la lampe à LED soit parfaitement sécurisé et qu'il ne puisse pas se décrocher du tuyau, de la canalisation, du tube ou du câble avant de poursuivre.
3. Pour retirer le crochet de suspension **7** du tuyau, de la canalisation, du tube ou du câble, tenez le crochet de suspension **7** et glissez l'ouverture du crochet de suspension **14** hors du tuyau, de la canalisation, du tube ou du câble.
4. Fixez le crochet de suspension **7** à sa place sur le boîtier **2**.

MAINTENANCE

Votre produit DEWALT a été conçu pour fonctionner longtemps avec un minimum d'entretien. Son fonctionnement continu et satisfaisant dépend de son bon entretien et de son nettoyage régulier.



Nettoyage



AVERTISSEMENT : N'utilisez jamais de solvants ou tout autre produit chimique décapant pour nettoyer les pièces non métalliques du projecteur. Ces substances chimiques peuvent attaquer la matière de ces pièces. Utilisez un chiffon humidifié avec de l'eau et un savon doux. Ne laissez jamais aucun liquide pénétrer à l'intérieur du projecteur ; n'immergez jamais aucune des pièces du projecteur dans aucun liquide.

Accessoires



AVERTISSEMENT : Les accessoires, autres que ceux proposés par DEWALT n'ayant pas été testés avec ce produit, leur utilisation avec ce produit pourrait être dangereuse. Afin de réduire les risques de blessures, n'utilisez que les accessoires DEWALT recommandés avec ce produit.

Ce produit ne dispose d'aucun accessoire.

Protection de l'environnement



Tri sélectif. Les produits marqués de ce symbole sont conformes à la Directive européenne 2012/19/UE et ils ne doivent pas être jetés avec les déchets ménagers.

Les produits contiennent des matières qui peuvent être récupérées et recyclées afin de réduire la demande en matières premières. Veuillez recycler les produits électriques conformément aux prescriptions locales en vigueur. Pour plus de précisions, consultez le site www.2helpU.com.

TORCIA A LED RICARICABILE

DCL183

Congratulazioni!

Per aver scelto un apparato DEWALT. Gli anni di esperienza, lo sviluppo e l'innovazione meticolosi del prodotto fanno di DEWALT uno dei partner più affidabili per gli utilizzatori di apparati elettrici professionali.

Dati Tecnici

		DCL183
Tensione	V _{bc}	3,6
Tipo		1
Lumen		
LED faretto	lm	Bassa intensità - 250 Alta intensità - 1000
Luce laterale a LED	lm	400
Angolo di apertura del fascio luminoso		
LED faretto	gradi	15
Luce laterale a LED	gradi	90
Autonomia di funzionamento con carica al 100%		
LED faretto	ore	Bassa intensità - 6,5 Alta intensità - 2,5
Luce laterale a LED	ore	6,5



AVVERTENZA: per ridurre il rischio di lesioni, leggere attentamente il manuale di istruzioni.

Definizioni: linee guida per la sicurezza

Le definizioni seguenti descrivono il livello di criticità di ciascuna indicazione. Leggere il manuale e prestare attenzione ai seguenti simboli.



PERICOLO: indica una situazione di pericolo imminente che, se non viene evitata, **provoca il decesso o lesioni personali gravi.**



AVVERTENZA: indica una situazione potenzialmente pericolosa che, se non viene evitata, **può provocare il decesso o lesioni personali gravi.**



ATTENZIONE: indica una situazione potenzialmente pericolosa che, se non viene evitata, **può provocare lesioni personali di entità lieve o moderata.**

AVVISO: indica una situazione **non in grado di causare lesioni personali** ma che, se non evitata, **potrebbe provocare danni materiali.**



Segnala il pericolo di scosse elettriche.



Segnala rischio di incendi.

ISTRUZIONI DI SICUREZZA

Durante l'utilizzo di un apparecchio di illuminazione elettrico è sempre necessario seguire le precauzioni di base, comprese le seguenti:



AVVERTENZA: non tentare di modificare o riparare l'apparecchio.



AVVERTENZA: Non ricaricare la batteria a temperature ambientali inferiori a 4 °C (40 °F) o superiori a 40 °C (104 °F). Seguire tutte le istruzioni per la ricarica e non ricaricare la batteria a una temperatura che non rientri nell'intervallo di valori specificato nelle istruzioni. Una ricarica effettuata in maniera scorretta o a una temperatura che non rientri nell'intervallo di valori specificato potrebbe danneggiare la batteria aumentando il rischio d'incendio.

- **Rischio di scosse elettriche.** Per proteggersi dal rischio di scosse elettriche, non mettere la base di ricarica nell'acqua o in altri liquidi.
- **Non permettere che l'apparecchio sia usato come giocattolo.** È necessario prestare particolare attenzione quando esso viene usato da o nelle vicinanze di bambini.
- **Non utilizzare l'apparecchio se è danneggiato.** Se l'apparecchio non funziona correttamente, o se è stato fatto cadere, danneggiato, lasciato all'aria aperta o immerso in acqua, portarlo presso un centro di assistenza.
- **Non smaltire l'apparecchio bruciandolo, anche se fosse seriamente danneggiato.** Le batterie possono esplodere se gettate nel fuoco.
- **Non tirare né trasportare l'apparecchio per il cavo di ricarica; non usare il cavo di ricarica come manico; non chiudere il cavo di ricarica in mezzo a una porta e non tirare il cavo di ricarica attorno a bordi o spigoli taglienti.**
- **Tenere il cavo di ricarica lontano dalle superfici calde.**
- **Non lasciare che il cavo di ricarica sporga dal bordo di un tavolo o di un bancone o tocchi superfici molto calde.** L'apparecchio deve essere posto o fissato lontano da lavandini e superfici molto calde.
- **Non scollegare l'apparecchio dalla presa di corrente tirandolo per il cavo.** Per scollegarlo, afferrare la spina, non il cavo.
- **Non maneggiare il cavo di ricarica, incluso lo spinotto per connessione alla porta di ricarica, con le mani bagnate.**
- **Non ricaricare l'apparecchio all'aperto.**
- **In condizioni estreme potrebbero verificarsi perdite di liquido dalle celle della batteria.** Se tale liquido (una soluzione di idrossido di potassio al 20-35%), dovesse venire a contatto con la pelle (1) lavare immediatamente con acqua e sapone oppure (2) neutralizzarlo con un acido blando, come succo di limone o aceto. Se il liquido della batteria dovesse entrare negli occhi, sciacquarli immediatamente con acqua pulita per almeno 10 minuti. Rivolgersi a un medico.

Avvertenze di sicurezza aggiuntive

- Questo apparecchio è destinato esclusivamente all'uso professionale commerciale o industriale.

- b) **Non utilizzare una batteria o un apparecchio danneggiati o modificati.** Batterie danneggiate o modificate potrebbero manifestare un comportamento imprevedibile, con la possibilità di dare luogo a un'esplosione o un incendio o il rischio di provocare lesioni a persone.
- c) **Non esporre una batteria alle fiamme o a temperature elevate.** L'esposizione al fuoco o a una temperatura superiore a 130 °C (266 °F) potrebbe dare luogo a un'esplosione.
- d) **Non usare il magnete per sospendere l'apparecchio.**
- e) **L'apparecchio deve essere alimentato tramite un alimentatore omologato con uscita SELV (tensione costante 5 Vdc).**

CONSERVARE QUESTE ISTRUZIONI

Norme di sicurezza specifiche per gli apparecchi di illuminazione

AVVERTENZA: non collocare l'apparecchio in una posizione tale da invogliare qualcuno a fissare la luce, anche non intenzionalmente. Si potrebbero subire gravi lesioni agli occhi.

AVVERTENZA: pericolo d'incendio. Non utilizzare l'apparecchio o il cavo di ricarica in prossimità di liquidi infiammabili o in atmosfere esplosive o sature di gas. Le scintille interne possono innescare la combustione delle emissioni, provocando lesioni a persone.

IMPORTANTI ISTRUZIONI DI SICUREZZA

AVVERTENZA: durante l'utilizzo della lampada è sempre necessario adottare delle precauzioni di base, comprese le seguenti:

- a) **per ridurre i rischi di lesioni personali occorre esercitare una stretta sorveglianza quando la lampada viene utilizzata in prossimità di bambini;**
- b) **per ridurre il rischio di scosse elettriche, non immergere la lampada in acqua o altri liquidi; non collocare né conservare la lampada in posizioni in cui possa cadere o essere trascinata in una vasca o un lavandino;**
- c) **spegnere la lampada quando non viene utilizzata;**
- d) **non utilizzare la lampada dopo un episodio di malfunzionamento oppure se viene fatta cadere o è danneggiata in qualsiasi modo;**
- e) **Questa lampada può solo essere utilizzato all'interno.**

Norme di sicurezza aggiuntive specifiche per gli apparecchi di illuminazione

- Non immergere la torcia in alcun liquido.
- Non lavare la torcia o il cavo di ricarica con acqua ed evitare che penetrino acqua al loro interno.
- Non utilizzare senza il gruppo coprilente.

Contenuto della confezione

La confezione contiene:

- 1 Lampada a LED
- 1 Cavo USB di tipo C

- 1 Manuale di istruzioni
- Verificare gli eventuali danni al faro, ai componenti o agli accessori che possano essere avvenuti durante il trasporto.
- Prima di utilizzare il prodotto prendersi il tempo per leggere e comprendere a fondo il contenuto di questo manuale.

Simboli sulla lampada

Sulla lampada sono riportati i seguenti simboli:



Leggere il manuale d'istruzioni prima dell'uso.



Certificazione europea



Apparecchio di illuminazione di Classe III



Marchio RAEE: prodotto da smaltire presso centri di raccolta specifici per il recupero e il riciclaggio dei rifiuti di apparecchiature elettriche ed elettroniche.



Tenere lontano dai magneti.



Il pericolo legato alla presenza di campi magnetici si traduce nella possibilità di disturbare il funzionamento dei pacemaker e di provocare lesioni gravi o mortali.



Superficie molto calda

Descrizione (Fig. A)

AVVERTENZA: Non modificare mai la lampada. Ne potrebbero derivare danni materiali o lesioni a persone.

- 1 Pulsante multifunzione
- 2 Corpo della torcia
- 3 FERMAGLIO per cintura
- 4 Magnete
- 5 LED laterale
- 6 LED faretto
- 7 Gancio di sospensione
- 8 Coperchietto della porta di ricarica USB
- 9 Cavo di ricarica USB
- 10 Spinotto USB per connessione al dispositivo di ricarica
- 11 Spinotto USB per connessione alla porta di ricarica torcia
- 12 LED dell'indicatore di carica

Uso previsto

Questo prodotto DEWALT DCL183 è stato progettato per applicazioni di illuminazione professionali.

NON utilizzarlo in condizioni di umidità o in presenza di liquidi o gas infiammabili.

NON consentire ai bambini di venire a contatto con il faro. L'uso di questa lampada da parte di persone inesperte deve avvenire sotto sorveglianza.

- **Bambini e infermi.** Questo apparecchio non è destinato all'uso da parte di bambini piccoli o persone inferme senza adeguata supervisione.
- Questo prodotto non è destinato all'uso da parte di persone (compresi i bambini) con capacità fisiche, sensoriali o mentali ridotte, o prive di esperienza e conoscenza, a meno che non abbiano ottenuto sorveglianza o istruzioni riguardo all'uso dell'apparecchio da parte di una persona responsabile della loro sicurezza. I bambini non devono mai essere lasciati da soli con questo prodotto.

BATTERIE

Quando si estrae il prodotto dalla confezione dopo l'acquisto, la batteria non è completamente carica. Prima di utilizzare il prodotto leggere le istruzioni di sicurezza seguenti e attenersi alle procedure di ricarica descritte.

NOTA: se il prodotto rimane inutilizzato per circa 90 giorni, ricaricare completamente la batteria per prolungarne la durata.

Istruzioni di sicurezza importanti per caricare tutti gli utensili con batteria integrata



AVVERTENZA: leggere tutte le avvertenze di sicurezza, le istruzioni e i contrassegni di precauzione relativi alla batteria, al cavo di ricarica e al prodotto. La mancata osservanza delle avvertenze e delle istruzioni può dar luogo a scosse elettriche, incendi e/o lesioni gravi.



AVVERTENZA: ricaricare la batteria del prodotto utilizzando un adattatore di corrente omologato dotato di uscita SELV (a tensione costante, 5 Vdc, 3 A max) conforme alle normative in vigore nel proprio Paese e alle norme di sicurezza applicabili a livello locale e internazionale. L'uso di adattatori che non soddisfano i requisiti delle norme di sicurezza applicabili potrebbe provocare lesioni personali.

- Per ricaricare la batteria utilizzare unicamente il cavo di ricarica fornito in dotazione dal fabbricante.
- Il cavo di ricarica in dotazione non è destinato ad usi diversi dalla ricarica della batteria degli elettrodomestici DEWALT ricaricabili dotati di porte di ricarica. Ricaricare altri tipi di apparecchi potrebbe causare il surriscaldamento e lo scoppio delle relative batterie, con conseguenti lesioni personali, danni materiali, incendi, scosse elettriche o folgorazione.
- NON esporre il cavo di ricarica all'acqua, alla pioggia o alla neve.
- Per scollegare il cavo di ricarica dalla presa di corrente tirare i connettori e non il cavo. In tal modo si riduce il rischio che si danneggino entrambi.
- Assicurarsi che il cavo sia posizionato in modo che non venga calpestato, non causi intralcio e non sia altrimenti soggetto a danni o sollecitazioni.
- NON utilizzare un cavo di ricarica se il cavo di alimentazione o i connettori sono danneggiati. Farli sostituire immediatamente.
- Materiali estranei di natura conduttiva quali, a titolo esemplificativo, ma non esaustivo, polvere di levigatura,

schegge metalliche, lana d'acciaio, fogli di alluminio o qualsiasi accumulo di particelle metalliche, devono essere tenuti lontano dai connettori del cavo di ricarica dalla porta di ricarica.

- **Staccare sempre il cavo di ricarica dalla presa di corrente quando l'utensile non è collegato ad esso.**

Procedura di ricarica (Fig. A, B)

1. Togliere il coperchietto della porta di ricarica USB **8** dalla torcia.
2. Inserire lo spinotto USB per connessione alla porta di ricarica della torcia **11** nella porta di ricarica USB **13**.
3. Inserire lo spinotto USB per connessione al dispositivo di ricarica **10** in una porta USB di ricarica (come quella di un computer o di un adattatore da parete).
NOTA: per completare la ricarica occorrono da 1 a 4 ore, a seconda della potenza nominale di alimentazione.
4. La spia di ricarica a LED **12** si illumina di rosso, di giallo e di verde e rimane accesa fissa durante la ricarica.
5. La ricarica è completa quando il colore della spia di ricarica a LED **12** diventa verde oppure quando essa si spegne.
6. A questo punto la batteria può essere lasciata in carica oppure è possibile scollegare il cavo di ricarica.

Ritardo per batteria calda/fredda

Quando la lampada rileva che la batteria è troppo calda o troppo fredda avvia automaticamente un ritardo per batteria calda/fredda, sospendendo la ricarica finché la batteria avrà raggiunto la temperatura appropriata. La lampada passa poi automaticamente alla modalità di ricarica. Questa funzione garantisce la massima durata della batteria.

1. Una batteria fredda si ricarica più lentamente rispetto a una batteria calda.
2. Quando è attivo il ritardo per pacco batteria caldo/freddo la spia di ricarica a LED **12** lampeggia di rosso e di giallo.
3. Appena la batteria raggiunge una temperatura appropriata la spia di ricarica a LED **12** assume il colore della carica corrente della batteria, indicando che la procedura di ricarica è ripresa.

Note importanti riguardanti la ricarica

1. Durante la ricarica la lampada potrebbe risultare calda al tatto. Si tratta un fatto normale, che non indica la presenza di problemi. Per favorire il raffreddamento della lampada dopo l'uso, evitare di posizionarla in un ambiente caldo, come ad esempio all'interno di un capannone metallico o di un rimorchio non isolato.
2. Se la lampada non si ricarica correttamente, portarla insieme al cavo di ricarica presso il proprio centro di assistenza di zona.
3. È possibile ricaricare una batteria parzialmente utilizzata ogni volta che lo si desidera senza che la lampada subisca effetti negativi.

Protezione da sovratemperatura (Fig. A)

Quando si attiva la protezione da sovratemperatura, il LED dell'indicatore di carica **12** lampeggia di rosso e verde. La

torcia non può essere utilizzata quando il ciclo di protezione da sovratemperatura è attivo.

Indicatore dello stato di carica (Fig. A)

La torcia DCL183 è dotata di un indicatore dello stato di carica a LED **12** che serve per visualizzare il livello di carica corrente della batteria durante l'uso e la ricarica. Esso non indica la funzionalità della torcia ed è soggetto a variazioni in base ai componenti del prodotto, alla temperatura e all'applicazione da parte dell'utilizzatore finale.

Verifica dello stato di carica (Fig. C)

- Quando la spia a LED è accesa, l'indicatore di carica a LED **12** si illumina di verde, di giallo o di rosso, indicando la percentuale di carica della batteria:
 - VERDE:** $\geq 50\%$
 - GIALLO:** da $>25\%$ a $>50\%$
 - ROSSO:** $\leq 25\%$
- Se è inferiore al 3%, la spia e l'indicatore lampeggiano due volte ogni 45 secondi fino all'esaurimento della carica.
- Se il LED dell'indicatore di carica **12** si illumina di rosso o non si accende, ricaricare la batteria.

USO



ATTENZIONE: non fissare i LED. Si potrebbero subire gravi lesioni agli occhi.

Pulsante multifunzione (Fig. A)

Il faretto a LED laterale **6** offre due impostazioni dell'intensità luminosa (alta e bassa). Il LED laterale **5** offre un'unica impostazione dell'intensità luminosa.

Spia di batteria in esaurimento. Se il livello di carica della batteria è inferiore al 3%, la spia a LED attivata e il LED dell'indicatore di carica lampeggiano due volte ogni 45 secondi fino all'esaurimento della carica.

NOTA: se la luce rimane accesa per oltre cinque secondi, premendo nuovamente il pulsante multifunzione **1** il LED si spegne.

NOTA: quando la luce è accesa, una pressione prolungata del pulsante multifunzione **1** provoca lo spegnimento del LED selezionato.

1. Premere una volta il pulsante multifunzione **1** per attivare il faretto a LED **6** ad alta intensità luminosa.
2. Premere il pulsante multifunzione **1** una seconda volta per attivare il faretto a LED **6** a bassa intensità luminosa.
3. Premere il pulsante multifunzione **1** una terza volta per attivare il LED laterale **5**.
4. Premere il pulsante multifunzione **1** una quarta volta per spegnere il LED laterale **5**.

Magnete (Fig. A)



ATTENZIONE: quando la torcia a LED viene appesa tramite il magnete, non scuotere né la lampada né l'oggetto a cui è appesa. Non appendere la lampada a LED in posizione sopraelevata o ad oggetti non saldamente fissati. Potrebbero verificarsi lesioni alle persone o danni alle cose.



ATTENZIONE: utilizzare il magnete solo per appendere la torcia a LED. Il magnete non è destinato a sostenere pesi aggiuntivi. Non fissare né appendere nient'altro alla lampada a LED, altrimenti si corre il rischio di rotture.

1. La torcia DCL183 è dotata di un magnete **4** integrati nella parte inferiore.
2. Il magnete **4** ha lo scopo di catturare piccole parti metalliche, come viti e bulloni, e di mantenere la torcia in posizione su superfici metalliche robuste.

Gancio di sospensione (Fig. A, D)



ATTENZIONE: quando la torcia a LED viene appesa tramite il gancio di sospensione, non scuotere né la torcia né l'oggetto a cui è appesa. Non appendere la lampada a LED in posizione sopraelevata o a cavi elettrici o qualsiasi altro oggetto che non sia stabile. Potrebbero verificarsi lesioni alle persone o danni alle cose.



ATTENZIONE: utilizzare il gancio di sospensione esclusivamente per appendere la torcia a LED. Il gancio di sospensione non è concepito per reggere pesi extra. Non fissare né appendere nient'altro alla lampada a LED, altrimenti si corre il rischio di rotture.



ATTENZIONE: non utilizzare il gancio di sospensione per sporgersi né per sostenere il proprio peso in nessuna situazione.

Il gancio di sospensione incorporato **7** può essere fissato a tubi flessibili, tubazioni, tubi rigidi o cavi ancorati nello spazio in cui si sta lavorando.

1. Per accedere al gancio di sospensione **7**, ruotare il gancio di sospensione **7** allontanandolo dal corpo lampada **2** fino a scoprire l'apertura del gancio **14**.
2. Posizionare il tubo flessibile, il tubo rigido, la tubazione o il cavo presenti nello spazio di lavoro nel gancio di sospensione. **NOTA:** assicurarsi che il corpo della lampada a LED sia completamente fissato e che non scivoli via dal tubo flessibile, dal tubo rigido, dalla tubazione o dal cavo ancorati prima di procedere.
3. Per rimuovere il gancio di sospensione **7** dal tubo flessibile, dal tubo rigido, dalla tubazione o dal cavo ancorati afferrare il gancio di sospensione **7** e sfilare il tubo flessibile, il tubo rigido, la tubazione o il cavo ancorati dall'apertura del gancio di sospensione **14**.
4. Fissare il gancio di sospensione **7** in posizione sul corpo lampada **2**.

MANUTENZIONE

Questo prodotto DEWALT è stato progettato per funzionare a lungo con una manutenzione minima. Prestazioni sempre soddisfacenti dipendono da una cura appropriata e da una pulizia regolare.



Pulizia



AVVERTENZA: Non utilizzare mai solventi o sostanze chimiche aggressive per pulire le parti non metalliche del faro. Tali prodotti chimici possono indebolire i materiali

utilizzati nelle parti suddette. Usare un panno inumidito solamente con acqua e sapone delicato. Evitare la penetrazione di liquidi all'interno del faro e non immergere mai nessuna parte dello stesso in un liquido.

Accessori



AVVERTENZA: poiché accessori diversi da quelli offerti da DEWALT non sono stati testati con questo prodotto, l'utilizzo di tali accessori con esso potrebbe essere pericoloso. Per ridurre il rischio di lesioni alle persone, utilizzare soltanto gli accessori raccomandati da DEWALT con questo prodotto.

Per questo prodotto non sono previsti accessori.

Protezione dell'ambiente



Raccolta differenziata. I prodotti contrassegnati con questo simbolo sono conformi alla Direttiva europea 2012/19/UE e non devono essere smaltiti insieme ai normali rifiuti domestici. Questi prodotti contengono materiali che possono essere recuperati e riciclati, riducendo il fabbisogno di materie prime. Riciclare i prodotti elettrici in base alle normative locali pertinenti. Ulteriori informazioni sono disponibili online all'indirizzo www.2helpU.com.

OPLAADBARE LED-ZAKLAMP

DCL183

Hartelijk gefeliciteerd!

U hebt gekozen voor een DEWALT gereedschap. Jarenlange ervaring, grondige productontwikkeling en innovatie maken DEWALT tot een van de betrouwbaarste partners voor gebruikers van professioneel gereedschap.

Technische Gegevens

		DCL183
Spanning	V _{oc}	3.6
Type		1
Lumens		
LED-spot	lm	Laag - 250 Hoog - 1000
LED-zijverlichting	lm	400
Hoek lichtstraal		
LED-spot	graden	15
LED-zijverlichting	graden	90
Bedrijfstijd indien volledig opgeladen		
LED-spot	uren	Laag - 6,5 Hoog - 2,5
LED-zijverlichting	uren	6,5



WAARSCHUWING: Lees de instructiehandleiding om het risico op letsel te verminderen.

Definities: Veiligheidsrichtlijnen

De definities hieronder beschrijven de ernstgraad voor elk signaalwoord. Gelieve de handleiding te lezen en op deze symbolen te letten.



GEVAAR: Wijst op een dreigende gevaarlijke situatie die, indien niet vermeden, zal leiden tot de dood of ernstige verwondingen.



WAARSCHUWING: Wijst op een mogelijk gevaarlijke situatie die, indien niet vermeden, zou kunnen leiden tot de dood of ernstige letsels.



VOORZICHTIG: Wijst op een mogelijk gevaarlijke situatie die, indien niet vermeden, kan leiden tot kleine of matige letsels.

OPMERKING: Geeft een handeling aan waarbij geen persoonlijk letsel optreedt die, indien niet voorkomen, schade aan goederen kan veroorzaken.



Wijst op risico van een elektrische schok.



Wijst op brandgevaar.

VEILIGHEIDSINSTRUCTIES

Tijdens gebruik van een lamp moet u zich altijd houden aan de elementaire voorschriften, zoals deze hierna worden vermeld:



WAARSCHUWING: Probeer niet de lamp te repareren of er wijzigingen in aan te brengen.



WAARSCHUWING: Laad de accu niet op bij omgevingstemperaturen lager dan 4 °C (40 °F) of hoger dan 40 °C (104 °F). Volg alle instructies voor het opladen en laad de accu niet op buiten het temperatuurbereik dat in de instructies wordt opgegeven. Door op onjuiste wijze opladen of opladen bij een temperatuur buiten het opgegeven bereik kan de accu beschadigd raken en het risico van brand toenemen.

- **Gevaar voor elektrische schok.** Beperk het risico op een elektrische schok, zet de grondplaat met lader niet in water of in een andere vloeistof.
- **Laat het gereedschap niet als speelgoed gebruiken.** In de nabijheid van kinderen is een hoge mate van opmerkzaamheid van groot belang.
- **Niet gebruiken als het apparaat is beschadigd.** Als de lamp niet goed werkt, of als deze is gevallen, beschadigd is, buiten is blijven staan, in het water is gevallen, breng de lamp dan naar een servicecentrum.
- **Gooi de lamp niet in het vuur, zelfs niet als de lamp ernstig beschadigd is.** De batterijen kunnen ontploffen in een vuur.
- **Trek de lamp niet naar u toe aan het snoer, draag de lamp niet aan het snoer, gebruik het snoer niet als handgreep, klem het snoer niet tussen de deur, trek het snoer niet langs scherpe randen of hoeken.**
- **Houd het snoer weg bij hete oppervlakken.**
- **Laat het snoer niet over de rand van een tafel of een werkbank hangen en zorg ervoor dat het niet in aanraking komt met hete oppervlakken.** De unit moet worden geplaatst of gemonteerd op enige afstand van gootstenen en hete oppervlakken.
- **Trek de stekker niet uit het stopcontact door aan het snoer te trekken.** Pak de stekker vast, niet het snoer, als u de stekker uit het stopcontact wilt trekken.
- **Pak laadsnoer, inclusief de laadstekker nooit vast met natte handen.**
- **Laad de eenheid niet buiten op.**
- **Onder extreme omstandigheden kunnen accucellen gaan lekken.** Als de vloeistof, die een 20-35% oplossing van potassium-hydroxide is, op de huid komt (1), was de huid dan snel af met zeep en water of (2) neutraliseer de vloeistof met een mild zuur zoals citroensap of azijn. Als de vloeistof in de ogen komt, was uw ogen dan onmiddellijk uit met schoon water gedurende ten minste 10 minuten. Raadpleeg een arts.

Aanvullende veiligheidswaarschuwingen

- Deze lamp is bedoeld voor professioneel, commercieel of industrieel gebruik.
- Werk niet met een accu of lamp die beschadigd is of waaraan wijzigingen zijn aangebracht. Beschadigde of gemodificeerde accu's kunnen onvoorspelbaar gedrag vertonen dat kan leiden tot brand, explosie of een risico van letsel.

- c) **Stel een accu niet bloot aan open vuur of uitzonderlijk hoge temperaturen.** Blootstelling aan vuur of een temperatuur boven 130 °C kan explosie tot gevolg hebben.
- d) Gebruik de magneet niet voor bevestiging boven uw hoofd.
- e) De verlichting moet gevoed worden door een gecertificeerde voeding met SELV-uitgang (constante spanning 5 Vdc).

BEWAAR DEZE INSTRUCTIES

Speciale veiligheidsregels voor lampen

! **WAARSCHUWING: Plaats de lamp niet zo dat iemand, al dan niet opzettelijk, in de lichtbundel kan kijken.** Dit kan tot ernstig oogletsel leiden.

! **WAARSCHUWING: Brandgevaar.** Werk niet met de lamp of de lader bij brandbare vloeistoffen of in een atmosfeer waarin zich gas of een explosieve stof bevindt. Vonken binnenin kunnen dampen doen ontbranden, waardoor persoonlijk letsel kan ontstaan.

BELANGRIJKE VEILIGHEIDSLINSTRUCTIES

! **WAARSCHUWING: Tijdens gebruik van de lamp moet u zich altijd houden aan de elementaire voorschriften, inclusief de volgende:**

- a) **Beperk het risico van letsel, houd streng toezicht wanneer een lamp wordt gebruikt in de nabijheid van kinderen.**
- b) **Beperk het risico op een elektrische schok, zet de lamp niet in water of in een andere vloeistof.** Plaats de lamp niet op een plaats waar deze in een deel of een gootsteen kan vallen en berg de lamp ook niet op een dergelijke plaats op.
- c) **Schakel de lamp niet uit als deze in gebruik is.**
- d) **Gebruik een lamp niet wanneer deze niet goed werkt, wanneer deze is gevallen of op de een of andere manier werd beschadigd.**
- e) **Deze lamp is uitsluitend bestemd voor gebruik binnen.**

Aanvullende veiligheidsregels voor lampen

- De draagbare lamp niet onderdompelen in een vloeistof.
- De lamp of accu niet wassen met water en laat geen water in de lamp of de accu komen.
- Gebruik de lamp niet zonder de lensbedekking.

Inhoud van de verpakking

De verpakking bevat:

- 1 LED-lamp
- 1 Type C USB-kabel
- 1 Gebruiksaanwijzing
- Controleer de lamp, de onderdelen of accessoires op beschadigen die mogelijk zijn ontstaan tijdens het transport.
- Neem de tijd om deze handleiding grondig door te lezen en te begrijpen, voor u de apparatuur in gebruik neemt.

Markeringen op de lamp

De volgende pictogrammen worden op de lamp weergegeven:



Lees instructiehandleiding voor gebruik.



Europese certificatie



Klasse 3 verlichtingsarmatuur



Afval elektrische en elektronisch apparatuur:
Gescheiden afvalinzameling.



Blijf uit de buurt van magneten.



Magneten kunnen de werking van een pacemaker verstoren en ernstig letsel of de dood tot gevolg hebben.



Heet oppervlak

Beschrijving (Afb. A)



WAARSCHUWING: Pas de omgevingsverlichting nooit aan. Dit kan schade of persoonlijk letsel tot gevolg hebben.

- 1 Multifunctionele knop
- 2 Behuizing
- 3 Riemclip
- 4 Magneet
- 5 Zij LED
- 6 LED-spot
- 7 Ophanghaak
- 8 Deksel USB-laadpoort
- 9 USB-laadkabel
- 10 USB-stekker lader
- 11 USB laadstekker
- 12 Laad-LED

Bedoeld gebruik

Uw DEWALT DCL183 werd ontworpen voor professionele verlichtingstoepassingen.

NIET GEBRUIKEN onder natte omstandigheden of op een plaats waar brandbare vloeistoffen of gassen aanwezig zijn.

LAAT kinderen niet in contact komen met de lamp. Toezicht is vereist als onervaren personen de lamp gebruiken.

- **Jonge kinderen en personen met een zwakke gezondheid.** Dit apparaat is niet bedoeld voor gebruik door jonge kinderen en personen met een zwakke gezondheid, zonder toezicht.
- Dit product is niet bedoeld voor gebruik door personen (waaronder kinderen) die verminderde fysieke, zintuiglijke of psychische mogelijkheden hebben; wanneer sprake is van gebrek aan ervaring, kennis of vaardigheden is gebruik alleen toegestaan onder toezicht van een persoon die

verantwoordelijk is voor de veiligheid van gebruikers. Laat kinderen nooit alleen met dit product.

ACCU'S

Wanneer u de accu uit de verpakking haalt, is deze niet volledig opgeladen. Lees, voordat u het product gebruikt, onderstaande instructies voor een veilig gebruik en volg vervolgens de beschreven laadprocedures.

OPMERKING: Als het product gedurende ongeveer 90 dagen niet gebruikt wordt, helpt het volledig opladen van de accu om de levensduur van de accu te verlengen.

Belangrijke veiligheidsinstructies voor het laden van alle geïntegreerde accu's



WAARSCHUWING: Lees alle veiligheidswaarschuwingen, instructies en aanwijzingen voor veilig gebruik voor de accu, de laadkabel en het product. Het niet opvolgen van de waarschuwingen en instructies kan leiden tot een elektrische schok, brand en/of ernstig persoonlijk letsel.



WAARSCHUWING: Laad het product alleen op met een gecertificeerde voedingsadapter met SELV-uitgang (constante spanning 5 Vdc, 3 A maximum) die overeenkomt met de voor het betreffende land geldende regelgeving en de internationale/regionale veiligheidsnormen. Het gebruik van adapters die niet aan de van toepassing zijnde veiligheidsnormen voldoen kunnen letsel veroorzaken.

- Gebruik alleen de door de fabrikant geleverde laadkabel om op te laden.
- De bijgeleverde laadkabel is niet bedoeld voor andere zaken dan opladen DEWALT oplaadbaar gereedschap met laadpoorten. Het opladen van andere soorten gereedschap kan ertoe leiden dat de accu ervan te heet wordt en openbarst, wat persoonlijk letsel, materiële schade, brand, een elektrische schok of elektrocutie tot gevolg kan hebben.
- Stel de laadkabel NIET bloot aan water, regen of sneeuw.
- Trek aan de stekkers in plaats van aan de het snoer wanneer u de laadkabel loskoppelt. Dit beperkt het risico dat de stekkers en het snoer worden beschadigd.
- Controleer dat het snoer zo is geplaatst dat niemand erop kan stappen of erover kan struikelen of het snoer op andere wijze beschadigd of bekneld raakt.
- Een laadkabel NIET gebruiken wanneer het snoer of een stekker beschadigd is. Laat ze onmiddellijk vervangen.
- Houd vreemde materialen die geleidende eigenschappen hebben, zoals, maar niet uitsluitend, slijpstof, metaalsnippers, staalwol, aluminiumfolie of een ophoping van metaaldeeltjes, weg van de laadstekkers en -poort.
- Trek altijd de stekker van de laadkabel uit de stroomvoorziening, wanneer er geen gereedschap op is aangesloten.

Laadprocedure (Afb. A, B)

1. Trek het deksel van de USB-laadpoort **8** weg van de lamp.
2. Steek de USB-laadstekker **11** in de laadpoort **13**.

3. Steek de USB -laadstekker **10** in een USB -laadpoort (zoals op een computer of een wandadapter).

OPMERKING: Het laden duurt 1 tot 4 uur, afhankelijk van de voeding.

4. De kleur van de laad-LED **12** blijft rood, geel of groen en voortdurend AAN tijdens het opladen.
5. Het opladen is voltooid wanneer de kleur van de laad-LED **12** groen is of uit gaat.
6. U kunt de accu blijven opladen of de laad-abel loskoppelen.

Hot/Cold Delay (Vertraging Hete/Koude Accu)

Wanneer de lamp detecteert dat de accu te warm of te koud is, wordt onmiddellijk een hot/cold delay gestart en wordt het laden uitgesteld tot de accu een geschikte temperatuur heeft bereikt. De lamp schakelt dan zelf over naar de laadstand. Deze functie zorgt voor een maximale levensduur van de accu.

1. Een koude accu zal misschien minder snel opladen dan een warme accu.
2. De hot/cold delay zal worden aangegeven door de laad-LED **12** die rood en geel zal knipperen.
3. Zodra de accu een gepaste temperatuur bereikt heeft, zal de laad-LED **12** de kleur van het huidige accuniveau weergeven, om aan te geven dat de lamp de laadprocedure heeft hernomen.

Belangrijke opmerkingen over opladen

1. De lamp kan warm aanvoelen tijdens het laden. Dit is normaal en wijst niet op een probleem. Vermijd om de lamp na gebruik in een warme omgeving, zoals een metalen schuur of een niet-geïsoleerde aanhangwagen te plaatsen, om deze de kans te geven om af te koelen.
2. Als de lamp niet goed oplaadt, breng deze dan naar uw lokaal servicecentrum.
3. U kunt ook een gedeeltelijk gebruikte accu opladen wanneer u dat wilt, zonder dat dat negatieve gevolgen heeft voor de accu.

Beveiliging tegen overtemperatuur (Afb. A)

Als de temperatuurbeveiliging geactiveerd is, zal de laad-LED **12** rood en groen knipperen. De eenheid kan niet worden gebruikt gedurende de tijd waarin de temperatuurbeveiliging actief is.

Status van laad (Afb. A)

The DCL183 is voorzien van een laadniveau-indicator. The laad-LED **12** wordt gebruikt om het actuele laadniveau van de accu weer te geven tijdens gebruik en tijdens opladen. De meter geeft geen aanwijzingen over de functionaliteit van het gereedschap en is onderhevig aan schommelingen afhankelijk van productcomponenten, temperatuur en de toepassing door de eindgebruiker.

De laadstatus controleren (Afb. C)

- Als de LED AAN is, zal de laad-LED **12** groen, geel of rood gaan branden, om het percentage van de lading van de accu aan te geven:
 - **GROEN:** ≥50%
 - **GEEL:** >25% tot >50%
 - **ROOD:** ≤25%
- Indien minder dan 3%, zullen de lamp en indicator elke 45 seconden twee keer knippen, tot de accu leeg is.
- Als de kleur van de laad-LED **12** rood is of als deze niet brandt, laat de accu dan op.

WERKING



LET OP: *Kijk niet direct in de LED's. Dit kan tot ernstig oogletsel leiden.*

Multifunctionele knop (Afb. A)

De LED-spot **6** heeft twee helderheidsinstellingen, laag en hoog. De LED-zijverlichting **5** heeft één helderheidsinstelling.

Indicatie laag accuniveau. Indien minder dan 3%, zullen de lamp en LED-laadindicator elke 45 seconden twee keer knippen tot de accu leeg is.

OPMERKING: Als de lamp langer dan vijf seconden blijft branden, zal opnieuw op de multifunctionele knop **1** drukken de geselecteerde LED uitschakelen.

OPMERKING: Lang op de multifunctionele knop **1** drukken terwijl de lamp ingeschakeld is, zal de geselecteerde LED uitschakelen.

1. Druk een keer op de multifunctionele knop **1** om de LED met draaiende kop **6** te activeren in de hoge instelling.
2. Druk een tweede keer gedurende een seconde op de multifunctionele knop **1** om de LED-spot **6** te activeren met lage instelling.
3. Druk een derde keer op de multifunctionele knop **1** om de LED-zijverlichting **5** te activeren.
4. Druk een vierde keer op de multifunctionele knop **1** om de LED-zijverlichting **5** uit te schakelen.

Magneet (Afb. A)



LET OP: *Wanneer de LED-lamp met de magneet is opgehangen, schud de LED-lamp of het voorwerp waaraan het is opgehangen dan niet. Hang de LED-werklamp niet op aan iets dat niet goed bevestigd is. Er kan dan persoonlijk letsel of materiële schade ontstaan.*



LET OP: *Hang de LED-lamp alleen op met behulp van de magneet. De magneet is niet bedoeld voor het dragen van extra gewicht. Bevestig of hang niets extra aan de LED-lamp, omdat er dan een risico op breuk kan ontstaan.*

1. De DCL183 heeft een magneet **4** ingebouwd in de onderkant van de lamp.
2. De magneet **4** is bedoeld voor het vangen van kleine metalen onderdelen, zoals schroeven en bouten of om de lamp op zijn plaats te houden op vaste metalen oppervlakken.

Opvanghaak (Afb. A, D)



LET OP: *Wanneer de LED-lamp met de opvanghaak is opgehangen, schud de LED-lamp of het voorwerp waaraan het is opgehangen dan niet. Hang de LED-lamp niet op aan elektrische draden of aan iets dat niet stevig vast zit. Er kan dan persoonlijk letsel of materiële schade ontstaan.*



LET OP: *Gebruik de opvanghaak alleen voor het ophangen van de LED-lamp. De opvanghaak is niet bedoeld voor het dragen van extra gewicht. Bevestig of hang niets extra aan de LED-lamp, omdat er dan een risico op breuk kan ontstaan.*



LET OP: *Gebruik de opvanghaak niet om iets te pakken of om uw gewicht in welke situatie dan ook te ondersteunen.*

Het ingebouwde oog **7** kan worden bevestigd aan verankerde slangen, buizen of kabels in de ruimte waar u werkt.

1. Om toegang te krijgen tot het oog **7**, draait u het oog **7** weg van de behuizing **2** tot de opening van het oog **14** zichtbaar is.
 2. Plaats de slang, leiding of buis of kabel in uw werkrimte in het oog.
- OPMERKING:** Verzekert dat de behuizing van de LED-lamp volledig vast zit en niet van of naast de verankerde slang, leiding, buis of kabel zal schuiven voordat u verder gaat.
3. Om het oog **7** te verwijderen van de verankerde slang, leiding, buis of kabel, neemt u het oog **7** vast en schuift u de verankerde slang, leiding, buis of kabel uit de opening van het oog **14**.
 4. Bevestig het oog **7** aan de behuizing **2**.

ONDERHOUD

Uw DeWALT product is ontworpen om gedurende een lange periode te functioneren met een minimum aan onderhoud. Of het product voortdurend naar tevredenheid zal functioneren, hangt af van de juiste zorg en regelmatige reiniging.



Reiniging



WAARSCHUWING: *Gebruik nooit oplosmiddelen of andere agressieve chemicaliën voor het reinigen van niet-metalen onderdelen van de lamp. Deze chemicaliën kunnen de materialen die in deze onderdelen worden gebruikt, week maken. Gebruik een doek die uitsluitend met water en milde zeep is bevochtigd. Laat nooit vloeistof in de lamp dringen en dompel onderdelen van de lamp nooit onder in vloeistof.*

Accessoires



WAARSCHUWING: *Omdat accessoires die niet worden aangeboden door DeWALT, niet met dit product zijn getest, kan het gebruik van dergelijke accessoires met dit gereedschap gevaarlijk zijn. Beperk het risico op letsel, mogen uitsluitend door DeWALT aanbevolen accessoires met dit product gebruikt worden.*

Er zijn geen accessoires voor dit product.

Bescherming van het milieu



Gescheiden afvalinzameling. Producten die zijn gemarkeerd met dit symbool, zijn conform Europese richtlijn 2012/19/EU en mogen niet met huishoudelijk afval verwijderd worden: Producten die materialen bevatten die gerecupereerd of gerecycled kunnen worden, verminderen de vraag naar grondstoffen. Recycle elektrische producten volgens de ter plaatse geldende voorschriften. Meer informatie is beschikbaar op www.2helpU.com.

LADBAR LED LOMMELYKT

DCL183

Gratulerer!

Du har valgt et DEWALT-verktøy. Mange års erfaring, grundig produktutvikling og innovasjon gjør DEWALT til en meget pålitelig partner for profesjonelle brukere av elektrisk verktøy.

Tekniske data

DCL183		
Spenning	V _{bc}	3,6
Type		1
Lumen		
Spotlight LED	lm	Lav - 250 Høy - 1000
Sidelys LED	lm	400
Lysstrålevinkel		
Spotlight LED	Grader	15
Sidelys LED	Grader	90
Brukstid når fullt oppladet		
Spotlight LED	timer	Lav - 6,5 Høy - 2,5
Sidelys LED	timer	6,5



ADVARSEL: Les bruksanvisningen slik at skaderisikoene kan reduseres.

Definisjoner: Retningslinjer for sikkerhet

Definisjonene nedenfor beskriver alvorlighetsnivået de enkelte signalordene er. Les brukerhåndboken og vær spesielt oppmerksom på disse symbolene.



FARE: Angir en eksisterende farlig situasjon som, og hvis den ikke unngås, **vil føre til dødsfall eller alvorlig personskade.**



ADVARSEL: Angir en potensielt farlig situasjon som, og hvis den ikke unngås, **kan føre til dødsfall eller alvorlig personskade.**



FORSIKTIG: Angir en potensielt farlig situasjon som, og hvis den ikke unngås, **kan føre til mindre eller moderat personskade.**

MERK: Angir en arbeidsmåte som ikke er relatert til personskader, men som kan føre til skader på utstyr hvis den ikke unngås.



Angir fare for elektrisk støt.



Angir brannfare.

SIKKERHETSINSTRUKSJONER

Ved bruk av en elektrisk lampe, følg alltid de grunnleggende sikkerhetsanvisningene, inkludert følgende:



ADVARSEL: Ikke forsøk å endre eller reparere lampen.



ADVARSEL: Ikke lad batteriet hvis omgivelsestemperaturen er under 4 °C (40 °F) eller over 40 °C (104 °F). Følg alle anvisninger for lading og lad ikke batteriet ved temperaturer som avviker fra området spesifisert i bruksanvisningen. Feilaktig lading eller lading ved temperaturer utenfor det angitte område kan skade batteriet og øker brannfaren.

- **Fare for støt.** For å redusere faren for elektrisk støt skal du ikke sette laderen i vann eller annet flytende materiale.
 - **Ikke tillat at det brukes som en leke.** Det er nødvendig med økt oppmerksomhet ved bruk nært barn.
 - **Ikke forsett bruk ved skader.** Dersom lampen ikke fungerer riktig, eller om det mistes i gulvet, blir skadet, blir liggende utendørs eller det har vært i vann skal det returneres til et servicesenter.
 - **Ikke brenn lampen selv om den er alvorlig skadet eller helt utslitt.** Batteriene kan eksplodere i brann.
 - **Ikke dra eller bære lampen i ledningen, bruk ledningen som et håndtak, lukk en dør på ledningen eller dra ledningen over skarpe kanter eller hjørner.**
 - **Hold ledningen unna oppvarmede overflater.**
 - **Ikke la ledningen henge over kanten av et bord eller en benk, ikke la den berøre varme overflater.** Apparatet skal plasseres eller monteres på avstand fra vaker og varme overflater.
 - **Ikke kople fra apparatet ved å dra i ledningen.** For å kople fra, hold i støpslet og ikke ledningen.
 - **Ikke håndter ladekabelen inkludert ladestøpelet med våte hender.**
 - **Ikke lade apparatet utendørs.**
 - **Lekkasjer fra battericeller kan oppstå under ekstreme forhold.** Dersom væsken, en 20–35 % løsning av kaliumhydroksid, kommer i kontakt med huden (1), vask straks med såpe og vann (2) eller nøytraliser med en mild syre som sitronjuice eller eddik. Dersom du får væsken i øynene, skyll straks med rent vann i minimum 10 minutter. Oppsøk lege.
- ### Ytterligere sikkerhetsadvarsler
- a) **Denne lampen er kun for profesjonell, kommersiell eller industriell bruk.**
 - b) **Ikke bruk et batteri eller en lampe som er skadet eller modifisert.** Batterier som er skadet eller modifisert kan ha uventet oppførsel og føre til brann, eksplosjon eller personskader.
 - c) **Ikke utsett batteriet for ild eller for høy temperatur.** Eksponering for brann eller temperaturer over 130 °C (266 °F) kan føre til eksplosjon.
 - d) **Ikke bruk magnet for montering over hodehøyde.**
 - e) **Lampen skal forsynes med en sertifisert strømforsyning med SELV-utgang (konstant spenning 5 V likestrøm).**

TA VARE PÅ DENNE BRUKSANVISNINGEN

Spesielle sikkerhetsregler for lamper



ADVARSEL: Ikke plasser lampen i en posisjon der en person enten med vilje eller ufrivillig kan se rett inn i lyset. Det kan resultere i alvorlig øyeskade.



ADVARSEL: Fare for brann. Ikke bruk lampen eller laderen nært brennbare væsker eller i gassfylte eller eksplosive atmosfærer. Interne gnister kan antenne damper og føre til personskader.

VIKTIGE SIKKERHETSINSTRUKSJONER



ADVARSEL: Ved bruk av lampen, følg alltid de grunnleggende sikkerhetsanvisningene, inkludert følgende:

- For å redusere faren for personskader er det viktig med godt tilsyn når produktet brukes i nærheten av barn.**
- For å redusere faren for elektrisk støt, skal du ikke sette lampen i vann eller annet flytende materiale.** Ikke plasser lampen slik at det kan falle ned i eller bli dratt ned i et kar eller en vask.
- Skrud lampen når den ikke er i bruk.**
- Ikke bruk lampen dersom den har feil etter å ha falt ned, eller er skadet på annen måte.**
- Lampen er kun ment for innendørs bruk.**

Ekstra sikkerhetsregler for lamper

- Ikke senk håndlampen ned i noen væske.
- Ikke vask lampen eller batteriet med vann, og ikke la vann komme inn i lampen eller batteriet.
- Ikke bruk den uten linse eller påsatt deksel.

Pakkens innhold

Pakken inneholder:

- 1 LED-lampe
- 1 type C USB-kabel
- 1 Bruksanvisning
- Kontroller for skader på lampen, deler eller tilbehør som kan ha oppstått under transporten.
- Ta deg tid til å lese grundig og forstå denne bruksanvisningen før bruk.

Merking på lampen

Følgende piktogrammer er vist på lampen:



Les bruksanvisningen før bruk.



Europeisk sertifisering



Klasse 3 utstyr



Elektrisk og elektronisk avfall: Separat avfallshåndtering.



Holdes unna magneter.



Magnetiske færer kan forstyrre funksjonen av pacemakere og føre til alvorlig eller dødelig personskade.



Varm overflate

Beskrivelse (figur A)



ADVARSEL: ikke modifier områdelampen. Det kan føre til materielle skader eller personskader.

- Multi-funksjonsknapp
- Hus
- Belteklemme
- Magnet
- Side LED
- Spotlight LED
- Hengekrok
- USB-ladeportdeksel
- USB-ladekabel
- USB-laderplugg
- USB-ladeplugg
- Ladeindikator-LED

Tiltenkt bruk

Din DeWALT DCL183 er designet for profesjonelle belysningsoppgaver.

SKAL IKKE BRUKES under våte forhold eller i nærheten av antennelige væsker eller gasser.

IKKE la barn komme i kontakt med lampen. Tilsyn er nødvendig når uerfarne brukere skal bruke denne lampen.

- Små barn og uføre.** Dette apparatet er ikke tiltenkt bruk av små barn eller uføre uten oppsyn.
- Dette produktet er ikke ment for bruk av personer (inkludert barn) med reduserte fysiske, sensoriske eller mentale evner, eller mangel på erfaring og kunnskap, med mindre de får tilsyn av en person ansvarlig for deres sikkerhet. Barn skal aldri forlates alene med dette produktet.

BATTERIER

Produktet er ikke helt oppladet ved levering. Før du bruker produktet, les sikkerhetsanvisningene under og følg de angitte ladeprosedyrene.

MERK: Dersom produktet ikke brukes i omtrent 90 dager, lad batteriet helt opp for å forlenge levetiden av batteriet.

Viktige sikkerhetsanvisninger for alle integrerte batteriladere



ADVARSEL: Les alle sikkerhetsvarsler, instruksjoner og advarsler for batteriet, -kabelen og produktet. Manglende overholdelse av advarene og instruksjonene kan resultere i elektrisk støt, brann og/eller alvorlig skade.



ADVARSEL: Lad kun opp produktet med en godkjent strømadapter med SELV-utgang (konstant spenning 5 V likestrøm, 3 A maksimum) som er kompatibel med gjeldende nasjonale retningslinjer og internasjonale/regionale sikkerhetsstandarder. Bruk av adaptere som ikke oppfyller aktuelle sikkerhetsstandarder kan føre til personskade.

- **Bruk kun ladekabelen som leveres av produsenten for lading.**
- **Den leverte kabelen er ikke ment for annen bruk enn for lading av DEWALT ladbare verktøy med lade-port. Lading av andre typer verktøy kan føre til at batteriene overoppvarmes og sprekker, som kan føre til personskader, materielle skader og elektrisk støt med alvorlige følger.**
- **IKKE utsett ladekabelen for vann, regn eller snø.**
- **Trekk i støpselet og ikke i kabelen når du skal koble fra ladekabelen.** Dette reduserer faren for skade på pluggen og kabelen.
- **Påse at kabelen er plassert slik at den ikke trækkes på, snubles i, eller på annen måte utsettes for skade eller påkjenning.**
- **IKKE bruk ladekabelen dersom ledningen eller støpselet er skadet.** Få den straks skiftet ut.
- **Fremmedlegemer av ledende art som, men ikke begrenset til, slipestøv, metallspoon, aluminiumsfolie, og enhver oppbygging av metallpartikler skal ikke komme inn i lade- pluggen og porter.**
- **Trekk alltid ut ladekabelen fra strømforsyningen når den ikke er koblet til et verktøy.**

Ladeprosedyre (figur A, B)

1. Trekk dekselet på USB-ladeporten **8** vekk fra lampen.
2. Sett inn USB-ladepluggen **11** i ladeporten **13**.
3. Sett inn USB-laderpluggen **10** i en USB-ladeport (som på en PC eller strømadapter).
MERK: Ladingen tar 1 til 4 timer avhengig av styrken på strømforsyningen.
4. Fargen på ladeindikator-LED **12** vil være enten rød, gul eller grønn og være kontinuerlig PÅ under lading.
5. Ladingen er komplett når fargen på ladeindikator-LED **12** blir grønn eller slukker.
6. Batteriet kan forbli på lading eller ladekabelen kan kobles fra.

Ventetid for varm/kald

Dersom lampen detekterer et batteri som er for varmt eller for kaldt, vil det automatisk starte en "varm/kald forsinkelse", og venter med å lade til batteriet har passende temperatur. Lampen vil deretter automatisk skifte til lademodus for pakken. Denne funksjonen sikrer maksimal levetid på batteriet.

1. Et kaldt batteri vil lade med lavere hastighet enn et varmt batteri.
2. Ventetid for varm/kald viser med ladeindikator-LED **12** som blinker rød og gul.
3. Når batteriet har nådd en passende temperatur, vil ladeindikator-LED **12** vise fargen for aktuell batterikapasitet, som viser at lampen har gjenopptatt ladeprosedyren.

Viktige merknader om lading

1. Lampen kan bli varmt under lading. Dette er normalt og er ikke et tegn på et problem. For å muliggjøre bedre kjøling av lampen etter bruk, unngå å oppbevare laderen i varme omgivelser slik som et metallskur eller en uisolert tilhenger.
2. Dersom lampen ikke lader ordentlig, lever verktøyet og ladekabelen til ditt lokale servicesenter.
3. Du kan også lade et delvis oppladet batteri uten at dette har noen negativ effekt på batteriet.

Overtemperaturbeskyttelse (figur A)

Når overtemperaturbeskyttelsen aktiveres, vil ladeindikator-LED **12** blinke rød og grønn. Enheten kan ikke brukes under temperaturbeskyttelsessyklusen.

Ladestatusindikator (figur A)

Din DCL183 er utstyrt med en ladestatusindikator. Denne ladeindikator-LED **12** brukes for å vise batteriets ladeinnivå under bruk og under lading. Den gir ingen indikasjon på om verktøyet fortsatt kan brukes, og kan variere med produktkomponentene, temperatur og brukerens bruksområde.

Sjekk av ladestatus (figur C)

- Når LED-lampen er PÅ, vil ladeindikator-LED **12** lyse grønn, rød eller gul for å vise prosentvis lading av batteriet:
 - **GRØNN:** ≥50 %
 - **GUL:** >25 % til >50 %
 - **RØD:** ≥25 %
- Dersom er er under 3 %, vil lampen og indikatoren blinke to ganger med 45 sekunders mellomrom, til det er tomt for strøm.
- Dersom fargen på ladeindikator-LED **12** er rød eller ikke lyser, lad opp batteriet.

BRUK



FORSIKTIG: Ikke se direkte inn i LED-lysene. Det kan resultere i alvorlig øyeskade.

Multifunksjonsbryter (figur A)

Spotlight LED **6** har to lysinnstillinger, lav og høy. Side-LED **5** har bare ett nivå av lysstyrke.

Indikator for svakt batteri. Dersom nivået er under 3 %, vil strøm-LED og ladeindikator-LED blinke to ganger med 45 sekunders mellomrom til det er tomt for strøm.

MERK: Dersom lyset er på i mer enn fem sekunder, vil et nytt trykk på multifunksjonsbryteren **1** føre til at du slår av den valgte LED.

MERK: Med lampen slått på, vil et langt trykk på multifunksjonsbryteren **1** føre til at du slår av den valgte LED.

1. Trykk på multifunksjonsbryteren **1** en gang for å aktivere spotlight LED **6** med høy innstilling.
2. Trykk på multifunksjonsbryteren **1** en gang til for å aktivere spotlight LED **6** med lav innstilling.
3. Trykk på multifunksjonsbryteren **1** en tredje gang for å aktivere side-LED **5**.

- Trykk på multifunksjonsbryteren **1** en fjerde gang for å slå av side-LED **5**.

Magnet (figur A)



FORSIKTIG: Når LED-lampen henger i magneten, må du ikke riste LED-lampen eller objektet det henger fra. Ikke heng LED-lampen over hodehøyde eller fra noe som ikke er trygt festet. Det kan føre til personskaade eller materielle skader.



FORSIKTIG: Bruk kun magneten for å henge opp LED-lampen. Magnetene er ikke ment for å bære ekstra vekt. Ikke heng på noe annet i tillegg til LED-lampen, da er det fare for at den ryker.

- DCL183 har en magnet **4** montert i bunnen av lampen.
- Magnetene **4** er ment for å samle opp små metallbiter som skruer og bolter eller for å feste lampen på faste metallplater.

Hengekrok (figur A, D)



FORSIKTIG: Når LED-lampen henger i hengekroken, må du ikke riste områdelampen eller objektet det henger fra. Ikke heng LED-lampen i elektriske ledninger eller ting som ikke er godt festet. Det kan føre til personskaade eller materielle skader.



FORSIKTIG: Bruk kun hengekroken for å henge opp LED-lampen. Hengekroken er ikke beregnet for å holde oppe ytterligere vekt. Ikke heng på noe annet i tillegg til LED-lampen, da er det fare for at den ryker.



FORSIKTIG: Ikke bruk hengekroken for å strekke deg eller for å holde vekten din, uansett situasjon.

Den innebygde hengekroken **7** kan festes til fastmonterte slanger, rør eller kabler på stedet du jobber.

- For tilgang til hengekroken **7**, roter hengekroken **7** vekk fra huset **2** til åpningen på hengekroken **14** er tilgjengelig.
- heng hengekroken på slange, rør eller kabel på arbeidsstedet.
MERK: Forsikre deg om at LED-lampehuset sitter godt fast og ikke vil skli av slangen, røret eller kabelen før du fortsetter.
- For å ta hengekroken **7** av slangen, røret eller kabelen, grip hengekroken **7** og skyv den forankrede slangen, rør eller kabel av hengekrokens åpning **14**.
- Sett på plass hengekroken **7** på huset **2**.

VEDLIKEHOLD

Din DEWALT produkt er konstruert for å være i drift over lengre tid med et minimum av vedlikehold. Kontinuerlig tilfredsstillende drift er avhengig av riktig stell og regelmessig renhold.



Rengjøring



ADVARSEL: Bruk ALDRI løsemidler eller andre kraftige kjemikalier til å rengjøre de ikke-metalliske delene på lampen. Disse kjemikalierne kan svekke materialene som brukes i disse delene. Bruk en klut som bare er fuktet med vann og mild såpe. La det aldri komme væske inn i lampen, og senk aldri noen deler av lampen ned i væske.

Tilbehør



ADVARSEL: Siden annet tilbehør enn det som tilbys fra DEWALT kan være farlig, ettersom dette ikke er testet sammen med dette produktet. For å redusere risikoen for alvorlig personskaade, bruk kun DEWALT anbefalt tilbehør med dette produktet.

Det finnes ingen tilbehør for dette produktet.

Beskyttelse av miljøet



Separat avfallshåndtering. Produkter merket med dette symbolet er i samsvar med det europeiske direktivet 2012/19/EU og skal ikke kastes sammen med husholdningsavfall. Produktene inneholder materialer som kan gjenvinnes eller resirkuleres, noe som reduserer etterspørselen etter råvarer. Vennligst lever elektrisk utstyr til gjenbruk i henhold til lokale retningslinjer. Mer informasjon finner du på www.2helpU.com.

LANTERNA LED RECARREGÁVEL

DCL183

Gratulerer!

Optou por uma ferramenta da DEWALT. Longos anos de experiência, um desenvolvimento metucioso dos seus produtos e um grande espírito de inovação são apenas alguns dos argumentos que fazem da DEWALT um dos parceiros de maior confiança dos utilizadores de ferramentas eléctricas profissionais.

Dados técnicos

		DCL183
Tensão	V _{cc}	3,6
Tipo		1
Lúmens		
Reflector LED	lm	Reduzida: 250 Elevada: 1100
Luz LED lateral	lm	400
Ângulo do feixe de luz		
Reflector LED	graus	15
Luz LED lateral	graus	90
Tempo de funcionamento quando está totalmente carregada		
Reflector LED	horas	Reduzida: 6,5 Elevada: 2,5
Luz LED lateral	horas	6,5



ATENÇÃO: para reduzir o risco de ferimentos, leia o manual de instruções.

Definições: directrizes de Segurança

As definições abaixo apresentadas descrevem o grau de gravidade correspondente a cada palavra de advertência. Leia cuidadosamente o manual e preste atenção a estes símbolos.



PERIGO: indica uma situação iminentemente perigosa que, se não for evitada, **irá** resultar em **morte ou lesões graves**.



ATENÇÃO: indica uma situação potencialmente perigosa que, se não for evitada, **poderá** resultar em **morte ou lesões graves**.



CUIDADO: indica uma situação potencialmente perigosa que, se não for evitada, **poderá** resultar em **lesões ligeiras ou moderadas**.

AVISO: indica uma prática **não relacionada com ferimentos** que, se não for evitada, **poderá** resultar em **danos materiais**.



Indica risco de choque eléctrico.



Indica risco de incêndio.

INSTRUÇÕES DE SEGURANÇA

Quando utilizar uma lanterna eléctrica, as precauções básicas

devem ser sempre respeitadas, incluindo as seguintes:



ATENÇÃO: Não tente modificar ou reparar a lanterna.



ATENÇÃO: Não carregue a pilha a temperaturas ambientes inferiores a 4 °C ou superiores a 40 °C.

Siga todas as instruções de carregamento e não carregue a pilha fora da gama de temperaturas especificada nas instruções. O carregamento indevido ou a temperaturas fora da gama especificada pode causar danos na pilha e aumentar o risco de incêndio.

- **Risco de choque eléctrico.** Para reduzir o risco de choque eléctrico, não coloque a base de carregamento dentro de água ou outro líquido.
- **A lanterna não deve ser utilizada como brinquedo.** É necessária muita atenção se for utilizada perto de crianças.
- **Não utilize se apresentar danos.** Se a lanterna não funcionar correctamente, ou se deixá-la cair, ficar danificada, se a deixar no exterior ou dentro de água, entregue-a num centro de assistência.
- **Não incinere a lanterna, mesmo que apresente danos graves.** As pilhas podem explodir se forem colocadas no fogo.
- **Não puxe ou transporte a ferramenta pelo cabo de carregamento, não o utilize como pega, não entale o cabo de carregamento numa porta nem puxe o cabo de carregamento perto de extremidades ou cantos afiados.**
- **Mantenha o cabo de carregamento afastado de superfícies aquecidas.**
- **Não deixe o cabo pendurado na ponta de uma mesa ou balcão ou em contacto com superfícies quentes.** A unidade deve ser colocada ou montada num local afastado de lavatórios e superfícies quentes.
- **Não puxe o cabo de carregamento para desligar a lanterna.** Para desligar a ferramenta, puxe a ficha, não o cabo.
- **Não utilize o cabo de carregamento, incluindo a ficha de carregamento, com as mãos molhadas.**
- **Não carregue o equipamento no exterior.**
- **Em condições extremas, podem ocorrer fugas na pilha.** Se o líquido, uma solução de 20-35 % de hidróxido de potássio, entrar em contacto com a pele (1), lave de imediato com sabão e água ou (2) neutralize com um ácido suave, como sumo de limão ou vinagre. Se o líquido entrar em contacto com os olhos, lave-os com água limpa durante um mínimo de 10 minutos. Procure assistência médica.

Avisos de segurança adicionais

- Esta lanterna é concebida para utilização profissional, comercial ou industrial.**
- Não utilize a pilha ou a lanterna se estiver danificada ou se tiver sido modificada.** As pilhas danificadas ou modificadas podem ter um comportamento imprevisível, podendo dar origem a um incêndio, explosão ou risco de ferimentos.

- c) **Não exponha a pilha a fogo ou temperatura excessiva.** A exposição ao fogo ou a uma temperatura superior a 130 °C pode dar origem a uma explosão.
- d) Não utilize o íman para montagem suspensa.
- e) A luminária deve ser alimentada por uma fonte de alimentação certificada com saída SELV (tensão constante de 5 Vcc).

GUARDE ESTAS INSTRUÇÕES

Regras de segurança específicas sobre lanternas



ATENÇÃO: Não coloque a lanterna numa posição que possa fazer com que alguém fixe, de maneira intencional ou não, a luz. Podem ocorrer ferimentos oculares graves.



ATENÇÃO: Perigo de incêndio. Não utilize a lanterna ou o carregador perto de líquidos inflamáveis ou em ambientes com gases ou explosivos. As faíscas internas podem provocar fumo e causar ferimentos.

INSTRUÇÕES DE SEGURANÇA IMPORTANTES



ATENÇÃO: Quando utilizar a lanterna, devem ser sempre tomadas precauções básicas, incluindo as seguintes:

- a) Para reduzir o risco de ferimentos, é necessário uma supervisão rigorosa quando utilizar a lanterna perto de crianças.
- b) Para reduzir o risco de choque eléctrico, não coloque a lanterna dentro de água ou outro líquido. Não coloque ou guarde a lanterna num local onde possa cair ou cair dentro de uma banheira ou lavatório.
- c) Desligue a lanterna quando não estiver a utilizá-la.
- d) Não utilize qualquer lanterna que não funcione correctamente, tenha sofrido uma queda ou que apresente quaisquer danos.
- e) Esta lanterna destina-se apenas a utilização em interiores.

Regras de segurança adicionais sobre lanternas

- Não mergulhe a lanterna dentro de líquidos.
- Não lave a lanterna ou a pilha com água nem permita a entrada de água dentro da lanterna ou da pilha.
- Não utilize o equipamento sem a tampa da lente montada.

Conteúdo da embalagem

A embalagem contém:

- 1 Lanterna LED
- 1 Cabo USB tipo C
- 1 Manual de instruções
- Verifique se a lanterna, as peças ou os acessórios foram danificados durante o transporte.
- Demore o tempo necessário para ler atentamente e compreender este manual antes de utilizar o equipamento.

Marcações na lanterna

A lanterna apresenta os seguintes símbolos:



Leia o manual de instruções antes de utilizar o equipamento.



Certificação europeia



Equipamento luminoso de classe 3



Resíduos dos equipamentos eléctricos e electrónicos: Recolha selectiva.



Mantenha afastado de ímanes.



Os campos magnéticos podem afectar o funcionamento do pacemaker e causar ferimentos graves ou a morte.



Superfície quente

Descrição (Fig. A)



ATENÇÃO: Nunca modifique a luminária. Isso pode causar danos ou ferimentos.

- 1 Botão multifunções
- 2 Compartimento
- 3 Clipe de cinto
- 4 Íman
- 5 LED lateral
- 6 Reflector LED
- 7 Gancho de fixação
- 8 Tampa da entrada de carregamento USB
- 9 Cabo de carregamento USB
- 10 Ficha de carregamento USB
- 11 Ficha de carregamento USB
- 12 LED indicador de carga

Utilização pretendida

O seu produto da DEWALT DCL183 foi concebido para tarefas de iluminação profissionais.

NÃO UTILIZE a ferramenta em ambientes húmidos ou na presença de gases ou líquidos inflamáveis.

NÃO permita que crianças toquem na lanterna. É necessário supervisão se esta lanterna for manuseada por utilizadores inexperientes.

- **Crianças e pessoas inválidas.** Este equipamento não foi concebido para ser utilizado por crianças e pessoas inválidas sem supervisão.
- Este produto não foi concebido para ser utilizado por pessoas (incluindo crianças) que sofram de capacidades físicas, sensoriais ou mentais reduzidas, falta de experiência ou conhecimentos, a menos que estejam acompanhados de uma pessoa que se responsabilize pela sua segurança. As crianças nunca devem ficar sozinhas perto deste produto.

PILHAS

O produto não está totalmente carregado quando o retira da embalagem. Antes de utilizar o produto, leia as instruções de segurança indicadas abaixo e depois siga os procedimentos de carga realçados.

NOTA: Se não utilizar o produto durante cerca de 90 dias, carregue a pilha por completo para prolongar a vida útil da pilha.

Instruções de segurança importantes para carregar todas as pilhas



ATENÇÃO: *Leia todos os avisos de segurança, instruções e avisos na pilha, cabo de carregamento e produto. O não cumprimento dos avisos e das instruções pode resultar em choque eléctrico, incêndio e/ou ferimentos graves.*



ATENÇÃO: *Só deve carregar o produto com um transformador certificado com saída SELV (tensão constante de 5 Vcc, máximo de 3 A) em conformidade com os regulamentos aplicáveis do país e das normas de segurança internacionais/regionais. A utilização de transformadores que não estejam de acordo com as normas de segurança aplicáveis pode causar ferimentos.*

- *Utilize apenas o cabo de carregamento fornecido pelo fabricante para carregamento.*
- *O cabo de carregamento fornecido não é concebido para qualquer tarefa que não seja carregamento Ferramentas recarregáveis da DeWALT com entradas de carregamento. O carregamento de outros tipos de ferramentas pode fazer com que as pilhas fiquem sobreaquecidas e rebentem, resultando em ferimentos, danos materiais, incêndio, choque eléctrico ou electrocussão.*
- *NÃO exponha o cabo de carregamento a água, chuva ou neve.*
- *Quando desligar o cabo de carregamento, puxe pelas fichas em vez do cabo de carregamento. Isto reduz o risco de danos nas fichas e no cabo.*
- *O cabo deve ser colocado num local onde não seja pisado, onde não tropece ou fique sujeito a danos ou esforço.*
- *NÃO utilize um cabo de carregamento com cabos ou fichas danificados. Substitua-os de imediato.*
- *Materiais estranhos de natureza condutora, tais como, mas não limitados a, pó polido, aparas de metal, lâ de aço, alumínio em folha ou qualquer acumulação de partículas metálicas devem ser mantidos afastados das fichas ou da entrada de carregamento.*
- *Desligue sempre o cabo de carregamento da fonte de alimentação quando não estiver inserido numa ferramenta.*

Procedimento de carga (Fig. A, B)

1. Afaste a tampa de entrada de carregamento USB **8** da lanterna.
2. Insira a ficha de carregamento USB **11** na entrada de carregamento **13**.
3. Insira a ficha de carregamento USB **10** em qualquer entrada de carregamento USB (por exemplo, num computador ou transformador).

NOTA: O carregamento demora 1 a 4 horas, dependendo da potência da fonte de alimentação.

4. A cor do LED indicador de carga **12** acende-se a vermelho, amarelo ou verde e permanece ligada durante o carregamento.
5. O carregamento é concluído quando a cor do LED indicador de carga **12** acende-se a verde ou apaga-se.
6. Pode deixar a pilha a carregar ou desligar o cabo de carregamento.

Retardação de calor/frio

Quando a lanterna detecta que uma pilha está demasiado quente ou fria, inicia automaticamente a retardação de calor/frio, interrompendo o processo de carregamento até a pilha atingir a temperatura adequada. Em seguida, a lanterna muda automaticamente para o modo de carregamento. Esta função assegura a duração máxima da pilha.

1. Uma pilha fria é carregada a uma velocidade mais lenta do que uma pilha quente.
2. A retardação de calor/frio é indicada pelo LED indicador de carga, **12** que começa a piscar a vermelho e a amarelo.
3. Quando a pilha atinge uma temperatura adequada, o LED indicador de carga **12** mostra a cor da capacidade actual da pilha, indicando que a lanterna retomou o procedimento de carregamento.

Notas importantes sobre carregamento

1. Durante o carregamento, a lanterna pode ficar quente. Isto é normal e não representa um problema. Para facilitar o arrefecimento da lanterna após a utilização, evite colocá-la num local quente, por exemplo, num barracão metálico ou num reboque não isolado.
2. Se a lanterna não carregar correctamente, leve a lanterna e o cabo de carregamento para um centro de assistência local.
3. Pode carregar uma pilha parcialmente utilizada sempre que quiser, sem qualquer efeito adverso na lanterna.

Protecção contra sobreaquecimento (Fig. A)

Quando a protecção contra sobreaquecimento é activada, o LED indicador de carga **12** pisca a vermelho e a verde. A unidade não pode ser utilizada durante o ciclo de protecção contra sobreaquecimento.

Indicador de estado da carga (Fig. A)

O modelo DCL183 está equipado com um indicador de estado da carga. O LED indicador de carga **12** serve para ver o nível de carga actual da pilha durante a utilização e o carregamento. Não indica o funcionamento da ferramenta e está sujeito a variações, com base nos componentes do produto, temperatura e aplicação do utilizador final.

Verificar o estado da carga (Fig. C)

- Quando a lanterna LED é ligada, o LED indicador de carga **12** acende-se a verde, amarelo ou vermelho, indicando a percentagem de carga da pilha:
 - **VERDE:** ≥ 50 %
 - **AMARELO:** > 25 % a > 50 %
 - **VERMELHO:** ≤ 25 %

- Se for inferior a 3 %, a lanterna e o indicador pisca duas vezes a cada 45 segundos até ficar sem carga.
- Se a cor do LED indicador de carga **12** aparecer a vermelho ou não se acender, carregue a pilha.

FUNCCIONAMENTO



CUIDADO: Não olhe fixamente para os LED. Podem ocorrer ferimentos oculares graves.

Botão multifunções (Fig. A)

O reflector LED (6) tem duas definições de luminosidade, elevada e reduzida. O LED lateral (5) tem uma definição de luminosidade.

Indicação de pilha fraca. Se for inferior a 3 %, o LED activado e o LED indicador de carga pisca duas vezes a cada 45 segundos até ficar sem carga.

NOTA: Se a luz permanecer acesa durante mais de cinco segundos, carregar no botão multifunções **1** novamente faz com que o LED seleccionado seja desligado.

NOTA: Com a luz activada, uma pressão prolongada do botão multifunções **1** faz com que o LED seleccionado seja desligado.

1. Carregue no botão multifunções **1** uma vez para activar a definição elevada do reflector LED (6).
2. Carregue no botão multifunções **1** uma segunda vez para activar a definição reduzida do reflector LED (6).
3. Carregue no botão multifunções **1** uma terceira vez para activar o LED lateral (5).
4. Carregue no botão multifunções **1** uma quarta vez para desligar o LED lateral (5).

Íman (Fig. A)



ATENÇÃO: Se a lanterna LED for pendurada pelo íman, não abane a lanterna LED ou o objecto no qual está pendurada. Não pendure a luz de trabalho LED em qualquer local que não seja seguro. Podem ocorrer ferimentos ou danos materiais.



ATENÇÃO: Utilize o íman apenas para pendurar a lanterna LED. O íman não é concebido para suportar peso adicional. Não fixe nem pendure qualquer objecto adicional na lanterna LED, porque pode partir-se.

1. O modelo DCL183 tem um íman **4** integrado na parte inferior da lanterna.
2. O íman **4** é concebido para atrair peças metálicas pequenas, como parafusos e cavilhas ou para fixar a lanterna em superfícies metálicas robustas.

Gancho de fixação (Fig. A, D)



ATENÇÃO: Se a lanterna LED for pendurada pelo mosquetão articulado, não abane a lanterna LED ou o objecto no qual está pendurada. Não pendure a lanterna LED ou sobre quaisquer fios eléctricos ou outros objectos que não estejam bem fixados. Podem ocorrer ferimentos ou danos materiais.



ATENÇÃO: Utilize apenas o gancho de fixação para pendurar a lanterna LED. O gancho de fixação não foi concebido para suportar peso adicional. Não fixe nem

pendure qualquer objecto adicional na lanterna LED, porque pode partir-se.



ATENÇÃO: Não utilize os ganchos de fixação para alcançar ou apoiar o seu peso, seja qual for a situação.

O mosquetão articulado integrado **7** pode ser montado em mangueiras, tubos ou cabos fixados no local onde estiver a trabalhar.

1. Para aceder ao gancho de fixação **7**, rode o gancho de fixação **7** de modo a que fique afastado do compartimento **2** até a abertura do gancho de fixação **14** ficar exposta.
2. Coloque a mangueira, o tubo ou o cabo no local de trabalho no gancho de fixação.
NOTA: Certifique-se de que o compartimento da lanterna LED está bem fixado e não desliza da mangueira, tubo ou cabo fixado antes de continuar.
3. Para retirar o gancho de fixação **7** da mangueira, tubo ou cabo fixado, segure no gancho de fixação **7** e encaixe a mangueira, tubo ou cabo fixado a partir da abertura do gancho de fixação **14**.
4. Fixe o gancho de fixação **7** no compartimento **2**.

MANUTENÇÃO

O seu produto da DEWALT foi concebido para funcionar durante um longo período de tempo com uma manutenção mínima. Uma utilização continuamente satisfatória depende de uma manutenção adequada e de uma limpeza frequente.



Limpeza



ATENÇÃO: Nunca utilize solventes ou outros produtos químicos abrasivos para limpar as peças não metálicas da lanterna. Estes produtos químicos podem enfraquecer os materiais utilizados nestas peças. Utilize um pano humedecido apenas com água e sabão suave. Nunca permita a entrada de líquidos na lanterna. Nunca mergulhe qualquer peça da lanterna em líquidos.

Acessórios



ATENÇÃO: Uma vez que apenas foram testados com este produto os acessórios disponibilizados pela DEWALT, a utilização de outros acessórios com este produto pode ser perigosa. Para reduzir o risco de ferimentos, utilize apenas os acessórios da DEWALT recomendados com este produto.

Não existem acessórios para este produto.

Proteger o meio ambiente



Faça uma recolha de lixo selectiva. Os produtos assinalados com este símbolo estão em conformidade com a Directiva Europeia 2012/19/UE e não devem ser eliminados em conjunto com resíduos domésticos normais; os produtos contêm materiais que podem ser recuperados ou reciclados, reduzindo a procura de matérias-primas. Recicle os produtos eléctricos de acordo com as disposições locais. Estão disponíveis mais informações em www.2helpU.com.

LADATTAVA LED-TASKULAMPPU

DCL183

Onnittelut!

Olet valinnut DEWALT-työkalan. Monien vuosien kokemus, huolellinen tuotekehitys ja innovaatiot tekevät DEWALT työkaluista luotettavia kumppaneita ammattilaisille.

Tekniset tiedoissa

DCL183		
Jännite	V _{bc}	3,6
Tyyppi		1
Lumenit		
LED-kohdevalo	lm	Matala - 250 Korkea - 1000
LED-sivuvalo	lm	400
Valonsäteen kulma		
LED-kohdevalo	astetta	15
LED-sivuvalo	astetta	90
Toiminta-aika täyten ladattuna		
LED-kohdevalo	tuntia	Matala - 6,5 Korkea - 2,5
LED-sivuvalo	tuntia	6,5



VAROITUS: Loukkaantumisen riskin vähentämiseksi lue tämä käyttöohje.

Määritelmät: Turvallisuusohjeet

Alla näkyvät selitykset liittyvät turvallisuuteen. Lue käyttöohje ja kiinnitä huomiota näihin symboleihin.



VAARA: Ilmaisee, että on olemassa **hengen- tai vakavan henkilövahingon vaara**.



VAROITUS: Ilmoittaa, että on olemassa **hengen- tai vakavan vaaran mahdollisuus**.



HUOMIO: Tarkoittaa mahdollista vaaratilannetta.

Ellei tilannetta korjata, saattaa aiheutua **lievä tai keskinkertainen loukkaantuminen**.

HUOMAUTUS: Viittaa menettelyyn, joka ei **välttämättä aiheuta henkilövahinkoa mutta voi aiheuttaa omaisuusvahingon**.



Sähköiskun vaara.



Tulipalon vaara.

TURVALLISUUSOHJEET

Kun käytät sähkötoimista valaisinta, tavallisia varotoimia tulee aina noudattaa, mukaan lukien seuraavat:



VAROITUS: Älä yritä muuttaa tai korjata valaisinta.



VAROITUS: Älä lataa akkua, jos ympäristölämpötila on alle 4 °C (40 °F) tai yli 40 °C (104 °F). Noudata kaikkia latausohjeita, akkua ei saa ladata ohjeissa

annetuista lämpötila-arvoista poikkeavassa lämpötilassa. Jos laitetta ladataan virheellisesti tai annetuista lämpötila-arvoista poikkeavassa lämpötilassa, akku voi vaurioitua ja tulipalon vaara on suurempi.

- **Sähköiskuvaara.** Älä aseta latausalustaa veteen tai muuhun nesteeseen sähköiskun välttämiseksi.
- **Älä anna kenenkään leikkiä laitteella.** Noudata erityistä huolellisuutta, kun laitetta käytetään lasten lähellä.
- **Ei saa käyttää, jos laite on vaurioitunut.** Jos valaisin toimii virheellisesti tai jos se on pudotettu, vaurioitunut, jätetty ulos tai pudotettu veteen, se tulee palauttaa huoltopalveluun.
- **Älä polta edes vakavasti vaurioitunutta valaisinta.** Paristot voivat räjähtää tulessa.
- **Älä vedä tai kuljeta tätä laitetta sen latausjohdosta kiinni pitäen, käytä latausjohtoa kahvana, jätä latausjohtoa oven väliin tai vedä latausjohtoa terävien reunojen tai nurkkien yli.**
- **Pidä latausjohto kaukana kuumista pinoista.**
- **Älä anna johdon riippua pöydän tai työtason reunan yli tai koskettaa kuumiin pintoihin.** Laite tulee sijoittaa tai asentaa kauas pesu- ja kuumista pinoista.
- **Älä irrota laitetta pistokkeesta sen latausjohdosta vetämällä.** Irrota virtalähteestä pistokkeesta kiinni pitäen, älä pidä kiinni johdosta.
- **Latausjohtoa tai -pistoketta ei saa käsitellä märillä käsillä.**
- **Älä lataa laitetta ulkona.**
- **Ääriolosuhteissa akkukennot voivat vuotaa.** Jos nestettä (20–35 % kaliumhydroksidin liuos) pääsee iholle, (1) pese nopeasti saippuavedellä tai (2) neutraloi se käyttäen mietoa happoa (esim. sitruunamehua tai viinietikkaa). Jos nestettä pääsee silmiin, huuhtelee ne välittömästi puhtaalla vedellä vähintään 10 minuutin ajan. Ota yhteyttä lääkäriin.

Lisäturvavaroitukset

- Tämä valaisin on tarkoitettu kaupalliseen, teolliseen tai ammattikäyttöön.**
- Vaurioitunutta tai muokattua akkua tai valaisinta ei saa käyttää.** Vaurioituneet tai muunnellut akut voivat johtaa odottamattomiin tilanteisiin ja vaarana ovat tulipalo, räjähdys ja henkilövahingot.
- Akkua tulee suojata tulelta sekä liian korkealta lämpötilalta.** Ne voivat räjähtää yli 130 °C (266 °F) lämpötilassa.
- Älä käytä magneettia yläpuoliseen asennukseen.
- Valaisimen tulee saada virtaa sertifioidusta virtalähteestä SELV-lähdöllä (vakiojännite 5 Vdc).

SÄILYTÄ NÄMÄ OHJEET

Valaisimien erityiset turvallisuusohjeet



VAROITUS: Älä aseta valaisinta paikkaan, jossa joku voi tahattomasti tai tahallisesti katsoa valaisimeen. Se voi aiheuttaa vakavan silmävamman.



VAROITUS: Tulipalovaara. Älä käytä valaisinta tai laturia lähellä helposti syttyviä nesteitä tai kaasumaisessa

tai räjähdyksvaarallisessa ilmapiiressä. Sisäiset kipinät saattavat sytyttää kaasut ja aiheuttaa henkilövahingon.

TÄRKEÄT TURVALLISUUSOHJEET

VAROITUS: Kun käytät valaisinta, perusvaroitointia tulee aina noudattaa, mukaan lukien seuraavat:

- Jotta henkilövahingot vältettäisiin, tarkka valvonta on tarpeen valaisinta käyttäessä lasten lähellä.**
- Älä aseta valaisinta veteen tai muuhun nesteeseen sähköiskun välttämiseksi.** Älä aseta tai säilytä valaisinta paikassa, jossa se voi pudota tai josta se voidaan vetää ammeeseen tai pesualltaaseen.
- Kytke valaisin pois päältä, kun sitä ei käytetä.**
- Älä käytä valaisinta, jos siinä esiintyy toimintahäiriöitä tai se on pudonnut tai vaurioitunut muulla tavoin.**
- Valaisin on tarkoitettu vain sisäkäyttöön.**

Valaisimien lisäturväsääntöjä

- Käsivalaisinta ei saa upottaa nesteisiin.
- Älä pese valaisinta tai akkua vedellä tai päästä vettä valaisimen tai akun sisään.
- Älä käytä ilman linssisuojusta.

Pakkauksen sisältö

Pakkauksen sisältö:

- LED-valo
 - Tyyppi C USB-kaapeli
 - Käyttöohje
- Tarkista lamppu, osat ja tarvikkeet kuljetusvaurioiden varalta.
 - Lue tämä käyttöohje huolellisesti ennen laitteen käyttämistä.

Lampun merkinnät

Lamputta on seuraavat kuvakkeet:



Lue käyttöohjeet ennen käyttämistä.



Euroopan sertifiointi



Luokan 3 valaisin



Sähkö- ja elektroniikkaromu: erilliskeräys.



Pidä kaukana magneeteista.



Magneetin aiheuttamat vaarat voivat häiritä sydämentahdistimen toimintaa ja johtaa vakavaan henkilövahinkoon tai kuolemaan.



Kuuma pinta

Kuvaus (kuva A)



VAROITUS: Älä koskaan tee muutoksia aluevalaisimeen. Muutoin voi aiheutua omaisuus- tai henkilövahinkoja.

- Monitoimipainike
- Kotelo
- Vyökiinnike
- Magneetti
- LED-valo sivussa
- LED-kohdevalo
- Ripustuskoukku
- USB-latausportin kansi
- USB-latauskaapeli
- USB-laturin pistoke
- USB-latauspistoke
- Latauksen LED-merkkivalo

Käyttötarkoitus

Hankkimasi DEWALT DCL183-tuote on tarkoitettu valaisemiseen ammattikäytössä.

ÄLÄ käytä kosteissa olosuhteissa tai jos laitteen lähellä on syttyviä nesteitä tai kaasuja.

ÄLÄ anna lasten koskea lamppuun. Kokemattomat henkilöt saavat käyttää tätä lamppua vain silloin, kun heitä valvotaan.

- Pienet lapset ja liikuntarajoitteiset.** Tätä laitetta ei ole tarkoitettu pienten lasten tai liikuntarajoitteisten henkilöiden käyttöön ilman valvontaa.
- Tämä tuote ei ole tarkoitettu henkilöiden (mukaan lukien lapset) käytettäväksi, joiden fyysiset, sensoriset tai henkiset kyvyt tai kokemus ja/tai tietämys tai taidot ovat rajalliset. Heidän turvallisuudestaan tulee huolehtia heistä vastuussa oleva henkilö. Lapsia ei koskaan saa jättää yksin tämän tuotteen kanssa.

AKUT

Pakkauksen tuotetta ei ole ladattu täyteen. Ennen tuotteen käyttämistä tulee alla olevat turvallisuusohjeet lukea ja annettuja latausohjeita noudattaa.

HUOMAA: Jos tuotetta ei käytetä noin 90 päivään, lataa akku täyteen sen käyttöiän pidentämiseksi.

Kaikkien ladattavien akkujen tärkeät turvallisuusohjeet



VAROITUS: Lue kaikki akun, latauskaapelin ja tuotteen turvavaroitukset, ohjeet ja varoitusmerkit. Jos varoituksia ja ohjeita ei noudateta, on olemassa sähköiskun, tulipalon ja/tai vakavan henkilövahingon vaara.



VAROITUS: Lataa tuotetta vain sertifioidulla virtasovittimella, jossa on SELV-lähtö (vakiojännite enintään 5 Vdc, 3 A) ja joka on sovellettavien maakohtaisten määräysten ja kansainvälisten/alueellisten turvallisuusstandardien mukainen. Jos käytät sovitinta, jotka eivät täytä sovellettavien turvallisuusstandardeja, seurauksena voi olla loukkaantuminen.

- **Käytä lataamiseen vain valmistajan toimittamaa latauskaapelia.**
- **Mukana toimitettua latauskaapelia ei ole tarkoitettu muuhun kuin latausportilla varustettujen DeWALTin ladattavien työkalujen lataamiseen. Muiden työkalujen lataaminen voi aiheuttaa niiden akkujen ylikuumenemisen ja rikkoutumisen, jolloin vaarana ovat henkilö- ja omaisuusvahingot, tulipalo ja sähköiskut.**
- **SUOJAA latauskaapeli vedeltä, sateelta ja lumelta.**
- **Vedä pistokkeesta johdon sijaan latauskaapelia irrottaessa. Tämä vähentää pistokkeiden ja johdon vaurioitumisen vaaraa.**
- **Varmista, ettei johdon päälle voi astua, siihen ei voida kaatua ja ettei se voi muuten vaurioitua tai kulu.**
- **ÄLÄ käytä latauskaapelia, jos virtajohto tai pistokkeet ovat vaurioituneet. Vie ne heti vaihdettavaksi.**
- **Johtavat materiaalit kuten, mutta ei näihin rajoittuen, hiomapöly, metallihiukkaset, teräsVilla, alumiinifolio tai muu metallipartikkeleiden kasaantuma, tulee pitää poissa latauspistokkeista ja -portista.**
- **Irrota latauskaapeli aina virtalähteestä, kun siihen ei ole liitetty työkalua.**

Lataaminen (kuva A, B)

1. Vedä USB-latausportin kansi **8** valaisimesta pois.
2. Aseta USB-latauspistoke **11** latausporttiin **13**.
3. Liitä USB-latauspistoke **10** USB-latausporttiin (esim. tietokoneesta tai seinäsovittimessa).
HUOMAA: Lataus kestää 1–4 tuntia virtalähteestä riippuen.
4. Latauksen LED-merkkivalossa **12** palaa latauksen aikana jatkuvasti joko punainen, keltainen tai vihreä valo.
5. Akku on ladattu täyteen, kun latauksen LED-merkkivalossa **12** palaa vihreä valo tai se on sammunut.
6. Akku voidaan jättää lataukseen tai latauskaapeli voidaan irrottaa.

Kuuma-/kylmäviive

Kun valaisin tunnistaa liian kuuman tai kylmän akun, se käynnistää automaattisesti akun kuuma-/kylmäviiveen, jolloin lataus käynnistyy vasta sitten, kun akku on saavuttanut hyväksyttävän lämpötilan. Valaisin siirtyy tämän jälkeen automaattisesti lataustilaan. Tämä toiminto takaa akun maksimaalisen käyttöiän.

1. Kylmä akku voi latautua hitaammin kuin lämmin akku.
2. Latauksen LED-merkkivalossa **12** vilkkuu punainen ja keltainen valo ilmoittaen kuuma-/kylmäviiveestä.
3. Kun akku on saavuttanut hyväksyttävän lämpötilan, latauksen LED-merkkivalossa **12** palaa akkukapasiteettia vastaavan värinen valo ilmoittaen, että valaisimen lataus on jälleen käynnissä.

Tärkeitä huomautuksia lataamiseen

1. Valaisin voi kuumentua lataamisen aikana. Tämä on normaalia, eikä ole osoitus ongelmasta. Jotta valaisin jäähtyisi käytön jälkeen, vältä asettamasta valaisinta lämpimään ympäristöön, kuten metallikoteloon tai eristämättömän perävauunan päälle.

2. Jos valaisin ei lataudu oikein, vie valaisin ja latauskaapeli paikalliseen huoltopalveluun.
3. Voit ladata halutessasi osittain käytetyn akun ilman, että siitä olisi haittavaikutuksia valaisimeen.

Ylikuumenemissuoja (kuva A)

Kun ylikuumenemissuoja on aktivoitunut, latauksen LED-merkkivalossa **12** vilkkuu punainen ja vihreä valo. Laitetta ei voi käyttää ylikuumenemissuojan ollessa aktivoitunut.

Varaustilan merkkivalo (kuva A)

DCL183 sisältää varaustilan merkkivalon. Latauksen LED-merkkivalo **12** näyttää akun nykyisen lataustason käytön ja latauksen aikana. Se ei osoita laitteen toiminnallisuutta ja se voi vaihdella tuoteosien, lämpötilan ja loppukäyttäjän käytön mukaan.

Varaustilan tarkistaminen (kuva C)

- Kun LED-valo palaa, latauksen LED-merkkivalossa **12** palaa vihreä, keltainen tai punainen valo ilmoittaen akun varaustason prosentteina:
 - **VIHREÄ:** $\geq 50\%$
 - **KELTAINEN:** $> 25\% - > 50\%$
 - **PUNAINEN:** $\leq 25\%$
- Jos virtaa on jäljellä alle 3 %, valo ja merkkivalo vilkkuvat kaksi kertaa 45 sekunnin välein, kunnes virta loppuu.
- Jos latauksen LED-merkkivalossa **12** palaa punainen valo tai se on sammunut, lataa akku.

KÄYTTÖ

 **HUOMIO: Älä katso LED-valoihin. Se voi aiheuttaa vakavan silmävamman.**

Monitoimipainike (kuva A)

LED-kohdevalossa **6** on kaksi kirkkkausasetusta: alhainen ja korkea. LED-sivuvälössä **5** on yksi kirkkkaustaso.

Matalan akkujännitteen merkkivalo. Jos virtaa on jäljellä alle 3 %, sytynyt LED-merkkivalo ja latauksen LED-merkkivalo vilkkuvat kaksi kertaa 45 sekunnin välein, kunnes virta loppuu.

HUOMAA: Jos valo palaa yli viisi sekuntia, paina monitoimipainiketta **1** uudelleen ja valittu LED-valo sammuu.

HUOMAA: Jos monitoimipainiketta **1** painetaan pitkään valon palaessa, valittu LED-valo sammuu.

1. Paina monitoimipainiketta **1** kerran LED-kohdevalon **6** korkean asetuksen kytkemiseksi päälle.
2. Paina monitoimipainiketta **1** toisen kerran LED-kohdevalon **6** matalan asetuksen kytkemiseksi päälle.
3. Paina monitoimipainiketta **1** kolmannen kerran LED-sivuvälön **5** kytkemiseksi päälle.
4. Paina monitoimipainiketta **1** neljännen kerran LED-sivuvälön **5** kytkemiseksi pois päältä.

Magneetti (kuva A)

 **HUOMIO: Kun LED-valaisin on ripustettu magneetilla, älä heiluta LED-valaisinta tai kohdetta, josta se riippuu. Älä ripusta LED-valoa yläpuolelle tai mihinkään kohteeseen,**

joka ei ole turvallinen. Se voi aiheuttaa henkilö- tai omaisuusvahingon.



HUOMIO: Käytä magneettia ainoastaan LED-valaisimen ripustamiseen. Magneettia ei ole tarkoitettu tukemaan lisäpainoa. Älä kiinnitä tai ripusta LED-valaisimeen mitään ylimääräistä tai valaisin voi hajota.

1. DCL183 sisältää magneetin **4**, joka on integroitu valaisimen alaosaan.
2. Magneetti **4** on tarkoitettu keräämään pieniä metalliosia (esim. ruuvit ja pultit), tai pitämään valaisimen paikoillaan kiinteillä metallipinnoilla.

Ripustuskoukku (kuva A, D)



HUOMIO: Kun LED-valaisin on ripustettu ripustuskoukulla, älä heiluta LED-valaisinta tai kohdetta, josta se riippuu. Älä ripusta LED-valaisinta yläpuolelle tai sähköjohdosta tai mistään, joka ei ole vakaa. Se voi aiheuttaa henkilö- tai omaisuusvahingon.



HUOMIO: Käytä ripustuskoukku ainoastaan LED-valaisimen ripustamiseen. Ripustuskoukku ei kestä lisäpainoa. Älä kiinnitä tai ripusta LED-valaisimeen mitään ylimääräistä tai valaisin voi hajota.



HUOMIO: Älä missään tapauksessa käytä ripustuskoukku kurottelamiseen tai oman painon tukemiseen.

Integroitu ripustuskoukku **7** voidaan kiinnittää ankkuroituihin letkuihin, putkiin tai kaapeleihin työskentelytilassa.

1. Ripustuskoukku voidaan käyttää **7** kiertämällä ripustuskoukku **7** pois kotelosta **2**, kunnes ripustuskoukun aukko **14** tulee näkyviin.
2. Aseta työtilassa oleva letku, putki tai kaapeli ripustuskoukkuun.
HUOMAA: Varmista ennen jatkamista, että LED-valaisimen kotelo on täysin kiinnitetty eikä liu'u pois ankkuroidusta letkusta, putkesta tai kaapelista tai sitä pitkin.
3. Poista ripustuskoukku **7** ankkuroidusta letkusta, putkesta tai kaapelista tarttumalla ripustuskoukkuun **7** ja liu'uttamalla ankkuroitu letku, putki tai kaapeli pois ripustuskoukun aukosta **14**.
4. Kiinnitä ripustuskoukku **7** paikoilleen koteloon **2**.

HUOLTO

Hankkimasi DEWALT-tuote on suunniteltu toimimaan mahdollisimman pitkän aikaa mahdollisimman vähällä huollolla. Oikea käsittely ja säännöllinen puhdistus varmistavat ongelmattoman toiminnan.



Puhdistaminen



VAROITUS: Älä koskaan käytä lampun ei-metallisten osien puhdistukseen liuottimia tai muita voimakkaita kemikaaleja. Nämä kemikaalit voivat heikentää näissä osissa käytettyjä materiaaleja. Käytä vain vedellä ja miedolla pesuaineella kostutettua kangasta. Älä koskaan päästä nestettä lampun sisään tai upota mitään lampun osaa nesteeseen.

Lisävarusteet



VAROITUS: Koska muita kuin DEWALTinlisävarusteita ei ole testattu tämän tuotteen kanssa, niiden käyttäminen tässä tuotteessa voi olla vaarallista. Henkilövahinkovaaran välttämiseksi tässä tuotteessa saa käyttää vain DEWALTin suosittelemia lisävarusteita.

Tähän tuotteeseen ei ole saatavilla lisävarusteita.

Ympäristön suojeleminen



Toimita tämä laite erilliskeräykseen. Tällä symbolilla merkityt tuotteet ovat EU-direktiivin 2012/19/ EU mukaisia, eikä niitä saa hävittää tavallisen kotitalousjätteen mukana. Tuotteet sisältävät materiaaleja, jotka voidaan hyödyntää tai kierrättää, mikä vähentää raaka-aineiden kysyntää. Kierrätä sähkölaitteet paikallisten määräyksien mukaisesti. Lisätietoa on saatavilla osoitteessa www.2helpU.com.

UPPLADDNINGSBAR LED-FICKLAMPA

DCL183

Gratulerar!

Du har valt ett DEWALT-verktyg. År av erfarenhet, grundlig produktutveckling och innovation gör DEWALT till en av de pålitligaste partnerna för fackmannamässiga elverktygs-användare.

Tekniska data

		DCL183
Spänning	V _{oc}	3.6
Typ		1
Lumen		
Strålkastare LED	lm	Låg - 250 Hög - 1000
Sidolampa LED	lm	400
Ljusstrålevinkel		
Strålkastare LED	grader	15
Sidolampa LED	grader	90
Körtid när den är fulladdad		
Strålkastare LED	timmar	Låg - 6,5 Hög - 2,5
Sidolampa LED	timmar	6,5



WARNING: För att minska risken för personskada, läs instruktionshandboken.

Definitioner: Säkerhetsriktlinjer

Nedanstående definitioner beskriver allvarlighetsnivån för varje signalord. Var god läs handboken och uppmärksamma dessa symboler.



FARA: Indikerar en omedelbart riskfylld situation som, om den inte undviks, **kommer att resultera i dödsfall eller allvarlig personskada.**



WARNING: Indikerar en potentiellt riskfylld situation som, om den inte undviks, **skulle kunna resultera i dödsfall eller allvarlig personskada.**



SE UPP: Indikerar en potentiellt riskfylld situation som, om den inte undviks, **kan resultera i mindre eller medelmåttig personskada.**

OBSERVERA: Anger en praxis som **inte är relaterad till personskada** som, om den inte undviks, **skulle kunna resultera i egendomsskada.**



Anger risk för elektrisk stöt.



Anger risk för eldsvåda.

SÄKERHETSANVISNINGAR

När en elektrisk lampa används bör grundläggande försiktighetsåtgärder alltid följas, inklusive följande:



WARNING: Försök inte att modifiera eller reparera lampan.



WARNING: Ladda inte batteriet om lufttemperaturen är lägre än 4 °C eller högre än 40 °C. Följ alla instruktioner gällande laddningen och ladda inte batteriet utanför det temperaturområde som anges i bruksanvisningen. Att ladda på fel sätt eller utanför det angivna temperaturområdet kan skada batteriet och ökar brandrisken.

- **Risk för elektrisk stöt.** För att minska risken för elektriska stötar, placera inte laddenheten i vatten eller annan vätska.
- **Låt inte apparaten användas som leksak.** Håll apparaten under noggrann uppsikt när den används av barn eller i närheten av barn.
- **Använd den inte om den är skadad.** Om lampan inte fungerar som den ska eller om den har tappats, skadats, lämnats utomhus eller tappats i vatten, lämna den till ett servicecenter.
- **Bränn inte lampan även om den är svårt skadad.** Batterier kan explodera i elden.
- **Dra inte eller bär inte i sladden, använd inte sladden som handtag, stäng inte en dörr över sladden och dra inte sladden runt vassa kanter eller hörn.**
- **Se till att sladden inte kommer i kontakt med heta föremål.**
- **Låt inte laddningssladden hänga över kanten på ett bord eller arbetsbänk eller komma i kontakt med heta ytor.** Enheten skall placeras eller monteras undan från handfat eller heta ytor.
- **Koppla inte ur genom att dra i laddar sladden.** För att koppla ur, ta tag i kontakten inte i sladden.
- **Hantera inte laddningssladden, eller laddningskontakten med våta händer.**
- **Ladda inte enheten utomhus.**
- **Läckage från battericeller kan uppstå under extrema förhållanden.** Om vätska, vilket är en 20-35 % lösning med kaliumhydroxid kommer i kontakt med huden (1) tvätta snabbt med tvål och vatten eller (2) neutralisera med en mild syra såsom citronjuice eller vinäger. Om vätskan kommer i ögonen, skölj omedelbart med rent vatten i minst 10 minuter. Sök medicinsk vård.

Ytterligare säkerhetsanvisningar

- Denna lampa är endast avsedd för professionellt, kommersiellt eller industriellt bruk.**
- Använd inte ett batteri eller lampa som är skadad eller modifierad.** Skadade eller modifierade batterier kan uppträda oväntat och det kan resultera i brand, explosion eller skador.
- Utsätt inte ett batteri för eld eller höga temperaturer.** Exponering för brand eller temperaturer över 130 °C kan orsaka explosion.
- Använd inte magnet för montering ovanifrån.
- Armatyren ska drivas av certifierad strömförsörjning med SELV-utgång (konstant spänning 5 Vdc).

SPARA DESSA INSTRUKTIONER

Specifika säkerhetsregler för lampor



VARNING: Placera inte lampan i en position som gör att någon avsiktligt eller oavsiktligt kan titta in i lampan. Allvarliga ögonskador kan bli följden.



VARNING: Brandfara. Du ska inte använda lampan eller laddaren nära lättantändliga vätskor eller gaser eller i en explosiv atmosfär. Interna gnistor kan orsaka brand och därmed personskador.

VIKTIGA SÄKERHETSINSTRUKTIONER



VARNING: När du använder belysningen bör grundläggande försiktighetsåtgärder alltid följas, inklusive följande:

- För att minska risken för skador är det nödvändigt att produkten hålls under noga uppsikt när den används i närheten av barn.**
- För att minska risken för elektriska stötar, placera inte belysningen i vatten eller annan vätska.** Placera inte eller förvara belysningen där den kan falla eller knuffas ned i ett badkar eller diskho.
- Stäng av lampan när den inte används.**
- Använd inte lampan om den har funktionsfel, om den tappats eller skadats på annat sätt.**
- Lampan är endast avsedd för inomhusbruk.**

Ytterligare säkerhetsregler för lampor

- Sänk inte ned lampan i någon vätska.
- Tvätta inte lampan eller laddaren med vatten eller låt vatten tränga in i lampan eller laddaren.
- Använd inte utan det medföljande linsskyddet.

Förpackningens innehåll

Förpackningen innehåller:

- 1 LED-lampa
- 1 Typ C USB-kabel
- 1 Bruksanvisning
- Kontrollera om det finns skador på lampan, på delar eller tillbehör som kan tänkas ha uppstått under transporten.
- Ta dig tid att grundligt läsa igenom och förstå denna bruksanvisning innan verktyget tas i bruk.

Märkningar på lampan

Följande bildikoner visas på lampan:



Läs bruksanvisningen före användning.



Europeisk certifiering



Klass 3 belysningsapparat



Avfall av elektrisk och elektronisk utrustning: Separat insamling.



Håll borta från magneter.



Magneter kan störa pacemakerfunktionen och leda till allvarlig personskada eller dödsfall.



Het yta

Beskrivning (bild A)



VARNING: Modifiera aldrig arbetslampan. Skada eller personskada kan uppstå.

- Flerfunktionsknapp
- Hölje
- Bältesklämma
- Magnet
- Sido-LED
- Strålkastare LED
- Upphängningskrok
- USB-laddningsuttagskydd
- USB laddningskabel
- USB-laddare
- USB laddningskontakt
- Laddningsindikator LED

Avsedd användning

Ditt elverktyg från DEWALT DCL183 har konstruerats för professionell belysningsanvändning.

ANVÄND INTE under våta förhållanden eller i närheten av lättantändliga vätskor eller gaser.

LÅT INTE barn komma i kontakt med lampan. Övervakning krävs när oerfarna användare använder denna lampa.

- Små barn och fysiskt svaga personer.** Denna apparat är inte avsedd att användas av små barn eller fysiskt svaga personer utan övervakning.
- Denna produkt är inte avsedd att användas av personer (inklusive barn) med reducerad fysisk, sensorisk eller mental förmåga eller med begränsad erfarenhet eller kunskap såvida inte de är under uppsikt av en person som är ansvarig för deras säkerhet. Barn skall aldrig lämnas ensamma med denna produkt.

BATTERIER

Produkten är inte fulladdad direkt från kartongen.

Innan produkten och laddaren används, läs igenom säkerhetsinstruktionerna nedan och följ laddningsproceduren som anges.

NOTERA: Om produkten inte har använts i cirka 90 dagar, ladda batteriet helt för att förlänga batteriets livslängd.

Viktiga säkerhetsinstruktioner för all integrerad batteriladdning



VARNING: Läs alla säkerhetsvarningar, instruktioner och varningsmärkningar för batteriet, laddar kabeln

och produkten. Underlåtenhet att följa varningarna och instruktionerna kan resultera i elektrisk stöt, eldsvåda och/eller allvarlig personskada.



VARNING: Ladda endast produkten med en certifierad nätadapter med SELV-utgång (konstant spänning 5Vdc, 3A max) som överensstämmer med tillämpliga landsbestämmelser och internationella/ regionala säkerhetsstandarder. Användning av adapttrar som inte uppfyller tillämpliga säkerhetsstandarder kan leda till personskador.

- Använd endast den laddningskabel som tillhandahålls av tillverkaren för laddning.
- Den medföljande laddningskabeln är inte avsedd för någon annan användning än laddning DEWALT uppladdningsbara verktyg med laddningsuttag. Laddning av andra typer av verktyg kan göra att deras batterier överhettas och spricker, vilket kan leda till personskador, skador på egendom, brand eller elstötar.
- Exponera INTE laddningskabeln för vatten, regn eller snö.
- Dra i pluggarna snarare än i sladden när du kopplar bort laddningskabeln. Detta kommer att minska risken för skador på den elektriska kontakten och sladden.
- Se till att sladden placeras så att ingen går på den, snubblar på den eller att den på annat sätt riskerar att skadas.
- Använd INTE laddarkabeln med en skadad sladd eller kontakt. Låt dem bytas ut omedelbart.
- Främmande föremål som är ledande såsom, men inte begränsat till, slipdamm, metallspån, stålull, aluminiumfolie eller ansamling av metallpartiklar bör hållas borta från ladd-kontakten och uttag.
- Ta alltid ur laddningskabeln från strömförsörjningen när det inte finns något verktyg anslutet till den.

Laddningsprocedur (fig. A, B)

1. Dra bort USB-laddportens skydd **8** från verktyget.
2. Sätt i USB-kontakten **11** i laddporten **13**.
3. Anslut USB-kontakten **10** i ett USB-uttag (såsom en dator eller väggadapter).
NOTERA: Laddningen tar 1 till 4 timmar beroende på strömförsörjning.
4. Färgen på LED-laddningsindikatorn **12** kommer att vara antingen röd eller gul och förblir kontinuerligt PÅ under laddning.
5. Laddningen är klar när färgen på laddningsindikator LED **12** är grön eller stängs av.
6. Batteriet kan lämnas kvar eller laddkabeln kan kopplas bort.

Varm/kall fördröjning

När lampan upptäcker att batteriet för hett eller för kallt, kommer det automatiskt att starta en varm/kall fördröjning och avbryta laddningen tills batteriet har nått en lämplig temperatur. Lampan växlar sedan automatiskt till laddningsläge. Denna funktion garanterar maximal batterilivslängd.

1. Ett kallt batteri kommer att ladda med en lägre hastighet jämfört med ett varmt batteri.

2. Varm/kall-fördröjningen indikeras av att LED-laddningsindikatorn **12** blinkar rött och gult.
3. När batteriet har nått en lämplig temperatur, kommer LED-laddningsindikatorn **12** att visa färgen på den aktuella batterikapaciteten, vilket indikerar att lampan har återupptagit laddningsindikatorer:

Viktiga anmärkningar vid laddning

1. Lampan kan bli för varm att vidröra under laddningen. Detta är normalt och indikerar inte något problem. För att underlätta kylningen av lampan efter användning, undvik att placera den i en varm miljö, såsom i ett metallskjul eller på en isolerad släpvagn.
2. Om lampan inte laddar ordentligt, ta med den och laddarkabeln till ditt lokala servicecenter.
3. Du kan ladda ett delvis urladdat batteri när du så önskar utan att det har negativa effekter på lampan.

Övertemperaturskydd (fig. A)

När övertemperaturskydd är aktiverat, kommer LED-laddningsindikatorn **12** att blinka rött och grönt. Enheten kan inte användas under övertemperaturskyddscykeln.

Indikator laddningsstatus (fig. A)

DCL183 är utrustat med en indikator för laddningsstatus. LED-laddningsindikatorn **12** används för att visa batteriets laddningsnivå under användning och laddning. Den indikerar inte verktygets funktionalitet och kan variera baserat på produktkomponenter, temperatur och slutanvändarens användning.

Kontrollera laddningsstatus (fig. C)

- När LED-lampan är PÅ, kommer LED-laddningsindikatorn **12** att lysa grönt, gult eller rött för att indikera den procentuella laddningen i batteriet:
 - **GRÖN:** ≥50 %
 - **GUL:** >25 % till >50 %
 - **RÖD:** ≥25 %
- Om mindre än 3 % blinkar lampan och indikatorn två gånger var 45:e sekund tills strömmen är slut.
- Om färgen på LED-laddningsindikatorn **12** är röd eller inte lyser, ladda batteriet.

DRIFT



FÖRSIKTIGHET: Titta inte direkt in i lampan. Allvarliga ögonskador kan bli följden.

Flerfunktionsknapp (fig. A)

Spotlight LED **6** två ljusstyrkeinställningar, låg och hög. Sido-LED **5** har en ljusstyrkeinställning.

Indikatorer för kort batteritid. Om mindre än 3 % blinkar LED-lampan och LED-laddningsindikator två gånger var 45:e sekundtills strömmen är slut.

NOTERA: Om lampan lyser i mer än fem sekunder, tryck på flerfunktionsknappen **1** igen så stängs den valda lampan av.

NOTERA: Med ljuset aktiverat kommer ett långt tryck på flerfunktionsknappen **1** att resultera i att lampan släcks.

1. Tryck på flerfunktionsknappen **1** en gång för att tända spotlight-LED **6** i hög inställning.
2. Tryck på flerfunktionsknappen **1** en andra gång för att tända spotlight-LED **6** i låg inställning.
3. Tryck på flerfunktionsknappen **1** en tredje gång för att aktivera sido- LED **5**.
4. Tryck på flerfunktionsknappen **1** en fjärde gång för att stänga av sido-LED **5**.

Magneter (fig. A)



SE UPP: När LED-lampan hänger i magneterna, ska inte lampan eller objektet från vilken den hänger. Häng inte LED-lampan i något som inte är stadigt. Det kan leda till personsador eller skador på egendom.



SE UPP: Använd endast magneterna för att hänga upp LED-lampan. Magneten är inte avsedd att bära ytterligare vikt. Fäst eller häng inte upp något annat på LED-lampan då det finns risk för att den går sönder eller faller ner.

1. DCL183 har en magnet **4** inbyggd i botten av lampan.
2. Magneten **4** är avsedd att fånga upp små metalldelar som skruvar och bultar eller hålla lampan på plats på solida metallytor.

Upphångningskrok (fig. A, D)



SE UPP: När LED-lampan hänger i upphångningskroken, ska inte belysningen eller objektet från vilken den hänger. Häng inte LED-lampan i några elektriska ledningar eller något som inte är säkert. Det kan leda till personsador eller skador på egendom.



SE UPP: Använd endast magneterna för att hänga upp LED-lampan. Upphångningskroken är inte avsedd för att hantera ytterligare vikter. Fäst eller häng inte upp något annat på LED-lampan då det finns risk för att den går sönder eller faller ner.



SE UPP: Använd inte upphångningskroken eller öglan för att nå något med eller som stöd för din egen vikt i någon situation.

Den inbyggda upphångningskroken **7** kan fästas på förankrade slangar, rör, ledningar eller kablar i det utrymme där du arbetar.

1. Du kommer åt upphångningskroken **7**, genom att rotera den bort **7** från höljet **2** till upphångningskrokens öppning **14** visas.
2. Placera slangen, röret, röret eller kabeln i din arbetsplats i upphångningskroken.
NOTERA: Kontrollera att LED-lampan är helt festsatt och inte kommer att glida av eller längs den förankrade slangen eller rörledning, röret eller kabeln innan du fortsätter.
3. Ta bort upphångningskroken **7** från den förankrade slangen, röret, röret eller kabeln, ta tag i upphångningskroken **7** och skjut den förankrade slangen, röret, röret eller kabeln från hängkrokens öppning **14**.
4. Säkra upphångningskroken **7** på plats i höljet **2**.

UNDERHÅLL

Ditt DEWALT-verktyg har tillverkats för att fungera under lång tid med ett minimum av underhåll. Kontinuerlig tillfredsställande funktion beror på ordentlig verktygsvård och regelbunden rengöring.



Rengöring



WARNING: Använd aldrig lösningsmedel eller andra starka kemikalier för rengöring av apparatens icke-metalliska delar. Dessa kemikalier kan försvaga de material som används i dessa delar. Använd en trasa som bara är fuktad med vatten och mild tvål. Låt aldrig någon vätska komma in i lampan och doppa den aldrig i någon vätska.

Tillbehör



WARNING: Eftersom tillbehör, andra än de som erbjuds av DEWALT inte har testats med denna produkt, kan användningen av sådana tillbehör med denna produkt vara riskabel. För att minska risken för skador, ska endast rekommenderade DEWALT tillbehör användas med denna produkt.

Det finns inga tillbehör till denna produkt.

Att skydda miljön



Separat insamling. Produkter märkta med denna symbol överensstämmer med det europeiska direktivet 2012/19/EU och får inte kasseras med vanligt hushållsavfall; Produkter innehåller material som kan återanvändas eller återvinnas vilket minskar efterfrågan på råvaror. Återvinn elektriska produkter enligt lokala bestämmelser. Närmare information finns tillgänglig på www.2helpU.com.

ŞARJ EDİLEBİLİR LED EL FENERİ

DCL183

Tebrikler!

Bir DEWALT aleti seçtiniz. Uzun süreli deneyim, sürekli ürün geliştirme ve yenilik DEWALT markasının profesyonel elektrikli alet kullanıcıları için en güvenilir ortaklardan birisi haline gelmesini sağlamaktadır.

Teknik Özellikleri

DCL183		
Voltaaj	V _{oc}	3.6
Tip		1
Lümen		
Spot ışığı LED'i	lm	Düşük - 250 Yüksek - 1000
Yan lamba LED'i	lm	400
İşık Yansıma Açışı		
Spot ışığı LED'i	derece	15
Yan lamba LED'i	derece	90
Tamamen Şarj Edildiğinde Çalışma Süresi		
Spot ışığı LED'i	saat	Düşük - 6,5 Yüksek - 2,5
Yan lamba LED'i	saat	6,5



UYARI: Yaralanma riskini azaltmak için, kullanım kılavuzunu okuyun.

Tanımlar: Güvenlik Talimatları

Aşağıdaki tanımlar her işaret sözcüğü ciddiye derecesini gösterir. Lütfen kılavuzu okuyunuz ve bu simgelere dikkat ediniz.



TEHLİKE: Engellenmemesi halinde **ölüm veya ciddi yaralanma** ile sonuçlanabilecek **çok yakın bir tehlikeli durumu** gösterir.



UYARI: Engellenmemesi halinde **ölüm veya ciddi yaralanma** ile sonuçlanabilecek **potansiyel bir tehlikeli durumu** gösterir.



DİKKAT: Engellenmemesi halinde **önemsiz veya orta dereceli yaralanma** ile sonuçlanabilecek **potansiyel bir tehlikeli durumu** gösterir.

İKAZ: Engellenmemesi halinde **maddi hasara neden olabilecek, yaralanma ile ilişkisi olmayan durumları gösterir.**



Elektrik çarpması riskini belirtir.



Yangın riskini belirtir.

GÜVENLİK TALİMATLARI

Bir lambayı kullanırken, başta aşağıdakiler olmak üzere temel tedbirler her zaman alınmalıdır:



UYARI: Lambayı kendiniz tamir veya modifiye etmeye çalışmayın.



UYARI: Ortam sıcaklığının 40 °F'nin (4 °C) altında veya 104 °F'nin (40 °C) üzerinde olduğu koşullarda bataryayı şarj etmeyin. Tüm şarj talimatlarına uygun ve bataryayı talimatlarda belirtilen sıcaklık aralığı dışındaki yerlerde şarj etmeyin. Doğru olmayan biçimde veya belirtilen aralık dışındaki sıcaklıklarda şarj edilmesi bataryaya hasar verebilir ve yangın riskini artırabilir.

- **Elektrik Çarpma Tehlikesi.** Elektrik çarpma riskine karşı korunmak için şarj ana ünitesini su veya başka bir sıvı içerisine koymayın.
- **Oyuncak olarak kullanılmasına izin vermeyin.** Çocukların yakınında kullanıldığında çok dikkat edilmelidir.
- **Hasarlıysa kullanmayın.** Eğer lamba doğru çalışmıyorsa veya yere düşmüşse, hasar görmüşse, uzun süre dışarıda kalmışsa veya suya düşmüşse mutlaka bir servis merkezine götürün.
- **Ciddi şekilde hasar görmüş olsa bile lambayı ateşe atmayın.** Bataryalar ateşte patlayabilir.
- **Şarj kablosunu kullanarak çekmeyin veya taşımayın, şarj kablosunu taşıma kolu gibi kullanmayın, kapıya sıkırtmayın veya keskin kenar veya köşelerde çekmeyin.**
- **Şarj kablosunu ısınmış yüzeylerden uzak tutun.**
- **Kablonun bir masanın kenarından sarkmasına ya da sıcak yüzeylerin karşısında durmasına veya temas etmesine izin vermeyin.** Ünite, lavabolardan ve sıcak yüzeylerden uzakta tutulmalı veya monte edilmelidir.
- **Fişini prizden çıkartırken kablodan çekmeyin.** Çıkartma işlemi sırasında kabloyu değil fişi tutun.
- **Ellerinizi ıslakken şarj cihazı fişi dahil olmak üzere şarj kablosunu kullanmayın.**
- **Üniteyi açık havada şarj etmeyin.**
- **Aşırı olumsuz koşullarda bataryadan sızıntılar olabilir.** %20-35 düzeyinde bir potasyum hidroksit çözeltilisi olan sıvı cilde (1) temas ederse derhal sabun ve suyla yıkayın veya (2) limon suyu veya sirke gibi sert olmayan bir asitle nötralle edin. Sıvı gözlerle temas ederse, derhal en az 10 dakika boyunca temiz suyla yıkayın. Tıbbi yardım alın.

Ek Güvenlik Uyarıları

- Bu lamba sadece profesyonel, ticari veya endüstriyel kullanım amaçlı tasarlanmıştır.**
- Hasarlı ya da modifiye edilmiş bir batarya veya lambayı kullanmayın.** Hasar görmüş veya modifiye edilmiş bataryalar, yangın, patlama veya yaralanma ile sonuçlanabilecek öngörülemeyen riskler doğurabilir.
- Bir bataryayı ateşe veya aşırı ısıya maruz bırakmayın.** Doğrudan ateş veya 266 °F (130 °C) üzeri sıcaklıklara maruz kalması patlamaya neden olabilir.
- Baş üstü montajı için mknatis kullanmayın.**
- Lamba, SELV çıkışı (sabit voltaaj 5 Vdc) onaylı güç kaynağı ile çalıştırılmaldır.**

BU TALİMATLARI SAKLAYIN

Lambalar İçin Özel Güvenlik Önlemleri

! **UYARI: Lambayı bilerek veya yanlışlıkla herhangi birinin gözüne ışık gelecek şekilde yerleştirmeyin.** Ciddi göz yaralanmalarına neden olabilir.

! **UYARI: Yangın tehlikesi.** Lamba veya şarj cihazını yanıcı sıvılar, gazlı veya patlayıcı ortamlar yakınında kullanmayın. İç kıvılcımlar dumani tutuşturup yaralanmalara neden olabilir.

ÖNEMLİ GÜVENLİK TALİMATLARI

! **UYARI: Lambayı kullanırken, başta aşağıdakiler olmak üzere temel önlemler her zaman alınmalıdır:**

- Yaralanma riskini azaltmak için, bu lamba çocukların yakınında kullanılırken çok dikkatli olunması gerekir.**
- Elektrik çarpması riskini azaltmak için, lambayı su veya başka bir sıvı içerisine koymayın.** Lambayı küvet ya da lavaboya düşebileceği veya çekilebileceği şekilde koymayın.
- Kullanılmadığı zaman lambayı kapatın.**
- Arızalı, yere düşürülmüş veya herhangi bir şekilde hasar görmüş lamba çalıştırılmamalıdır.**
- Bu lamba sadece kapalı alanda kullanım için tasarlanmıştır.**

Lambalar İçin Ek Güvenlik Önlemleri

- El lambasını herhangi bir sıvı içerisine daldırmayın.
- Lamba veya bataryayı suyla yıkamayın veya içerisine su girmesine izin vermeyin.
- Mercek kapak grubu takılı değilken çalıştırmayın.

Paket İçeriği

Paket şunları içerir:

- LED lamba
 - Tip C USB kablo
 - Kullanım kılavuzu
- Lamba, parçaları ve aksesuarlarda nakliye sırasında hasar oluşup oluşmadığını kontrol edin.
 - Çalıştırmadan önce bu kılavuzu iyice okuyup anlamak için zaman ayırın.

Lamba Üzerindeki İşaretler

Lamba üzerinde aşağıdaki semboller gösterilir:



Kullanmadan önce kullanım kılavuzunu okuyun.



Avrupa sertifikası



Sınıf 3 aydınlatma cihazı



Atık elektrikli ve elektronik cihazlar: Ayrı Toplama.



Mıknatısları uzak tutun.



Manyetik tehlike, kalp pilinin çalışmasını bozabilir ve ciddi yaralanma veya ölümlerle sonuçlanabilir.



Sıcak yüzey

Açıklama (Şekil A)

! **UYARI: Alan aydınlatma lambasını kesinlikle modifiye etmeyin.** Hasar veya yaralanmayla sonuçlanabilir.

- Çok işlevli düğme
- Gövde
- Kemer klipsi
- Mıknatıs
- Yan LED
- Spot ışığı LED'i
- Askı
- USB şarj girişi kapağı
- USB şarj kablosu
- USB şarj aleti fişi
- USB şarj fişi
- Şarj göstergesi LED'i

Kullanım Amacı

Satın aldığınız DEWALT DCL183, profesyonel aydınlatma uygulamaları için tasarlanmıştır.

ISLAK KOŞULLARDA veya yanıcı sıvı ya da gazların mevcut olduğu ortamlarda kullanmayın.

ÇOCUKLARIN lambaya temas etmesine izin vermeyin. Bu lamba deneyimsiz kullanıcılar tarafından kullanılırken gözetim gerekir.

- Küçük çocuklar ve engelliler.** Bu cihaz yanlarında bir gözetmen olmadan küçük çocukların ve engellilerin kullanımına uygun değildir.
- Bu ürün, güvenliklerinden sorumlu kişinin gözetiminde olmadıklarında, fiziksel (çocuklar dahil), algısal veya zihinsel kapasite kaybı yaşamış deneyimsiz, bilgisiz ve yeteneksiz kişiler tarafından kullanılmamalıdır. Çocuklar asla bu ürünle yalnız bırakılmamalıdır.

BATARYALAR

Ürün, ambalajından çıkarıldığında tam şarj edilmiş durumda değildir. Ürünü kullanmadan önce, aşağıdaki güvenlik talimatlarını okuyun ve belirtilen şarj prosedürlerini izleyin.

NOT: Ürün yaklaşık 90 gün boyunca kullanılmıyorsa, kullanımı ömrünün uzaması için bataryayı tam olarak şarj edin.

Tüm Entegre Bataryaların Şarj Edilmesi İçin Önemli Güvenlik Talimatları

! **UYARI: Batarya, şarj kablosu ve ürün için tüm güvenlik uyarılarını, talimatları ve uyarıcı işaretleri okuyun. Bu talimatların herhangi birisine**

uyulmadığı takdirde elektrik çarpması, yangın ve/veya ciddi yaralanma ile sonuçlanabilir.



UYARI: Ürünü yalnızca ülkede yürürlükte olan yasal düzenlemeler ve uluslararası/bölgesel güvenlik standartları ile uyumlu SELV çıkışı (sabit voltaj 5Vdc, maksimum 3A) onaylı bir güç adaptörü kullanarak şarj edin. Geçerli güvenlik standartlarını karşılamayan adaptörlerin kullanılması yaralanmaya neden olabilir.

- **Şarj için sadece üretici tarafından verilen şarj kablosunu kullanın.**
- **Ürünle birlikte verilen şarj kablosu, şarj bağlantı noktalarına sahip DEWALT şarj edilebilir aletlerini şarj etmek dışında herhangi bir kullanım için tasarlanmamıştır. Diğer alet türlerini şarj etmek, bataryanın aşırı ısınmasına ve patlamasına neden olarak yaralanmalara, maddi hasara, yangına, elektrik şoku veya elektrik çarpmasına neden olabilir.**
- **Şarj kablosunu su, yağmur veya kara maruz bırakmayın.**
- **Şarj kablosunu prizden çıkarırken kablo yerine fişten çekin. Bu, fiş ve kablounun hasar görme riskini azaltır.**
- **Şarj sırasında kablounun üzerine basılmadığından, bir yere takılmadığından veya başka türlü bir hasara veya gerginliğe maruz kalmadığından emin olun.**
- **Kablosu veya fişi hasar görmüş bir şarj cihazını kullanmayın. Bu durumda derhal değiştirilmesini sağlayın.**
- **Bunlarla sınırlı olmamak kaydıyla iletken nitelikteki taşlama tozu, metal yongalar, çelik yünü, alüminyum folyo ya da metal parçacık birikimi gibi yabancı maddeler şarj fişleri ve bağlantı noktasından uzak tutulmalıdır.**
- **Şarj cihazı kablosunu, herhangi bir alet takılı olmadığında her zaman güç kaynağından çıkarın.**

Şarj Prosedürü (Şekil. A, B)

1. USB şarj bağlantı noktası kapağını **8** lambadan çekin.
2. USB şarj fişini **11** şarj bağlantı noktasına **13** takın.
3. USB şarj cihazı fişini **10** herhangi bir USB bağlantı noktasına (bir bilgisayar veya duvar adaptörü gibi) takın.
NOT: Şarj işlemi, güç kaynağı derecesine bağlı olarak 1 ila 4 saat sürer.
4. Şarj sırasında şarj gösterge LED'inin **12** rengi kırmızı, sarı veya yeşil olabilir ve sürekli yanık kalabilir.
5. Şarj gösterge LED'i **12** yeşil yandığında veya söndüğünde şarj işlemi tamamlanmıştır.
6. Batarya şarjda bırakılabilir veya şarj kablosu çekilebilir.

Sıcak/Soğuk Ertelemesi

Lamba, bataryanın çok sıcak veya çok soğuk olduğunu tespit ettiğinde, otomatik olarak Sıcak/Soğuk Batarya Ertelemesini başlatarak batarya uygun sıcaklığa gelene kadar şarjı durdurur. Sonrasında lamba otomatik olarak şarj moduna geçer. Bu özellikle maksimum batarya ömrü sağlar.

1. Soğuk bir batarya sıcak bir bataryaya göre daha yavaş şarj olabilir.
2. Sıcak/soğuk erteleme şarj gösterge LED'inin **12** kırmızı ve sarı yanıp sönmesiyle gösterilir.

3. Batarya uygun bir sıcaklığa ulaştığında, şarj göstergesi LED'i **12** mevcut batarya kapasitesinin rengini gösterecek, lambanın şarj işlemine devam ettiğini belirtecektir.

Önemli Şarj Notları

1. Şarj işlemi sırasında lamba dokunulamayacak kadar ısınabilir. Bu normal bir durumdur ve bir sorun olduğunu göstermez. Kullanımdan sonra soğumasını sağlamak için, lambayı örneğin bir metal baraka veya yalıtımsız bir römork gibi, sıcak bir ortamlarda tutmaktan kaçının.
2. Lamba düzgün şekilde şarj olmuyorsa aleti ve şarj kablosunu yerel servis merkezine götürün.
3. Kısmen kullanılmış bir bataryayı istediğiniz zaman lamba üzerinde herhangi bir olumsuz etki olmaksızın şarj edebilirsiniz.

Aşırı Sıcaklık Koruması (Şekil A)

Aşırı sıcaklık koruması etkinleştirildiğinde, şarj gösterge LED'i **12** kırmızı ve yeşil renkte yanıp söner. Ünite, aşırı sıcaklık koruma döngüsü sırasında kullanılamaz.

Şarj Durum Göstergesi (Şekil A)

DCL183 bir şarj durumu göstergesine sahiptir. Bu şarj göstergesi LED'i **12**, kullanım ve şarj sırasında bataryadaki mevcut şarj seviyesini görüntülemek için kullanılır. Ürün bileşenleri, sıcaklık ve son kullanıcı uygulamasına dayalı varyasyonlarına tabi olan alet işlevselliğini göstermez.

Şarj Durumunun Kontrol Edilmesi (Şekil C)

- LED lambası yandığında, şarj göstergesi LED'i **12** yeşil, sarı veya kırmızı yanarak pilin şarj yüzdesini gösterir:
 - **YEŞİL:** $\geq\%50$
 - **SARI:** $>\%25 - >\%50$
 - **KIRMIZI:** $\leq\%25$
- Enerji %3'ün altındaysa, lamba ve gösterge güç tamamen bitene kadar her 45 saniyede bir, iki kez yanıp söner.
- Şarj gösterge LED'i **12** kırmızıysa veya hiç yanmıyorsa, bataryayı şarj edin.

ÇALIŞMA



DİKKAT: Doğrudan LED'lere bakmayın. Ciddi göz yaralanmalarına neden olabilir.

Çok İşlevli Düğme (Şekil A)

Spot ışık LED'i **6** düşük ve yüksek olmak üzere iki parlaklık ayarına sahiptir. Yan LED **5** bir parlaklık ayarına sahiptir.

Düşük pil göstergesi. Enerji %3'ün altındaysa, etkinleştirilen LED ve güç tamamen bitene kadar şarj gösterge LED'i her 45 saniyede bir iki kez yanıp söner.

NOT: Işık beş saniyeden uzun süre açık kalırsa, çok işlevli düğmeye **1** tekrar basılması, seçilen LED'in kapanmasına neden olur.

NOT: Işık etkinleştirilmişken, çok işlevli düğmeye **1** uzun süre basılması, seçilen LED'in kapanmasına neden olur.

1. Spot ışık LED'i **6** yüksek ayarını etkinleştirmek için çok işlevli düğmeye **1** bir kez basın.

- Spot ışık LED'i **6** düşük ayarını etkinleştirmek için çok işlevli düğmeye **1** ikinci kez basın.
- Yan LED'i **5** etkinleştirmek için çok işlevli düğmeye **1** üçüncü kez basın.
- Yan LED'i **5** kapatmak için çok işlevli düğmeye **1** dördüncü kez basın.

Mıknatıs (Şekil A)

! **DIKKAT:** LED lamba, mıknatısla asıldığında LED lamba veya asıldığı nesneyi sallamayın. LED lambayı baş üzerinde veya güvenli olmayan hiçbir şeyden asmayın. Yaralanma veya hasar meydana gelebilir.

! **DIKKAT:** Yalnızca LED lamba asmaya uygun mıknatıs kullanın. Mıknatıs ek ağırlık taşıma desteği sunmak üzere tasarlanmamıştır. LED lambaya herhangi bir şey tutuşturmayın veya asmayın, aksi takdirde kırılabilir.

- DCL183 lambanın altına yerleştirilmiş bir mıknatısa **4** sahiptir.
- Bu mıknatıs **4** vida ve civata gibi küçük metal parçaları tutmak veya lambayı katı metal yüzeyler üzerinde yerinde tutmak için tasarlanmıştır.

Askı Kancası (Şekil A, D)

! **DIKKAT:** LED lamba, askı kancasıyla asıldığında LED lamba veya asıldığı nesneyi sallamayın. LED lambayı baş üstüne, elektrik kablolarına veya güvenli olmayan herhangi bir şeye asmayın. Yaralanma veya hasar meydana gelebilir.

! **DIKKAT:** Yalnızca LED lambasını asmaya uygun asma kancası kullanın. Asma kancası ilave ağırlık taşımak üzere tasarlanmamıştır. LED lambaya herhangi bir şey tutuşturmayın veya asmayın, aksi takdirde kırılabilir.

! **DIKKAT:** Herhangi bir durumda tutunmak veya ağırlığınızı dengelemek için askı kancasını kullanmayın.

Askı kancası **7**, çalıştığınız alandaki sağlam bağlanmış hortumlara, borulara veya kablolarla tutturulabilir.

- Askı kancasına **7** erişmek için, askı kancasını **7** mahfazadan **2** uzağa çevirerek askı kancası açıklığının **14** ortaya çıkmasını sağlayın.
- Çalışma alanınızdaki hortumu, boruyu veya kabloyu asma kancasına yerleştirin.
NOT: LED lamba mahfazasının tam sabitlendiğinden ve devam etmeden önce bağlandığı hortum, boru veya kablodan yana veya öne doğru kaymayacağından emin olun.
- Asma kancasını **7** bağlandığı hortum, boru veya kablodan çıkartmak için, asma kancasını **7** kavrayın ve bağlandığı hortum, boru veya kabloyu asma kancası açıklığından **14** kaydırın.
- Asma kancasını **7** mahfazadaki **2** yerine sabitleyin.

BAKIM

Satın aldığınız DEWALT ürününüz uzun süre boyunca minimum bakımla çalışmak üzere tasarlanmıştır. Uzun süre boyunca verimli bir şekilde çalışma, uygun bakımın ve düzenli temizliğin yapılmasına bağlıdır.



Temizleme



UYARI: Lambanın metalik olmayan parçalarını temizlemek için asla çözücü veya başka sert kimyasal kullanmayın. Bu kimyasallar bu parçalarda kullanılan malzemeleri güçsüzleştirir. Yalnızca su ve yumuşak sabunla nemlendirilmiş bir bez kullanın. Lambanın içine herhangi bir sıvının girmesine izin vermeyin ve lambanın herhangi bir parçasını bir sıvı içine daldırmayın.

Aksesuarlar



UYARI: Şuna dikkat edilmelidir ki DEWALT tarafından tedarik veya tavsiye edilenler dışındaki aksesuarlar bu ürün üzerinde test edilmediğinden, söz konusu aksesuarların bu ürünle birlikte kullanılması tehlikeli olabilir. Yaralanma riskini azaltmak için, bu üründe sadece DEWALT tarafından önerilen aksesuarlar kullanılmalıdır.

Bu ürün için herhangi bir aksesuar bulunmamaktadır.

Çevrenin korunması



Aynı toplama. Bu sembolü taşıyan ürünler, 2012/19/ EU Avrupa Direktifi ile uyumludur ve normal evsel atıklarla birlikte atılmamalıdır; Ürünler, ham madde talebini azaltarak yeniden kullanılabilen veya geri dönüştürülebilir malzemeler içerir. Lütfen elektrikli aletleri yerel yönetmeliklere uygun şekilde geri dönüşüme tabi tutun. Daha fazla bilgi www.2helpU.com adresinde mevcuttur.

ΕΠΑΝΑΦΟΡΤΙΖΟΜΕΝΟΣ ΦΑΚΟΣ LED

DCL183

Συγχαρητήρια!

Επιλέξατε ένα εργαλείο DEWALT. Τα έτη εμπειρίας, η σχολαστική ανάπτυξη προϊόντων και η καινοτομία έχουν καταστήσει την DEWALT έναν από τους πιο αξιόπιστους συνεργάτες στον τομέα των επαγγελματικών ηλεκτρικών εργαλείων.

Τεχνικά δεδομένα

		DCL183
Τάση	V_{DC}	3.6
Τύπος		1
Lumen		
LED φωτισμού προβολέα	lm	Χαμηλή ένταση - 250 Υψηλή ένταση - 1000
Πλευρικό φως LED	lm	400
Γωνία δέσμης φωτός		
LED φωτισμού προβολέα	μείρες	15
Πλευρικό φως LED	μείρες	90
Χρόνος λειτουργίας από πλήρη φόρτιση		
LED φωτισμού προβολέα	ώρες	Χαμηλή ένταση - 6,5 Υψηλή ένταση - 2,5
Πλευρικό φως LED	ώρες	6,5



ΠΡΟΕΙΔΟΠΟΙΗΣΗ: Για να ελαττώσετε τον κίνδυνο τραυματισμού, διαβάστε το εγχειρίδιο χρήσης.

Ορισμοί: Οδηγίες ασφαλείας

Οι παρακάτω ορισμοί περιγράφουν το επίπεδο σοβαρότητας για κάθε προειδοποιητική λέξη. Παρακαλούμε διαβάστε το εγχειρίδιο και δώστε προσοχή σε αυτά τα σύμβολα.



ΚΙΝΔΥΝΟΣ: Υποδεικνύει μια επικείμενη επικίνδυνη κατάσταση, η οποία, εάν δεν αποφευχθεί, θα προκαλέσει **θάνατο ή σοβαρό τραυματισμό**.



ΠΡΟΕΙΔΟΠΟΙΗΣΗ: Υποδεικνύει μια ενδεχομένη επικίνδυνη κατάσταση, η οποία, εάν δεν αποφευχθεί, **θα μπορούσε να προκαλέσει θάνατο ή σοβαρό τραυματισμό**.



ΠΡΟΣΟΧΗ: Υποδεικνύει μια ενδεχομένη επικίνδυνη κατάσταση, η οποία, εάν δεν αποφευχθεί, **ενδέχεται να προκαλέσει τραυματισμό μικρής ή μέτριας σοβαρότητας**.

ΣΗΜΕΙΩΣΗ: Υποδεικνύει μια πρακτική που **δεν έχει σχέση με προσωπικό τραυματισμό** και η οποία, εάν δεν αποφευχθεί, **ενδέχεται να προκαλέσει υλική ζημιά**.



Υποδηλώνει κίνδυνο ηλεκτροπληξίας.



Υποδηλώνει κίνδυνο πυρκαγιάς.

ΟΔΗΓΙΕΣ ΑΣΦΑΛΕΙΑΣ

Όταν χρησιμοποιείτε ηλεκτρική συσκευή φωτισμού, πρέπει να τηρείτε πάντα βασικές προφυλάξεις, περιλαμβανομένων των εξής:



ΠΡΟΕΙΔΟΠΟΙΗΣΗ: Μην επιχειρήσετε να τροποποιήσετε ή να επισκευάσετε τη συσκευή φωτισμού.



ΠΡΟΕΙΔΟΠΟΙΗΣΗ: Μην φορτίζετε την μπαταρία σε θερμοκρασίες περιβάλλοντος κάτω από 4 °C (40 °F) ή πάνω από 40 °C (104 °F). Τηρείτε όλες τις οδηγίες φόρτισης και μη φορτίζετε την μπαταρία εκτός των ορίων θερμοκρασίας που ορίζονται στις οδηγίες. Η ακατάλληλη φόρτιση ή η φόρτιση σε θερμοκρασίες εκτός των προβλεπόμενων ορίων μπορεί να προξενήσει ζημιά στην μπαταρία και να αυξήσει τον κίνδυνο φωτιάς.

- **Κίνδυνος Ηλεκτροπληξίας.** Για προστασία σας από τον κίνδυνο ηλεκτροπληξίας, μην τοποθετείτε τη βάση φόρτισης μέσα σε νερό ή άλλο υγρό.
- **Μην επιτρέπετε να χρησιμοποιείται η μονάδα σαν παιχνίδι.** Απαιτείται αυξημένη προσοχή όταν χρησιμοποιείται κοντά σε παιδιά.
- **Μην χρησιμοποιήσετε το προϊόν αν έχει υποστεί ζημιά.** Αν το φωτιστικό δεν λειτουργεί όπως θα έπρεπε, αν έχει πέσει κάτω, έχει υποστεί ζημιά, έχει παραμείνει σε εξωτερικό χώρο ή έχει πέσει μέσα σε νερό, παραδώστε το σε κέντρο σέρβις.
- **Μη ρίξετε το φωτιστικό σε φωτιά, ακόμα και αν έχει υποστεί πολύ σοβαρή ζημιά.** Οι μπαταρίες μπορεί να εκραγούν σε φωτιά.
- **Μην τραβάτε ή μεταφέρετε το προϊόν από το καλώδιο φόρτισης, μη χρησιμοποιείτε το καλώδιο φόρτισης ως λαβή, μην πιέσετε το καλώδιο φόρτισης κλείνοντας μια πόρτα πάνω του και μην τραβάτε το καλώδιο φόρτισης γύρω από αιχμηρές ακμές ή γωνίες.**
- **Κρατάτε το καλώδιο φόρτισης μακριά από θερμαινόμενες επιφάνειες.**
- **Μην αφήνετε το καλώδιο να κρέμεται από την άκρη τραπέζιου ή πάγκου, ούτε να αγγίζει καυτές επιφάνειες.** Η μονάδα θα πρέπει να τοποθετείται ή να στερεώνεται μακριά από νεροχύτες και καυτές επιφάνειες.
- **Μην αποσυνδέετε τη συσκευή τραβώντας το καλώδιο φόρτισης.** Για να αποσυνδέσετε τη συσκευή, τραβάτε το βύσμα, όχι το καλώδιο.
- **Μη χειρίζεστε το καλώδιο φόρτισης, περιλαμβανομένου του βύσματος φόρτισης, με υγρά χέρια.**
- **Μη φορτίζετε τη μονάδα σε εξωτερικό χώρο.**
- **Υπό ακραίες συνθήκες μπορεί να προκύψουν διαρροές από τα στοιχεία της μπαταρίας.** Αν το υγρό, το οποίο είναι διάλυμα υδροξειδίου καλίου 20-35%, έρθει σε επαφή με το δέρμα, (1) πλυθείτε αμέσως με σαπούνι και νερό ή (2) εξουδετερώστε το με ένα ήπιο οξύ όπως χυμό λεμονιού ή ξύδι. Αν το υγρό έρθει σε επαφή με τα μάτια, ξεπλύνετε τα άμεσα με καθαρό νερό για τουλάχιστον 10 λεπτά. Ζητήστε ιατρική βοήθεια.

Πρόσθετες προειδοποιήσεις ασφαλείας

- Αυτό το φωτιστικό φακός προορίζεται μόνο για επαγγελματική, εμπορική ή βιομηχανική χρήση. Μη χρησιμοποιήσετε μπαταρία ή φωτιστικό που έχει υποστεί ζημιά ή έχει τροποποιηθεί.** Οι μπαταρίες που έχουν υποστεί ζημιά ή τροποποίηση μπορεί να έχουν απόβλεπτη συμπεριφορά με αποτέλεσμα φωτιά, έκρηξη ή κίνδυνο τραυματισμού.
- Μην εκθέσετε μπαταρία σε φωτιά ή υπερβολική θερμοκρασία.** Η έκθεση σε φωτιά ή σε θερμοκρασία πάνω από 266 °F (130 °C) μπορεί να προκαλέσει έκρηξη.
- Μη χρησιμοποιείτε τον μαγνήτη για στερέωση σε υπερψυγμένες θέσεις.**
- Το φωτιστικό πρέπει να τροφοδοτείται από πιστοποιημένο τροφοδοτικό με έξοδο SELV (σταθερή τάση 5 V DC).**

ΦΥΛΑΞΤΕ ΑΥΤΕΣ ΤΙΣ ΟΔΗΓΙΕΣ

Ειδικό κανόνας ασφαλείας για φωτιστικά

ΠΡΟΕΙΔΟΠΟΙΗΣΗ: Μην τοποθετείτε το φωτιστικό σε θέση η οποία θα μπορούσε να κάνει οποιοδήποτε άτομο να κοιτάξει ηθελήμενα ή αθέλητα απευθείας μέσα στο φως. Θα μπορούσε να προκύψει σοβαρή βλάβη των ματιών.

ΠΡΟΕΙΔΟΠΟΙΗΣΗ: Κίνδυνος πυρκαγιάς. Μη χρησιμοποιείτε το φωτιστικό ή το φορτιστή κοντά σε εύφλεκτα υγρά ή σε περιβάλλον με αέρια ή με εκρήξιμες ιδιότητες. Σπινθήρες στο εσωτερικό της συσκευής μπορεί να προκαλέσουν ανάφλεξη αναθυμιάσεων προκαλώντας τραυματισμό.

ΣΗΜΑΝΤΙΚΕΣ ΟΔΗΓΙΕΣ ΑΣΦΑΛΕΙΑΣ

ΠΡΟΕΙΔΟΠΟΙΗΣΗ: Όταν χρησιμοποιείτε το φωτιστικό, πρέπει να τηρείτε πάντα βασικές προφυλάξεις, περιλαμβανομένων των εξής:

- Για να μειώσετε τον κίνδυνο σωματικής βλάβης, απαιτείται στενή επίβλεψη όταν ένα φωτιστικό χρησιμοποιείται κοντά σε παιδιά.**
- Για να μειώσετε τον κίνδυνο ηλεκτροπληξίας, μη βυθίσετε το φωτιστικό σε νερό ή άλλο υγρό.** Μην τοποθετείτε ή αποθηκεύετε το φωτιστικό σε μέρη όπου μπορεί να πέσει ή να τραβηχτεί μέσα σε μανιέρα ή νεροχύτη.
- Απενεργοποιείτε το φωτιστικό όταν δεν το χρησιμοποιείτε.**
- Μη χρησιμοποιήσετε οποιοδήποτε φωτιστικό αν έχει παρουσιάσει δυσλειτουργία ή έχει πέσει ή υποστεί ζημιά με οποιονδήποτε τρόπο.**
- Το παρόν φωτιστικό προορίζεται μόνο για χρήση σε εσωτερικούς χώρους.**

Πρόσθετοι κανόνας ασφαλείας για φωτιστικά

- Μη βυθίσετε το φωτιστικό χειρός σε οποιοδήποτε υγρό.
- Μην πλύνετε ποτέ με νερό το φωτιστικό ή την μπαταρία και μην επιτρέψετε την είσοδο νερού στο φωτιστικό ή την μπαταρία.
- Να μη χρησιμοποιείτε το φως χωρίς τοποθετημένο το συγκρότημα καλύμματος φακού.

Περιεχόμενα συσκευασίας

Η συσκευασία περιέχει:

- Λυχνία LED
 - Καλώδιο USB Type C
 - Εγχειρίδιο οδηγιών
- Ελέγξτε για ζημιά στο φωτιστικό, στα εξαρτήματα ή στα παρελκόμενα, που μπορεί να προκλήθηκε κατά τη μεταφορά.
 - Αφιερώστε χρόνο για να διαβάσετε σχολαστικά και να κατανοήσετε αυτό το εγχειρίδιο πριν τη χρήση του προϊόντος.

Σημάνσεις πάνω στο φωτιστικό

Πάνω στο φωτιστικό εμφανίζονται τα εξής εικονογράμματα:



Διαβάστε το εγχειρίδιο οδηγιών πριν τη χρήση.



Ευρωπαϊκή πιστοποίηση



Συσκευή φωτισμού κατηγορίας 3



Απόβλητα ηλεκτρικού και ηλεκτρονικού εξοπλισμού: Χωριστή συλλογή.



Διατηρείτε απόσταση ασφαλείας από μαγνήτες.



Μαγνητικός κίνδυνος μπορεί να διαταράξει τη λειτουργία βηματοδότην και να έχει ως συνέπεια σοβαρό τραυματισμό ή θάνατο.



Καυτή επιφάνεια

Περιγραφή (Εικ. Α)

ΠΡΟΕΙΔΟΠΟΙΗΣΗ: Ποτέ μην τροποποιήσετε το φωτιστικό χώρου. Θα μπορούσε να προκύψει ζημιά ή τραυματισμός.

- Κουμπί πολλαπλών λειτουργιών
- Περιβλήμα
- Κλιπ ζώνης
- Μαγνήτη
- Πλευρικό φως LED
- LED φωτισμού προβολέα
- Αγκιστρο ανάρτησης
- Κάλυμμα θύρας φόρτισης USB
- Καλώδιο φόρτισης USB
- Βύσμα φορτιστή USB
- Καλώδιο φόρτισης USB
- LED ένδειξης φόρτισης

Προβλεπόμενη χρήση

Το ηλεκτρικό σας Το DEWALT DCL183 έχει σχεδιαστεί για επαγγελματικές εφαρμογές φωτισμού.

ΜΗ χρησιμοποιείτε το προϊόν υπό υγρές συνθήκες ή με την παρουσία εύφλεκτων υγρών ή αερίων.

MHN αφήνετε παιδιά να έλθουν σε επαφή με το φωτιστικό. Απαιτείται επίβλεψη όταν το φωτιστικό το χρησιμοποιούν άπειροι χρήστες.

- **Μικρά παιδιά και εξασθενημένα άτομα.** Αυτή η συσκευή δεν προορίζεται για χρήση χωρίς επίβλεψη από μικρά παιδιά ή εξασθενημένα άτομα.
- Το προϊόν αυτό δεν προορίζεται για χρήση από άτομα (περιλαμβανομένων παιδιών) που έχουν μειωμένες σωματικές, αισθητηριακές ή διανοητικές ικανότητες, ή έλλειψη εμπειρίας και/ή γνώσης και δεξιοτήτων, εκτός αν τα άτομα αυτά επιβλέπονται από άτομο υπεύθυνο για την ασφάλειά τους. Τα παιδιά δεν πρέπει να μένουν ποτέ μόνα τους με αυτό το προϊόν.

ΜΠΑΤΑΡΙΕΣ

Το προϊόν δεν είναι πλήρως φορτισμένο κατά την παράδοση. Πριν χρησιμοποιήσετε το προϊόν, διαβάστε τις ακόλουθες οδηγίες ασφαλείας και κατόπιν ακολουθήστε τις αναφερόμενες διαδικασίες φόρτισης.

ΣΗΜΕΙΩΣΗ: Αν το προϊόν δεν χρησιμοποιηθεί για περίπου 90 ημέρες, φορτίστε πλήρως την μπαταρία για να συμβάλετε στην παράταση της διάρκειας ζωής της.

Σημαντικές οδηγίες ασφαλείας για φόρτιση όλων των εργαλείων με ενσωματωμένη μπαταρία

ΠΡΟΕΙΔΟΠΟΙΗΣΗ: Διαβάστε όλες τις προειδοποιήσεις ασφαλείας, οδηγίες και επισημάνσεις προσοχής για την μπαταρία, το καλώδιο φόρτισης και το προϊόν. **Η μη τήρηση των προειδοποιήσεων και των οδηγιών μπορεί να έχει ως αποτέλεσμα ηλεκτροπληξία, πυρκαγιά και/ή σοβαρό τραυματισμό.**

ΠΡΟΕΙΔΟΠΟΙΗΣΗ: Φορτίζετε το προϊόν χρησιμοποιώντας μόνο ένα πιστοποιημένο τροφοδοτικό με έξοδο SELV (σταθερή τάση 5 V DC, 3 A μέγιστο ρεύμα) που συμμορφώνεται με τους εφαρμοσμένους εθνικούς κανονισμούς και τα διεθνή/τοπικά πρότυπα ασφαλείας. **Η χρήση τροφοδοτικών που δεν πληρούν τα εφαρμοσμένα πρότυπα ασφαλείας θα μπορούσε να επιφέρει τραυματισμό.**

- Για τη φόρτιση χρησιμοποιείτε μόνο το καλώδιο φόρτισης που παρέχεται από τον κατασκευαστή.
- Το παρεχόμενο καλώδιο φόρτισης δεν προορίζεται για οποιαδήποτε χρήσεις άλλες από τη φόρτιση αναφορτιζόμενων εργαλείων DEWALT με θύρες φόρτισης. **Η φόρτιση άλλων τύπων εργαλείων μπορεί να προκαλέσει υπερθέρμανση και βίαιο σπάσιμο των μπαταριών, με αποτέλεσμα τραυματισμό, υλικές ζημιές, φωτιά, ηλεκτρικό σοκ ή και θανατηφόρο ηλεκτροπληξία.**
- **MHN εκθέτετε το καλώδιο φόρτισης σε νερό, βροχή ή χιόνι.**
- **Τραβάτε τα βύσματα και όχι το καλώδιο όταν αποσυνδέετε το καλώδιο φόρτισης.** Με αυτόν τον τρόπο θα μειωθεί ο κίνδυνος ζημιές στα βύσματα και στο καλώδιο.
- **Να βεβαιώνετε ότι το καλώδιο είναι τοποθετημένο ώστε να μην πατηθεί, μηπεδευτεί σε πόδια ή υποβληθεί σε οποιαδήποτε ζημιά ή καταπόνηση.**
- **MH χρησιμοποιείτε το καλώδιο φόρτισης αν το ίδιο το καλώδιο ή τα βύσματά του έχουν υποστεί ζημιά.** Φροντίστε να αντικατασταθούν άμεσα.

- **Ξένα υλικά αγωγίμων χαρακτήρα, όπως, ενδεικτικά, η σκόνη λείανσης, τα μεταλλικά ροκανίδια, το χαλύβδινο μαλλί, το φύλλο αλουμινίου ή οποιαδήποτε συσσωρευση μεταλλικών σωματιδίων θα πρέπει να φυλάσσονται μακριά από τα βύσματα και τη θύρα φόρτισης.**
- **Πάντα αποσυνδέετε το καλώδιο φόρτισης από το τροφοδοτικό όταν δεν υπάρχει εργαλείο συνδεδεμένο σε αυτό.**

Διαδικασία φόρτισης (Εικ. Α, Β)

1. Στο φωτιστικό, ανοίξτε το κάλυμμα **8** της θύρας φόρτισης USB.
 2. Εισάγετε το βύσμα φόρτισης USB **11** στη θύρα φόρτισης **13**.
 3. Συνδέστε το βύσμα φόρτισης USB **10** σε οποιαδήποτε θύρα φόρτισης USB (όπως σε έναν υπολογιστή ή σε ένα επιτοίχιο τροφοδοτικό).
- ΣΗΜΕΙΩΣΗ:** Για τη φόρτιση χρειάζονται 1 έως 4 ώρες ανάλογα με την ικανότητα φόρτισης του τροφοδοτικού.
4. Κατά τη φόρτιση, η ενδεικτική λυχνία LED φόρτισης **12** θα είναι κόκκινη, κίτρινη ή πράσινη και θα παραμένει μόνιμα αναμμένη.
 5. Η φόρτιση έχει ολοκληρωθεί όταν το χρώμα της ενδεικτικής λυχνίας LED φόρτισης **12** είναι πράσινο ή η λυχνία είναι σβηστή.
 6. Μπορείτε να αφήσετε την μπαταρία να φορτίζεται ή μπορείτε να αποσυνδέσετε το καλώδιο φόρτισης.

Καθυστέρηση θερμής/ψυχρής μπαταρίας

Αν το φωτιστικό ανιχνεύσει ότι η μπαταρία έχει υπερβολικά υψηλή ή χαμηλή θερμοκρασία, ξεκινά αυτόματα μια καθυστέρηση θερμής/ψυχρής μπαταρίας, αναστέλλοντας τη φόρτιση έως ότου η μπαταρία έχει φθάσει σε κατάλληλη θερμοκρασία. Κατόπιν το φωτιστικό μεταβαίνει αυτόματα σε λειτουργία φόρτισης. Αυτή η λειτουργία διασφαλίζει τη μέγιστη διάρκεια ζωής της μπαταρίας.

1. Μια κρύα μπαταρία μπορεί να φορτίζεται πιο αργά από μια ζεστή μπαταρία.
2. Η καθυστέρηση θερμής/ψυχρής μπαταρίας θα υποδεικνύεται από την ενδεικτική LED φόρτισης **12** που θα αναβοσβήνει με κόκκινο και κίτρινο χρώμα.
3. Όταν η μπαταρία έχει φθάσει σε κατάλληλη θερμοκρασία, η ενδεικτική λυχνία φόρτισης LED **12** θα δείχνει το χρώμα που αντιστοιχεί στην τρέχουσα κατάσταση φόρτισης της μπαταρίας, κάτι που υποδεικνύει ότι το φωτιστικό έχει αρχίσει πάλι τη διαδικασία φόρτισης.

Σημαντικές επισημάνσεις για τη φόρτιση

1. Το φωτιστικό μπορεί να θερμανθεί αισθητά κατά τη φόρτιση. Αυτό είναι κανονικό φαινόμενο και όχι ένδειξη προβλήματος. Για να διευκολύνετε την ψύξη του φωτιστικού μετά τη χρήση, αποφεύγετε να τοποθετείτε το φωτιστικό σε θερμό περιβάλλον, όπως σε μεταλλικό παράπηγμα ή σε μη μονωμένο τρέιλερ.
2. Αν το φωτιστικό δεν φορτίζεται σωστά, παραδώστε το φωτιστικό και το καλώδιο φόρτισης στο τοπικό σας κέντρο σέρβις.
3. Μπορείτε να φορτίσετε όποτε επιθυμείτε μια μπαταρία που δεν έχει εξαντληθεί πλήρως, χωρίς αυτό να έχει αρνητικές συνέπειες στο φωτιστικό.

Προστασία από υπερθέρμανση (Εικ. Α)

Όταν ενεργοποιηθεί η προστασία από υπερθέρμανση, η ενδεικτική LED φόρτισης **12** θα αναβοσβήνει με κόκκινο και πράσινο χρώμα. Η μονάδα δεν μπορεί να χρησιμοποιηθεί κατά τη διάρκεια του κύκλου προστασίας από υπερθέρμανση.

Ενδεικτική λυχνία κατάστασης φόρτισης (Εικ. Α)

Το DCL183 είναι εξοπλισμένο με ενδεικτική λυχνία κατάστασης φόρτισης. Η ενδεικτική LED φόρτισης **12** χρησιμοποιείται για την παρουσίαση του τρέχοντος επιπέδου φόρτισης στην μπαταρία κατά τη χρήση και κατά τη φόρτιση. Δεν δείχνει τη λειτουργικότητα του εργαλείου και υπόκειται σε μεταβολές βάσει των εξαρτημάτων του προϊόντος, της θερμοκρασίας και της εφαρμογής του τελικού χρήστη.

Έλεγχος της κατάστασης φόρτισης (Εικ. C)

- Όταν είναι αναμμένο το φως LED, η ενδεικτική LED φόρτισης **12** θα είναι αναμμένη με πράσινο, κίτρινο ή κόκκινο χρώμα, υποδεικνύοντας το ποσοστό φόρτισης της μπαταρίας:
 - ΠΡΑΣΙΝΟ:** $\geq 50\%$
 - ΚΙΤΡΙΝΟ:** $>25\%$ έως $>50\%$
 - ΚΟΚΚΙΝΟ:** $\leq 25\%$
- Αν η στάθμη μπαταρίας είναι χαμηλότερη από 3%, το φως και η ενδεικτική λυχνία θα αναβοσβήνουν δύο φορές κάθε 45 δευτερόλεπτα έως ότου εξαντληθεί πλήρως η μπαταρία.
- Αν το χρώμα της ενδεικτικής LED φόρτισης **12** είναι κόκκινο ή δεν ανάβει, φορτίστε την μπαταρία.

ΛΕΙΤΟΥΡΓΙΑ

ΠΡΟΣΟΧΗ: Μην κοιτάζετε απ' ευθείας μέσα στις LED. Θα μπορούσε να προκύψει σοβαρή βλάβη των ματιών.

Κουμπί πολλαπλών λειτουργιών (Εικ. Α)

Το φως LED φωτισμού προβολέα **6** έχει δύο ρυθμίσεις φωτεινότητας, χαμηλή και υψηλή. Το πλευρικό φως LED **5** έχει μία ρύθμιση φωτεινότητας.

Ένδειξη χαμηλής στάθμης μπαταρίας. Αν η στάθμη μπαταρίας είναι χαμηλότερη από 3%, το ενεργοποιημένο φως LED και η LED ένδειξης φόρτισης θα αναβοσβήνουν δύο φορές κάθε 45 δευτερόλεπτα έως ότου εξαντληθεί πλήρως η μπαταρία.

ΣΗΜΕΙΩΣΗ: Αν το φωτιστικό παραμείνει αναμμένο για περισσότερο από πέντε δευτερόλεπτα, με νέο πάτημα του κουμπιού πολλαπλών λειτουργιών **1** θα σβήσει το επιλεγμένο φως LED.

ΣΗΜΕΙΩΣΗ: Όταν το φωτιστικό είναι ενεργοποιημένο, με παρατεταμένο πάτημα του κουμπιού πολλαπλών λειτουργιών **1** θα απενεργοποιηθεί το επιλεγμένο φως LED.

- Πατήστε το κουμπί πολλαπλών λειτουργιών **1** μία φορά για να ενεργοποιήσετε την υψηλή ρύθμιση στο φως LED φωτισμού προβολέα **6**.
- Πατήστε το κουμπί πολλαπλών λειτουργιών **1** δεύτερη φορά για να ενεργοποιήσετε τη χαμηλή ρύθμιση στο φως LED φωτισμού προβολέα **6**.

- Πατήστε το κουμπί πολλαπλών λειτουργιών **1** μια τρίτη φορά για να ενεργοποιήσετε το πλευρικό φως LED **5**.
- Πατήστε το κουμπί πολλαπλών λειτουργιών **1** μια τέταρτη φορά για να απενεργοποιήσετε το πλευρικό φως LED **5**.

Μαγνήτης (Εικ. Α)

ΠΡΟΣΟΧΗ: Όταν το φωτιστικό LED είναι αναρτημένο από τον μαγνήτη, μην τραντάζετε το φωτιστικό LED ή το αντικείμενο από το οποίο είναι αναρτημένο. Μην αναρτάτε το φωτιστικό εργασίας LED σε υπερυψωμένη θέση ή από οτιδήποτε δεν είναι στερεωμένο με ασφάλεια. Μπορεί να προκύψει τραυματισμός ή υλική ζημιά.

ΠΡΟΣΟΧΗ: Χρησιμοποιείτε μόνο τον μαγνήτη για να αναρτάτε το φωτιστικό LED. Ο μαγνήτης δεν προορίζεται για τη στήριξη πρόσθετου βάρους. Μην προσαρτάτε ή αναρτάτε τίποτα επιπλέον από το φωτιστικό LED, αλλιώς μπορεί να δημιουργηθεί κίνδυνος θραύσης.

- Το φωτιστικό DCL183 έχει ένα μαγνήτη **4** ενσωματωμένο στο κάτω μέρος του.
- Ο μαγνήτης **4** προορίζεται για να πιάνει μικρά μεταλλικά εξαρτήματα, όπως βίδες και μπουλόνια ή για να συγκρατεί το φωτιστικό στη θέση του πάνω σε σταθερές μεταλλικές επιφάνειες.

Άγκιστρο ανάρτησης (Εικ. Α, D)

ΠΡΟΣΟΧΗ: Όταν το φωτιστικό LED είναι αναρτημένο από το άγκιστρο ανάρτησης, μην τραντάζετε το φωτιστικό LED ή το αντικείμενο από το οποίο είναι αναρτημένο. Μην αναρτάτε το φωτιστικό LED σε υπερυψωμένο σημείο ή από οποιοδήποτε ηλεκτρικό καλώδιο ή οτιδήποτε δεν είναι στερεωμένο με ασφάλεια. Μπορεί να προκύψει τραυματισμός ή υλική ζημιά.

ΠΡΟΣΟΧΗ: Χρησιμοποιείτε το άγκιστρο ανάρτησης μόνο για ανάρτηση του φωτιστικού LED. Το άγκιστρο ανάρτησης δεν προορίζεται για να υποστηρίξει πρόσθετο βάρος. Μην προσαρτάτε ή αναρτάτε τίποτα επιπλέον από το φωτιστικό LED, αλλιώς μπορεί να δημιουργηθεί κίνδυνος θραύσης.

ΠΡΟΣΟΧΗ: Σε καμία περίπτωση μη χρησιμοποιήσετε το άγκιστρο ανάρτησης για να φθάσετε κάτι ή για να υποστηρίξετε το βάρος σας.

Το ενσωματωμένο άγκιστρο ανάρτησης **7** μπορεί να χρησιμοποιηθεί για προσάρτηση σε στερεωμένους εύκαμπτους σωλήνες, σταθερούς σωλήνες, αγωγούς ή καλώδια στο χώρο εργασίας σας.

- Για να αποκτήσετε πρόσβαση στο άγκιστρο ανάρτησης **7**, περιστρέψτε το άγκιστρο ανάρτησης **7** μακριά από το περίβλημα **2** έως ότου εκτεθεί το άνοιγμα του άγκιστρου ανάρτησης **14**.
- Τοποθετήστε τον εύκαμπο σωλήνα, τον σωλήνα, τον αγωγό ή το καλώδιο του χώρου εργασίας σας μέσα στο άγκιστρο ανάρτησης. **ΣΗΜΕΙΩΣΗ:** Βεβαιωθείτε, πριν προχωρήσετε στην εργασία σας, ότι το περίβλημα του φωτιστικού LED είναι πλήρως εξασφαλισμένο και δεν θα υλιτρήσει από ή κατά μήκος του στερεωμένου εύκαμπτου σωλήνα, σταθερού σωλήνα, αγωγού ή καλωδίου.
- Για να αφαιρέσετε το άγκιστρο ανάρτησης **7** από τον στερεωμένο εύκαμπο σωλήνα, σταθερό σωλήνα, αγωγό ή

καλώδιο, πιάστε το άγκιστρο ανάρτησης **7** και αφαιρέστε τον στερεωμένο εύκαμπτο σωλήνα, σταθερό σωλήνα, αγωγό ή καλώδιο από το άνοιγμα του άγκιστρου ανάρτησης **14**.

4. Ασφαλίστε το άγκιστρο ανάρτησης **7** στη θέση του πάνω στο περίβλημα **2**.

ΣΥΝΤΗΡΗΣΗ

Το ηλεκτρικό σας DEWALTέχει σχεδιαστεί έτσι ώστε να λειτουργεί για μεγάλο χρονικό διάστημα με την ελάχιστη δυνατή συντήρηση. Η συνεχής ικανοποιητική λειτουργία εξαρτάται από τη σωστή φροντίδα και τον τακτικό καθαρισμό.



Καθαρισμός



ΠΡΟΕΙΔΟΠΟΙΗΣΗ: Ποτέ μην χρησιμοποιείτε διαλύτες ή άλλα ισχυρά χημικά για τον καθαρισμό των μη μεταλλικών εξαρτημάτων του φωτιστικού. Τα χημικά αυτά μπορεί να εξασθενήσουν τα υλικά που χρησιμοποιούνται σ' αυτά τα εξαρτήματα. Χρησιμοποιείτε ένα πανί που έχει υγρανθεί μόνο με νερό και ήπιο σαπούνι. Μην επιτρέψετε ποτέ να εισέλθει υγρό στο εσωτερικό του φωτιστικού και μη βυθίσετε ποτέ κανένα μέρος του φωτιστικού σε υγρό.

Αξεσουάρ



ΠΡΟΕΙΔΟΠΟΙΗΣΗ: Επειδή τα αξεσουάρ, εκτός αυτών που προσφέρει η DEWALT, δεν έχουν δοκιμαστεί με αυτό το προϊόν, η χρήση τέτοιων αξεσουάρ με αυτό το προϊόν θα μπορούσε να είναι επικίνδυνη. Για να μειώσετε τον κίνδυνο τραυματισμού, με αυτό το προϊόν πρέπει να χρησιμοποιούνται μόνο αξεσουάρ που συνιστά η DEWALT.

Δεν υπάρχουν αξεσουάρ για το προϊόν αυτό.

Προστασία του περιβάλλοντος



Χωριστή συλλογή. Τα προϊόντα που επισημαίνονται με αυτό το σύμβολο συμμορφώνονται με την Ευρωπαϊκή οδηγία 2012/19/ΕΕ και δεν πρέπει να απορριφθούν με τα κανονικά οικιακά απορρίμματα.

Τα προϊόντα περιέχουν υλικά που μπορούν να ανακτηθούν ή να ανακυκλωθούν ώστε να μειωθούν οι ανάγκες για πρώτες ύλες. Παρακαλούμε να ανακυκλώνετε τα ηλεκτρικά προϊόντα σύμφωνα με τους τοπικά ισχύοντες κανονισμούς. Περισσότερες πληροφορίες διατίθενται στον ιστότοπο **www.2helpU.com**.

Belgique et Luxembourg België en Luxemburg	DEWALT - Belgium BVBA Egide Walschaertsstraat 16 2800 Mechelen	Tel: NL 32 15 47 37 63 Tel: FR 32 15 47 37 64 Fax: 32 15 47 37 99	www.dewalt.be enduserv.BE@sbdinc.com
Danmark	DEWALT (Stanley Black&Decker AS) Roskildevej 22 2620 Albertslund	Tel: 70 20 15 10 Fax: 70 22 49 10	www.dewalt.dk kundeservice.dk@sbdinc.com
Deutschland	DEWALT Richard-Klinger-Str. 11 65510 Idstein	Tel: 06126-21-0 Fax: 06126-21-2770	www.dewalt.de infodwge@sbdinc.com
Ελλάς	DEWALT (ΕΜΔΑ) Α.Ε. ΕΔΡΑ-ΓΡΑΦΕΙΑ : Στραβίωνος 7 & Α. Βουλιαγμένης, Γλυφάδα 166 74, Αθήνα SERVICE : Ημερος Τοπος 2 (Κάσι Αδών) – 193 00 Ασπρόπυργος	Τηλ: 00302108981616 Φαξ: 00302108983570	www.dewalt.gr Greece.Service@sbdinc.com
España	DEWALT Ibérica, S.C.A. Parc de Negocios "Mas Blau" Edificio Muntadas, c/Bergadá, 1, Of. A6 08820 El Prat de Llobregat (Barcelona)	Tel: 934 797 400 Fax: 934 797 419	www.dewalt.es respuesta.postventa@sbdinc.com
France	DEWALT (Stanley Black & Decker France SAS) 62 Chemin de la Bruyère 69570 Dardilly, France	Tel: 04 72 20 39 20 Fax: 04 72 20 39 00	www.dewalt.fr scufr@sbdinc.com
Schweiz Suisse Svizzera	DEWALT In der Luberzen 42 8902 Urdorf	Tel: 044 - 755 60 70 Fax: 044 - 730 70 67	www.dewalt.ch service@rofoag.ch
Ireland	DEWALT Building 4500, Kinsale Road Cork Airport Business Park Cork, Ireland	Tel: 00353-2781800 Fax: 01278 1811	www.dewalt.ie Sales.ireland@sbdinc.com
Italia	DEWALT via Energypark 6 20871 Vimercate (MB), IT	Tel: 800-014353 39 039-9590200 Fax: 39 039-9590311	www.dewalt.it
Nederlands	DEWALT Netherlands BVPPostbus 83, 6120 AB BORN	Tel: 31 164 283 063 Fax: 31 164 283 200	www.dewalt.nl
Norge	DEWALT Postboks 4613 0405 Oslo, Norge	Tel: 45 25 13 00 Fax: 45 25 08 00	www.dewalt.no kundeservice.no@sbdinc.com
Österreich	DEWALT Werkzeug Vertriebsges m.b.H Oberlaaerstrasse 248, A-1230 Wien	Tel: 01 - 66116 - 0 Fax: 01 - 66116 - 614	www.dewalt.at service.austria@sbdinc.com
Portugal	DEWALT Ed. D Dinis, Quina da Fonte Rua dos Malhoes 2 2A 2º Esq. Oeiras e S. Juliao da Barra, paço de Arcos e Caxias 2770 071 Paço de Arcos	Tel: +351 214667500 Fax: +351214667580	www.dewalt.pt resposta.posvenda@sbdinc.com
Suomi	DEWALT PL47 00521 Helsinki, Suomi	Puh: 010 400 4333 Faksi: 0800 411 340	www.dewalt.fi asiakaspalvelu.fi@sbdinc.com
Sverige	DEWALT BOX 94 43122 Mölndal Sverige	Tel: 031 68 61 60 Fax: 031 68 60 08	www.dewalt.se kundservice.se@sbdinc.com
Türkiye	Sanayi ve Ticaret Bakanlığı regliline kullanım ömrü 7 yıldır. Stanley Black & Decker Turkey Alet Üretim San. Tic. Ltd.Şti. AND Kozataylı – İçerenköy Mah. Umur Sok. AND Ofis Sit. No: 10-12 / 82-83-84 Ataşehir/İstanbul, Türkiye	Tel: +90 216 665 2900 Faks: +90 216 665 2901	www.dewalt.com.tr support@dewalt.com.tr
United Kingdom	DEWALT, 270 Bath Road; Slough, Berks SL1 4DX	Tel: 01753-567055 Fax: 01753-572112	www.dewalt.co.uk emeaservice@sbdinc.com
Australia / New Zealand	DEWALT 810 Whitehorse Road Box Hill VIC 3128 Australia	Tel: Aust 1800 654 155 Tel: NZ 0800 339 258	www.dewalt.com.au www.dewalt.co.nz
Middle East Africa	DEWALT P.O. Box - 17164, Jebel Ali Free Zone (South), Dubai, UAE	Tel: 971 4 812 7400 Fax: 971 4 2822765	www.dewalt.ae support@dewalt.ae