



PH/JIG/AK

EN Original Instructions	P.7
DE Übersetzung Der Originalanleitung	P.11
FR Traduction Des Instructions Originales	P.15
NL Vertaling Van De Originele Instructies	P.19
SE Översättning Av De Ursprungliga Instruktionerna	P.23



Fig. 1

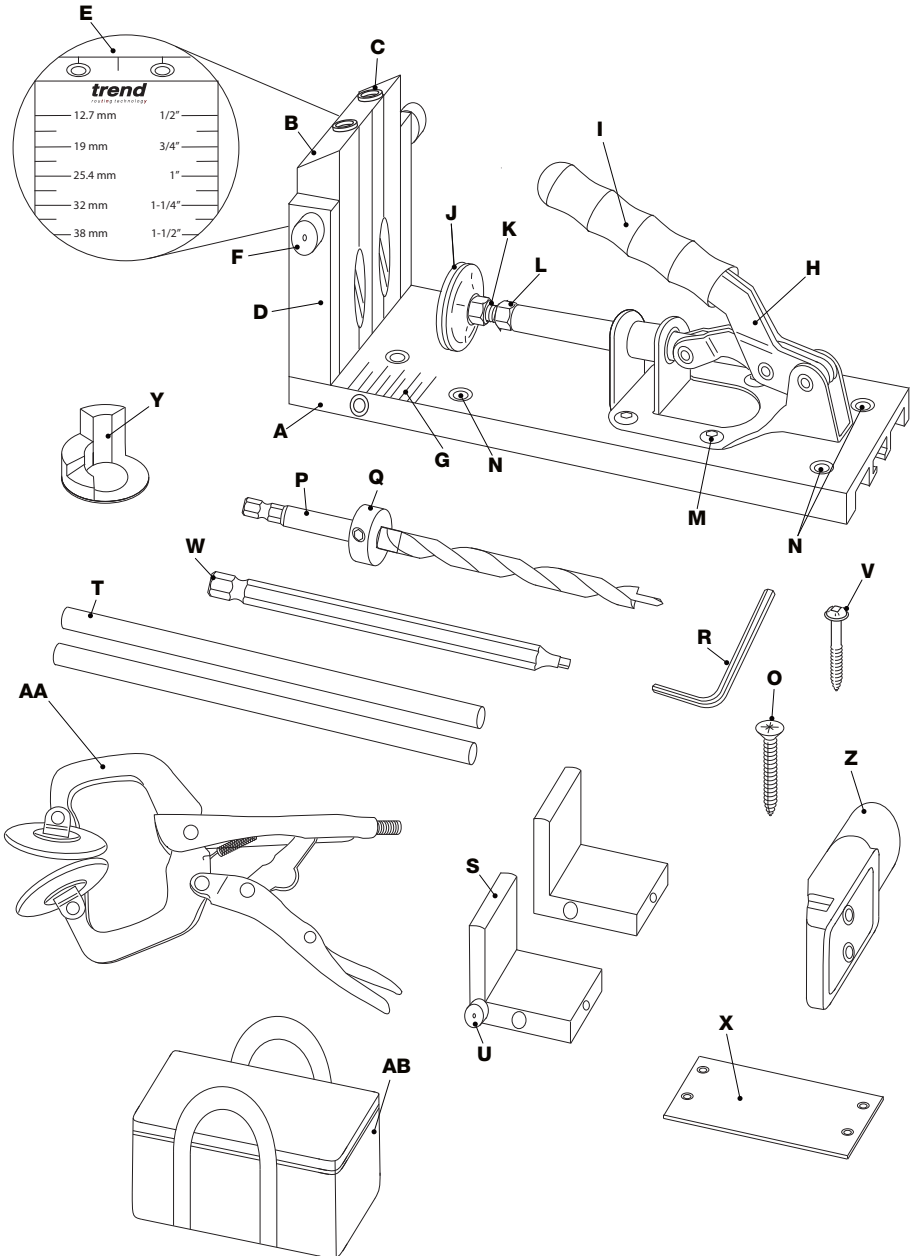

Fig. 2

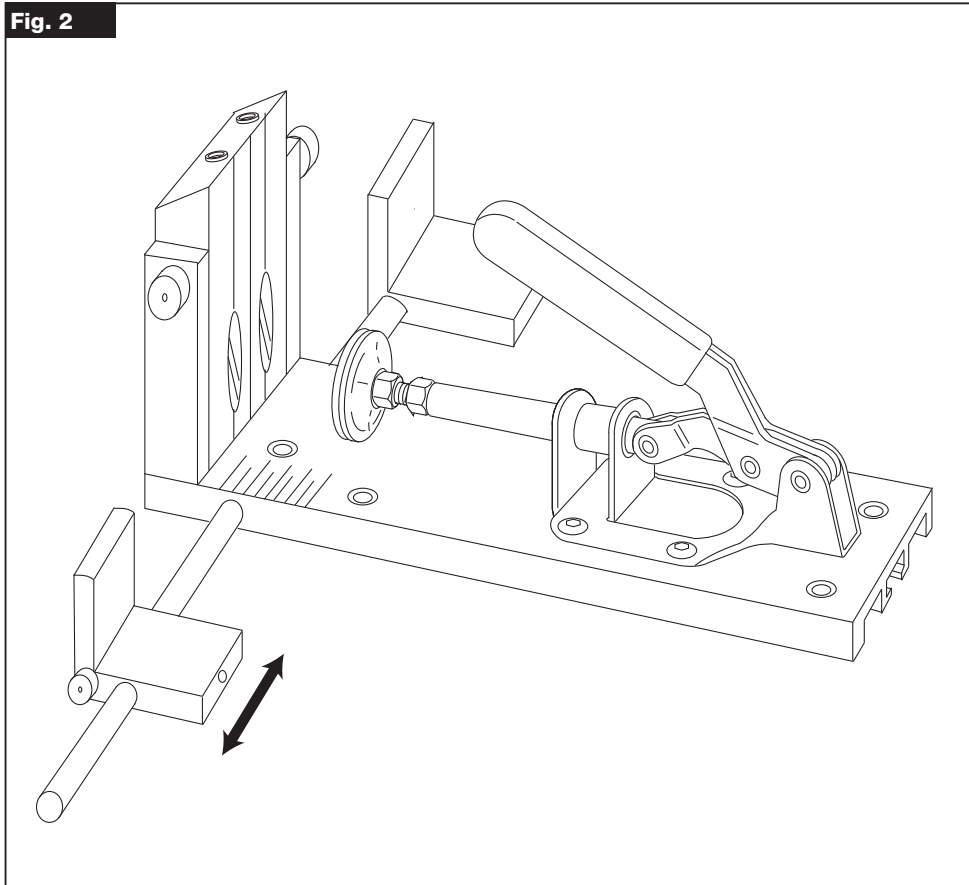

Fig. 3

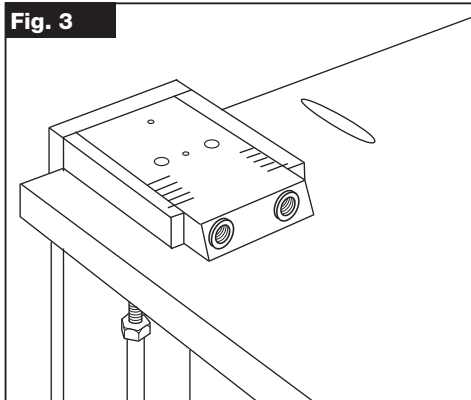

Fig. 3a

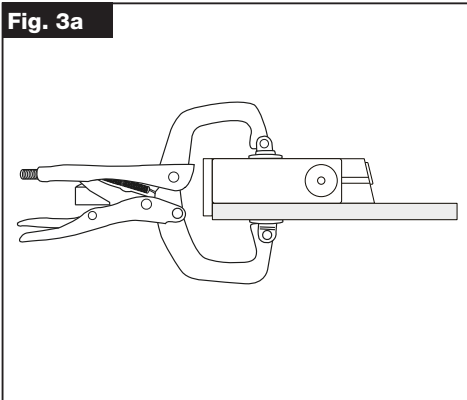

Fig. 4

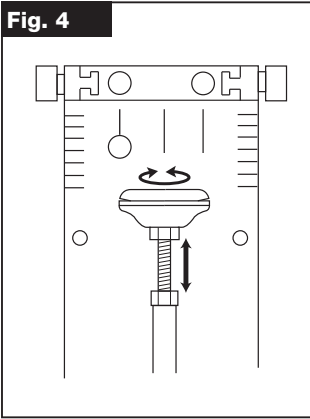

Fig. 5

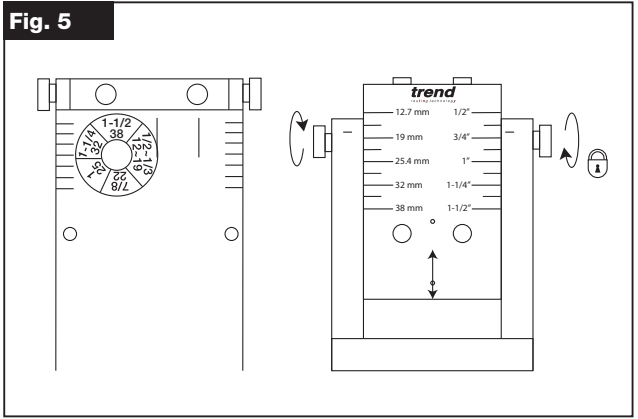

Fig. 5a

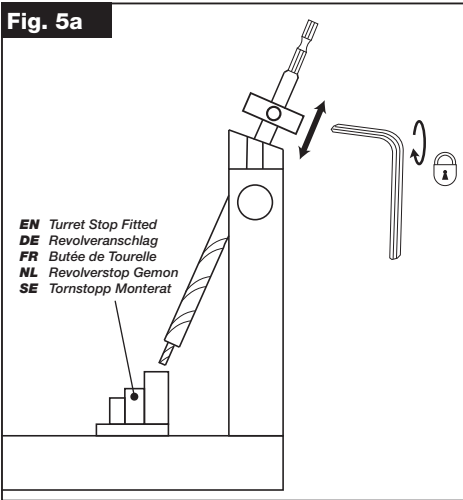

Fig. 6

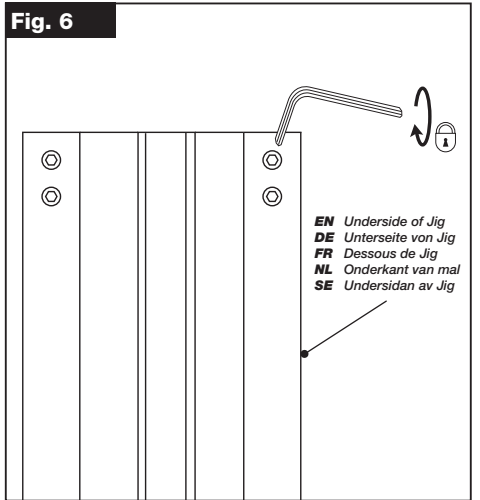

Fig. 6a

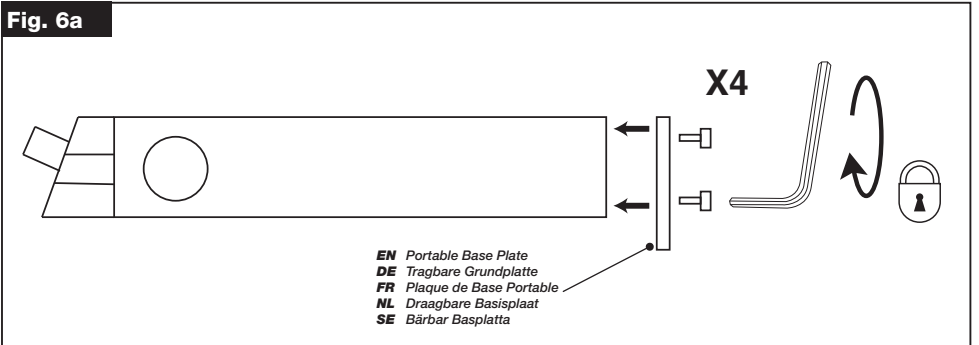

Fig. 7

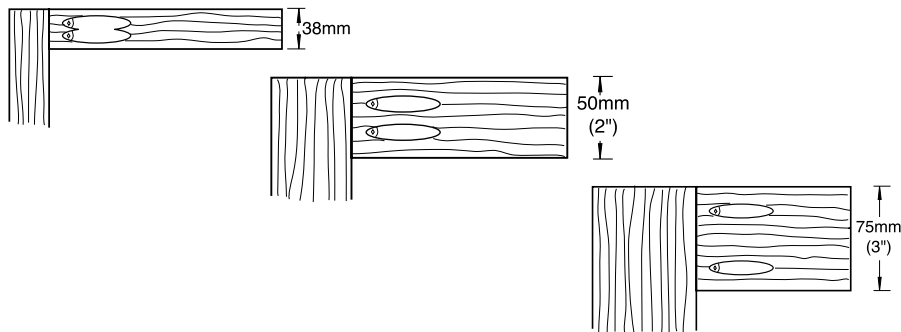

Fig. 8

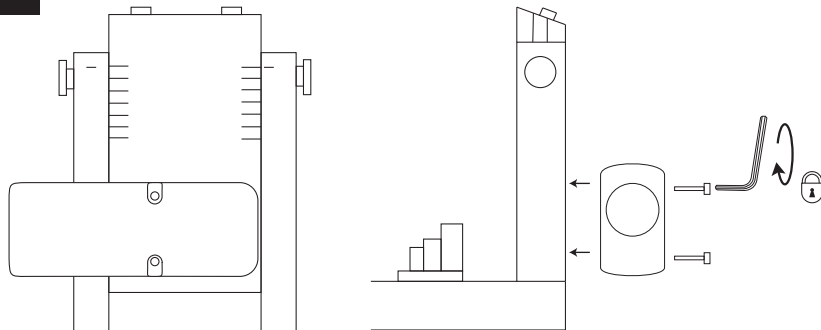

Fig. 9

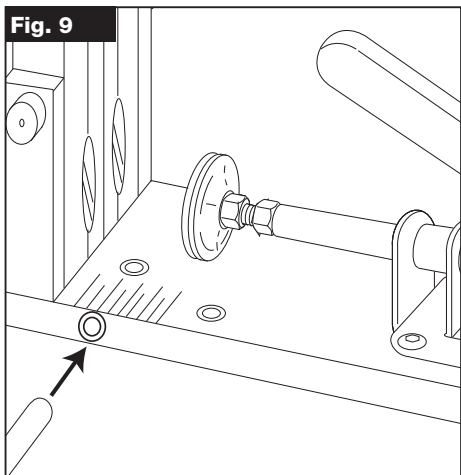

Fig. 9a

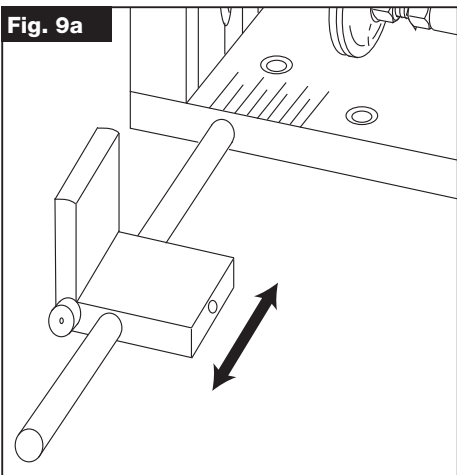

Fig. 9b

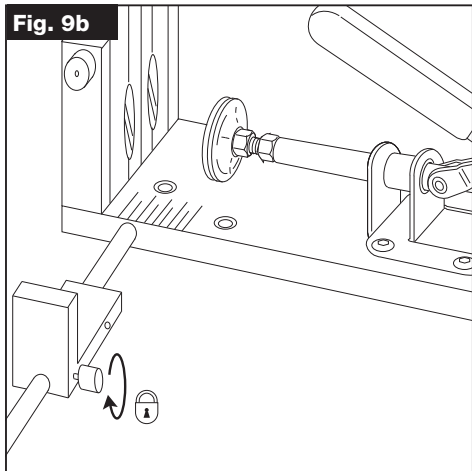

Fig. 10

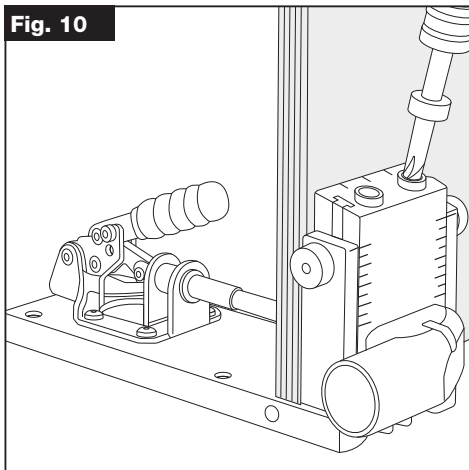
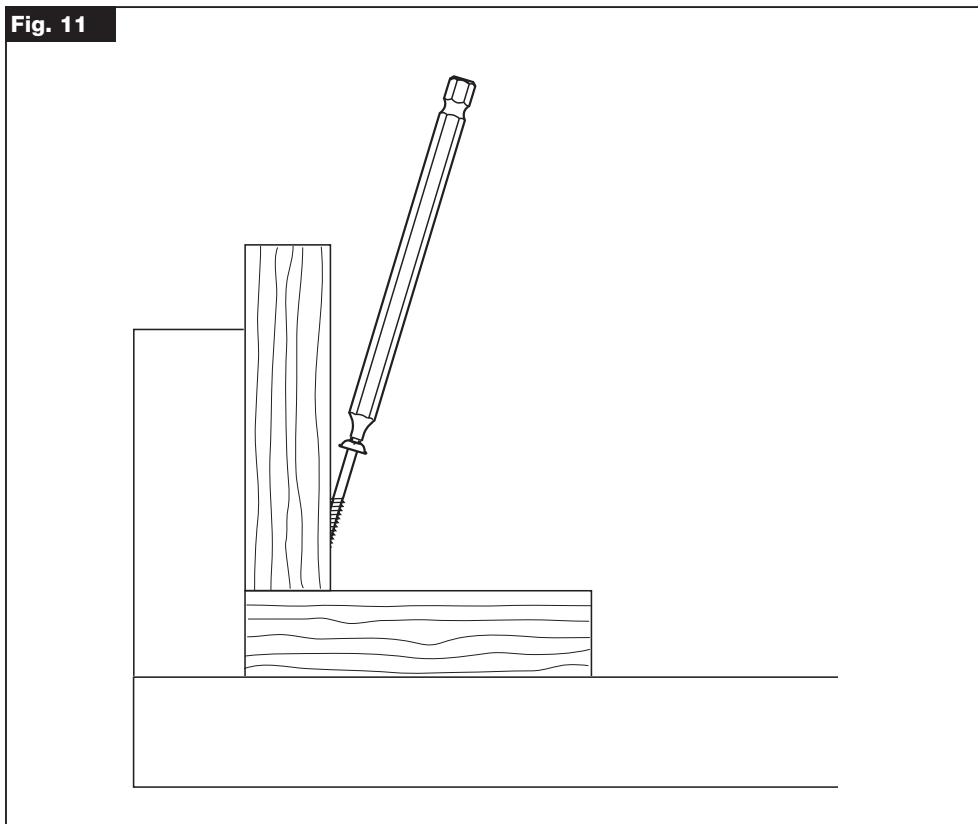

Fig. 11



EN - POCKET HOLE JIG

Dear Customer,

Thank you for purchasing this Trend product, which should give lasting performance if used in accordance with these instructions.

TECHNICAL DATA

Material thickness:	Min. 12.7mm
	Max. 38mm
Material width:	Min. 38mm
Drill bit size	9.5mm
Hole pitch	30mm

The following symbols are used throughout this manual.



Refer to the instruction manual of your power tool.



Denotes risk of personal injury, loss of life or damage to the tool in case of non-observance of the instructions.

This unit must not be put into service until it has been established that the power tool to be connected to this unit is in compliance with 2006/42/EC (identified by the CE marking on the power tool).

INTENDED USE

This accessory is to be used with a drill with minimum 10mm chuck capacity to allow pocket hole jointing of softwoods and hardwoods.



SAFETY

Please read and understand the safety points in these instructions as well as you power tool instructions.

PLEASE KEEP THESE INSTRUCTIONS IN A SAFE PLACE.

Safety Points

1. Disconnect power tool attachment from power supply when not in use, before servicing, when making adjustments and when changing accessories such as cutters. Ensure switch is in "off" position and cutter has stopped rotating.
2. Read and understand instructions supplied with power tool, attachment and cutter.
3. Current Personal Protective Equipment (PPE) for eye, ear and respiratory protection must be worn. Keep hands, hair and clothes clear of the cutter.
4. Before each use check cutter is sharp and free from damage. Do not use if cutter is dull, broken or cracked or if any damage is noticeable or suspected.
5. The maximum speed (n_{max}) marked on tool or in instructions or on packaging shall not be exceeded. Where stated, the speed range should be adhered to.
6. Check all fixing and fastening nuts, bolts and screws on power tool, attachment and cutting tools are correctly assembled, tight and to correct torque setting before use.
7. Ensure all visors, guards and dust extraction is fitted.
8. Do not switch power tool on with the cutter touching the workpiece.
9. Trial cuts should be made in waste material before starting any project.
10. Repair of tools is only allowed according to tool manufacturers instructions.

11. Do not take deep cuts in one pass, take shallow passes to reduce the side load applied to the cutter.
12. User must be competent in using woodworking equipment before using our product.
13. Consider working environment before using tools. Ensure working position is comfortable and component is clamped securely. Keep proper footing and balance at all times.
14. Please keep children and visitors away from tools and work area.
15. All tools have a residual risk so must therefore be handled with caution.

If you require further safety advice, technical information, or spare parts, please call Trend Technical Support or visit www.trend-uk.com

POCKET HOLE CONCEPT

A pocket hole involves clamping one piece of the material to be joined to the jig and boring one or two counter-bored holes with a special stepped drill. This piece of material is joined to the other piece and assembled with self-tapping screws. Once driven into the material will provide a strong joint is made. The screw removes the need for clamping during the gluing process. The component can be handled whilst the glue is drying. The jig can be adjusted to suit different thicknesses of material, to keep the screw centred in the workpiece to ensure a good joint.

ITEMS ENCLOSED & DESCRIPTION OF PARTS - (Fig. 1)

- A.** 1 x Jig Body
- B.** 1 x Guide block with solid hardened bushes
- C.** 2 x Solid bush drill guide
- D.** 2 x Guide block columns
- E.** Guide block workpiece thickness scale
- F.** Guide block column adjustment knobs
- G.** Material thickness side scale
- H.** Push-pull toggle clamp
- I.** Push-pull toggle clamp handle
- J.** Clamping pad
- K.** Adjustable clamping pad stud
- L.** Adjustable clamping pad lock nut
- M.** Push-pull secure machine screws
- N.** Bench fixing holes
- O.** Bench fixing screws
- P.** Hex shank quick release stepped drill
- Q.** Stepped drill depth collar
- R.** Hex key 3mm A/F
- S.** End stop/workpiece support blocks
- T.** End stop/workpiece support rods
- U.** End stop/workpiece adjustment knobs
- V.** Square drive self-tapping screw pack
- W.** Square drive screwdriver bit No.2 x 150mm
- X.** Portable base adapter plate
- Y.** Drill depth turret stop
- Z.** Dust spout
- AA.** Face clamp
- AB.** Carry bag

ITEMS REQUIRED

- Drill
- Hand tools

OPERATION     

Setting up the jig - (Fig. 2)

Clamping set up options - (Fig. 3 & Fig. 3a)

Setting the push-pull clamp - (Fig. 4)

Setting drill bit depth - (Fig. 5 & Fig. 5a)

Using the portable base - (Fig. 6 & Fig. 6a)

Pocket hole spacing - (Fig. 7)

Fitting the dust spout - (Fig. 8)

Using the stabilising bars - (Fig. 9, Fig. 9a & Fig. 9b)

Drilling the pocket holes - (Fig. 10)

Assembling the joint - (Fig. 11)

 **Do not push hard on the drill until the drill pilot tip of the drill bit is fully into the work piece and the counterbore section is actually cutting. Use a high drilling speed to increase drill life (2000 rpm or higher). Keep the drill bit sharp.**

Make sure drill bit is held in chuck securely. If the drill spins loose in the chuck the shock can break the drill bit tip.

Place the drill bit into the top section of the drill guide hole before spinning. Do not place the drill tip against the component until the drill is at full speed.

 **Before using the pocket hole jig for the first time, it is recommended that a number of trial cuts are made in waste timber as this will allow the drill to bed into the drill guide bushes in the columns. During the bedding in process there will be evidence of some metal swarf.**

When changing material or joint application, test the depth of the drill and collar before drilling into the workpiece. Test drill in waste pieces of the same thickness. Then drill a screw into the pocket joint only and lay it against the jointing piece to see if screw depth is correct.

Screw Chart

Timber Thickness	Screw Length
12.7mm (½")	25mm (1")
19mm (¾")	30mm (1¼")
25.4mm (1")	37mm (1½")
32mm (1¼")	50mm (2")
38mm (1½")	63mm (2½")

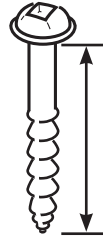

MAINTENANCE 

Please use only Trend original spare parts and accessories.

The accessory has been designed to operate over a long period of time with minimum of maintenance. Continual satisfactory operation depends upon proper tool care and regular cleaning.

Cleaning

- Regularly clean with a soft cloth.
- Keep the threads clear of resin build up.

Lubrication

- Your accessory requires no additional lubrication.

Storage

- Always return product to its original packaging.

Spare Parts

- See website for details.

ENVIRONMENTAL PROTECTION 

Recycle raw materials instead of disposing as waste. Packaging should be sorted for environmental-friendly recycling. The product and its accessories at the end of its life should be sorted for environmental-friendly recycling.

GUARANTEE

All Trend products guaranteed against any defects in either workmanship or material, except products that have been damaged due to improper use or maintenance.

DE - SACKLOCHBOHRER

Verehrter Kunde,

Vielen Dank, dass Sie sich für dieses Produkt von Trend entschieden haben. Bitte beachten Sie diese Bedienungsanleitung. Nur so wird eine dauerhafte Leistung sichergestellt.

TECHNISCHE DATEN

Materialstärke:	Min. 12.7mm
	Max. 38mm
Materialbreite:	Min. 38mm
Drill bit size	9.5mm
Lochabstand	30mm

Folgende Symbole werden in dieser Anleitung verwendet.



Beachten Sie die Bedienungsanleitung Ihres Elektrowerkzeugs.



Zeigt an, dass die Nichtbeachtung der Anleitung Verletzungsgefahr, Lebensgefahr, oder die Beschädigung des Werkzeugs zur Folge haben kann.

Diese Einheit darf nur in Betrieb genommen werden, wenn sichergestellt wurde, dass das anzuschließende Elektrowerkzeug der Maschinenrichtlinie 2006/42/EG entspricht (erkennbar an der CE-Markierung am Elektrowerkzeug).

BESTIMMUNGSGEMÄSSE VERWENDUNG

Dieses Zubehör ist für den Gebrauch mit einer Bohrmaschine mit mindestens 10 mm Spannweite des Spannfutters und zum Fügen von Weich- und Hartholz per Sackloch bestimmt



SICHERHEIT

Bitte lesen und beachten Sie die sicherheitsrelevanten Hinweise in dieser Anleitung sowie in der Anleitung Ihres Elektrowerkzeugs.

BITTE BEWAHREN SIE DIESE ANLEITUNG GUT AUF

Sicherheitsrelevante Hinweise

1. Trennen Sie das Elektrowerkzeug und Vorsatzgerät von der Stromversorgung, wenn sie nicht in Gebrauch sind, vor Instandhaltungsarbeiten, wenn Sie Veränderungen vornehmen und wenn Sie Zubehör wie Schneidwerkzeuge austauschen. Stellen Sie sicher, dass der Schalter in der Position Off/Aus ist und sich das Schneidwerkzeug nicht mehr bewegt.
2. Lesen Sie die mit dem Elektrowerkzeug, Vorsatzgerät und Schneidwerkzeug gelieferten Bedienungsanleitungen sorgfältig durch.
3. Persönliche Schutzausrüstung (PSA) für Augen, Ohren und Atemwege muss getragen werden. Halten Sie Hände, Haare und Kleidung vom Schneidwerkzeug fern.
4. Prüfen Sie das Schneidwerkzeug vor jedem Gebrauch auf Beschädigungen und Schärfe. Verwenden Sie niemals stumpfes, abgebrochenes oder eingerissenes Schneidwerkzeug oder Schneidwerkzeug, an dem eine Beschädigung festgestellt oder vermutet wird.
5. Die maximale am Werkzeug oder in der Anleitung markierte Drehzahl (n_{max}) darf nicht überschritten werden. Der Drehzahlbereich ist soweit angegeben einzuhalten.
6. Prüfen Sie vor Gebrauch alle Befestigungsmuttern, -bolzen und -schrauben am Elektrowerkzeug, Vorsatzgerät und Schneidwerkzeug auf korrekte Montage, festen Sitz und korrekte Drehmomenteinstellung.

7. Stellen Sie sicher, dass alle Visiere, Schutzhauben und die Staubabsaugung angebracht sind.
8. Schalten Sie das Elektrowerkzeug nicht ein, während das Schneidwerkzeug das Werkstück berührt
9. Führen Sie vor jedem Projekt Probeschnitte in Ausschussmaterial durch.
10. Reparaturen am Werkzeug sind nur gemäß den Anweisungen des Werkzeugherstellers zulässig.
11. Führen Sie tiefe Schnitte nicht in einem Durchgang aus. Führen Sie stattdessen mehrere Durchgänge mit geringer Schnitttiefe aus, um die auf das Schneidwerkzeug wirkende seitliche Belastung zu reduzieren
12. Benutzer müssen zum Umgang mit Holzbearbeitungsgeräten befähigt sein, bevor sie unsere Produkte verwenden.
13. Berücksichtigen Sie die Arbeitsumgebung, bevor Sie Werkzeug verwenden. Stellen Sie sicher, dass die Arbeitsposition komfortabel ist und das Bauteil sicher eingespannt ist. Achten Sie stets auf festen Stand und gutes Gleichgewicht.
14. Bitte halten Sie Kinder und Besucher von Werkzeugen und dem Arbeitsbereich fern.
15. Alle Werkzeuge haben ein gewisses Restrisiko inne und sind daher stets mit Vorsicht zu handhaben.

Bei Fragen zu Sicherheitshinweisen, technischen Informationen oder Ersatzteilen wenden Sie sich bitte an den Trend Kundenservice oder besuchen Sie www.trend-uk.com

DAS KONZEPT SACKLOCH

Bei einem Sackloch wird ein Teil des zu fügenden Werkstoffes an die Lehre geklemmt. Danach werden mit einem Stufenbohrer ein oder zwei Senkbohrungen gebohrt. Dieser Teil des Werkstücks wird dann mithilfe von Schneidschrauben mit dem anderen Teil zusammengefügt. Die ins Material eingetriebenen Schrauben stellen eine starke Verbindung da. Durch die Schraubverbindung müssen die beiden Teile während des Klebevorgangs nicht eingespannt werden. Das Werkstück kann gehandhabt werden noch während der Klebstoff trocknet. Die Lehre kann auf verschiedene Materialstärken eingestellt werden. So ist die Schraube stets im Werkstück zentriert und eine gute Verbindung wird sichergestellt.

LIEFERGEGENSTÄNDE & BESCHREIBUNG DER TEILE - (Fig. 1)

- A.** 1 x Jig Body
- B.** 1 x Führungsblock mit massiven gehärteten Buchsen
- C.** 2 x Vollbuchsenbohrführung
- D.** 2 x Führungsblockspalten
- E.** Skala für die Dicke des Führungsblockwerkstücks
- F.** Einstellknöpfe für die Führungsblocksäule
- G.** Materialstärke Seitenskala
- H.** Push-Pull-Knebelklemme
- I.** Push-Pull-Knebelklemmgriff
- J.** Klemmplatte
- K.** Verstellbarer Klemmpolsterbolzen
- L.** Einstellbare Sicherungsmutter des Klemmkissens
- M.** Sicheres Ziehen der Maschinenschrauben
- N.** Bankbefestigungslöcher
- O.** Bankbefestigungsschrauben
- P.** Stufenbohrer mit Schnellspanner mit Sechskantschaft
- Q.** Stufenbohrkragen
- R.** Inbusschlüssel 3 mm A / F.
- S.** Endanschlag- / Werkstückstützblöcke
- T.** Endanschlag / Werkstückstützstangen
- U.** Einstellknöpfe für Endanschlag / Werkstück
- V.** Selbstschneidender Schraubensatz mit Vierkantantrieb
- W.** Schraubendreher mit Vierkantantrieb Nr. 2 x 150 mm
- X.** Tragbare Basisadapterplatte

- Y.** Bohrtiefe Revolveranschlag
- Z.** Staubauslauf
- AA.** Stirnklemme
- AB.** Tragetasche

NOTWENDIGES WERKZEUG

- Bohrer
- Handwerkzeuge

BEDIENUNG

Aufstellen der Spannvorrichtung - (Fig. 2)

Optionen zum Einrichten der Klemmung - (Fig. 3 & Fig. 3a)

Einstellen der Gegentaktklemme - (Fig. 4)

Einstellen der Bohrtiefe - (Fig. 5 & Fig. 5a)

Verwenden der tragbaren Basis - (Fig. 6 & Fig. 6a)

Abstand der Taschenlöcher - (Fig. 7)

Anbringen des Staubauslaufs - (Fig. 8)

Verwenden Sie die Stabilisierungsstangen - (Fig. 9, Fig. 9a & Fig. 9b)

Bohren Sie die Taschenlöcher - (Fig. 10)

Montage der Verbindung - (Fig. 11)



Üben Sie keine hohe Kraft auf den Bohrer aus, bis die Pilotbohrspitze vollständig im Werkstück versunken ist und der Senkteil des Bohrers tatsächlich greift.

Bohren Sie mit hoher Drehzahl, um die Standzeit des Bohrers zu verlängern (2000 min⁻¹ oder höher).

Halten Sie den Bohrer scharf.

Achten Sie auf einen festen Sitz des Bohrers im Spannfutter. Wenn sich der Bohrer im Spannfutter löst kann durch den Schlag die Bohrspitze brechen.

Führen Sie das Bit in den oberen Teil des Führungslochs ein, bevor Sie anfangen zu bohren. Setzen Sie die Bohrspitze erst auf das Werkstück auf, wenn der Bohrer seine Höchstgeschwindigkeit erreicht hat.



Bevor Sie die Sacklochlehre zum ersten Mal verwenden empfiehlt es sich, einige Probeschnitte in Abfallholz durchzuführen. Dadurch wird der Bohrer in die Bohrführungsbuchsen des Ständers eingebettet. Während des Einbettungsvorganges sind Metallspäne zu erwarten.

Bei Material- oder Anwendungswechseln ist die Tiefe des Bohrers und Bohrhalses zu testen, bevor Sie in eine Werkstück bohren. Testen Sie den Bohrer in Abfallmaterial mit der gleichen Stärke wie das Werkstück. Schrauben Sie dann eine Schraube nur in das Sackloch und halten Sie sie an das Verbindungsstück, um zu überprüfen, ob die Einschraubtiefe korrekt ist.

Schraubendiagramm

Timber Thickness	Screw Length
12.7mm (½")	25mm (1")
19mm (¾")	30mm (1¼")
25.4mm (1")	37mm (1½")
32mm (1¼")	50mm (2")
38mm (1½")	63mm (2½")

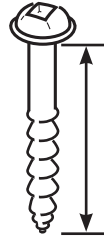

WARTUNG 

Bitte nur original Trend Ersatzteile und Zubehör verwenden.

Das Zubehör ist für den Betrieb über einen längeren Zeitraum bei minimaler Wartung ausgelegt. Durch die ordnungsgemäße Pflege und regelmäßige Reinigung wird ein zufriedenstellender, fortlaufender Betrieb gewährleistet.

Reinigung

- Regelmäßig mit einem weichen Tuch reinigen.
- Gewinde frei von Harzablagerungen halten.

Schmierung

- Keine zusätzliche Schmierung des Zubehörs erforderlich.

Aufbewahrung

- Immer in der Originalverpackung aufbewahren.

Ersatzteile

- Details siehe Webseite.

UMWELTSCHUTZ 

Rohstoffe dem Recycling zuführen, anstatt sie als Müll zu entsorgen.

Die Verpackung sollte für umweltfreundliches Recycling sortiert werden.

Das Produkt und dessen Zubehör sollte am Ende seiner Lebensdauer für umweltfreundliches Recycling sortiert werden.

GARANTIE

Trend gewährleistet für alle seine Produkte, dass sie keine Material- oder Herstellungsfehler aufweisen. Dies gilt nicht für Produkte, die durch unsachgemäße Benutzung oder Wartung beschädigt wurden

FR - PERÇAGE OBLIQUE

Cher Client,

Merci d'avoir acheté ce produit Trend. Si vous l'utilisez conformément aux présentes instructions, il fonctionnera durablement.

INFORMATIONS TECHNIQUES

Épaisseur de matériau:	Min.	12.7mm
	Max.	38mm
Largeur du matériau:	Min.	38mm
Taille de foret		9.5mm
Pas de trou		30mm

Les symboles suivants sont utilisés dans le présent manuel.



Se référer au manuel d'instruction de votre outil électrique.



Présente des risques de blessures personnelles, de décès ou de dommages sur l'outil en cas de non-respect des instructions.

Cet appareil ne doit pas être mis en service tant qu'il n'a pas été établi que l'outil électrique à connecter dessus est conforme à la norme 2006/42/EC (identifiée par la marque CE sur l'outil électrique).

USAGE PRÉVU

Cet accessoire doit être utilisé avec une perceuse d'une capacité de mandrin de 10 mm pour permettre la jointure par perçage obliques dans les bois tendres et durs.



SÉCURITÉ

Veuillez lire attentivement et comprendre les informations de sécurité contenues dans les présentes instructions ainsi que dans les instructions de votre outil électrique.

VEUILLEZ CONSERVER LES PRÉSENTES INSTRUCTIONS EN LIEU SÛR.

Informations de sécurité

1. Hors utilisation, avant l'entretien, quand vous faites des réglages et quand vous changez les accessoires comme les lames, débranchez du secteur le fil électrique de l'outil. Vérifiez que l'interrupteur est sur « off » et que les lames ont cessé de tourner.
2. Lisez et comprenez les instructions fournies avec l'outil électrique, la fixation et la lame.
3. Vous devez porter un équipement de protection individuelle (ÉPI) oculaire, auditif et respiratoire. Éloignez vos mains, cheveux et vêtements de la lame.
4. Avant chaque utilisation, vérifiez que la lame est aiguisée et qu'elle n'est pas abîmée. Ne l'utilisez pas si elle est émoussée, cassée ou fendue, ou si vous remarquez ou suspectez de quelconques dommages.
5. La vitesse maximale (n_{max}) notée sur l'outil, dans les instructions ou sur l'emballage ne doit pas être dépassée. Lorsque la plage de vitesse est précisée, elle doit être respectée.
6. Vérifiez que tous les boulons, vis et écrous de fixation et de serrage de l'outil électrique, de la fixation et des outils de coupe sont correctement assemblés, serrés et réglés sur le bon couple avant utilisation.
7. Assurez-vous que l'ensemble des visières, protections et extracteurs de poussière sont installés.
8. N'allumez pas l'outil électrique quand la lame touche la pièce de travail.

9. Nous recommandons de faire des coupes d'essai sur des chutes de matériau avant de commencer tout projet.
10. La réparation des outils n'est autorisée que conformément aux instructions du fabricant de l'outil.
11. Ne faites pas de coupes profondes du premier coup, mais procédez par étapes progressives pour réduire la charge latérale appliquée sur la lame.
12. L'utilisateur doit être qualifié pour l'utilisation des équipements de menuiserie pour utiliser notre produit.
13. Tenez compte de l'environnement de travail avec d'utiliser les outils. Vérifiez que votre position est confortable et que le composant est fermement fixé. Soyez constamment dans une position stables.
14. Veuillez éloigner les enfants et les visiteurs à distance des outils et de la zone de travail.
15. Tous les outils présentent un risque résiduel donc doivent être manipulés avec précaution.

Si vous souhaitez obtenir plus de conseils de sécurité, d'informations techniques ou de pièces détachées, veuillez appeler le support technique de Trend ou vous rendre sur www.trend-uk.com

CONCEPT DU PERÇAGE OBLIQUE

Un perçage oblique implique de fixer une pièce de matériau au gabarit et de percer un ou deux lamages avec une perceuse étagée spéciale. Cette pièce est jointe à l'autre, puis elles sont assemblées à l'aide de vis autotaraudeuses. Quand celles-ci sont enfoncées dans le matériau, on applique le joint. La vis évite de devoir serrer pendant le collage. Le composant peut être manipulé pendant le séchage de la colle. Le gabarit peut être ajusté en fonction des différentes épaisseurs du matériau, pour que les vis restent bien centrées dans la pièce de travail et que l'assemblage soit bien solide.

ÉLÉMENTS INCLUS ET DESCRIPTION DES PIÈCES - (Fig. 1)

- A.** 1 x Un corps de gabarit
- B.** 1 x bloc de guidage avec bagues solides trempées
- C.** 2 x guide de forage à douille solide
- D.** 2 x colonnes de blocs de guidage
- E.** Échelle d'épaisseur de pièce de bloc de guidage
- F.** Boutons de réglage de la colonne du bloc de guidage
- G.** Échelle latérale d'épaisseur du matériau
- H.** Pince à bascule push-pull
- I.** Poignée de serrage à bascule push-pull
- J.** Patin de serrage
- K.** Goujon de patin de serrage réglable
- L.** Écrou de blocage du patin de serrage réglable
- M.** Vis à métaux sécurisées push-pull
- N.** Trous de fixation du banc
- O.** Vis de fixation du banc
- P.** Perceuse étagée à dégagement rapide à queue hexagonale
- Q.** Collier de profondeur de perçage étagé
- R.** Clé hexagonale 3 mm A / F
- S.** Blocs de butée / support de pièce
- T.** Barre de butée / support de pièce
- U.** Boutons de réglage de la butée / pièce
- V.** Pack de vis auto-taraudeuses à carré d'entraînement en
- W.** Embout de tournevis carré n° 2 x 150 mm
- X.** Plaque adaptatrice de base portable
- Y.** Butée de tourelle de profondeur de forage
- Z.** Bec de poussière en
- AA.** Pince Face
- AB.** Sac de transport

ÉLÉMENTS NÉCESSAIRES

- Percer
- Outils manuels

UTILISATION

Mise en place du gabarit - (Fig. 2)

Options de réglage du serrage - (Fig. 3 & Fig. 3a)

Réglage de la pince push-pull - (Fig. 4)

Réglage de la profondeur du foret - (Fig. 5 & Fig. 5a)

Utilisation de la base portable - (Fig. 6 & Fig. 6a)

Espacement des trous de poche - (Fig. 7)

Montage du bec à poussière - (Fig. 8)

Utilisation des barres stabilisatrices - (Fig. 9, Fig. 9a & Fig. 9b)

Perçage des trous de poche - (Fig. 10)

Assemblage du joint - (Fig. 11)



Ne pas appliquer une forte pression sur la perceuse tant que le bout de la mèche de forage n'est pas entièrement enfoncée dans la pièce de travail et que le lamage n'est pas coupant.

Utiliser une grande vitesse de perçage pour augmenter la durée de vie de la perceuse (2000 tr/min. ou plus).

Garder le bout du foret aiguisé.

Vérifier que le bout du foret est bien fixé au mandrin. Si la perceuse tourne à vide dans le mandrin, le choc peut casser le foret.

Placer le foret dans la section supérieure du trou de guidage de la perceuse avant de le faire tourner. Ne pas mettre le foret contre le composant tant que la perceuse ne tourne pas à pleine vitesse.



Avant d'utiliser le gabarit de perçage oblique pour la première fois, il est recommandé d'effectuer plusieurs coupes d'essai sur des chutes de bois afin de permettre à la perceuse de s'enfoncer dans les canons de guidage des colonnes. Quand le foret s'enfonce, des copeaux de métal sont produits.

Lors du changement de matériau ou l'application du joint, tester la longueur du foret et du collier avant de percer la pièce de travail. Tester la perceuse sur des chutes de matériau de la même épaisseur. Ensuite, enfoncer une vis dans le trou oblique uniquement et la poser contre la pièce d'assemblage pour vérifier que la longueur de la vis est correcte.

Tableau à vis

Timber Thickness	Screw Length
12.7mm (½")	25mm (1")
19mm (¾")	30mm (1¼")
25.4mm (1")	37mm (1½")
32mm (1¼")	50mm (2")
38mm (1½")	63mm (2½")

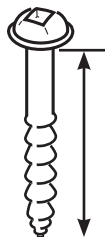

ENTRETIEN 

Veuillez utiliser uniquement des pièces de rechange et accessoire Trend.
L'accessoire a été conçu pour fonctionner longtemps avec un minimum d'entretien. Pour un fonctionnement satisfaisant ininterrompu, l'outil doit être manipulé avec soin et nettoyé régulièrement.

Nettoyage

- Nettoyer régulièrement avec un tissu doux.
- Empêcher toute accumulation de résine sur les fils.

Lubrification

- Votre accessoire ne nécessite aucune lubrification supplémentaire.

Rangement

- Toujours remettre le produits dans son emballage d'origine.

Pièces de rechange

- Voir le site internet pour plus d'informations.

PROTECTION ENVIRONNEMENTALE 

Recyclez le matériau au lieu de les jeter aux ordures.
L'emballage doit être trié pour le recyclage écologique.

À la fin de leur vie, le produit et ses accessoires doivent être triés pour le recyclage écologique.

GARANTIE

Tous les produits Trend sont garantis contre les défauts de fabrication ou matériels, sauf les produits ayant été endommagés à la suite d'une mauvaise utilisation ou d'un mauvais entretien.

NL - BLINDGATBOOR

Gewaardeerde klant,
Hartelijk dank voor het aanschaffen van dit product van Trend. Dit product zal lang meegaan als u het volgens de onderstaande instructies gebruikt..

TECHNISCHE GEGEVENS

Dikte van het materiaal:	Min. 12.7mm
	Max. 38mm
Materiaal breedte:	Min. 38mm
Boorgrootte	9.5mm
Gatafstand	30mm

Binnen deze handleiding wordt gebruikgemaakt van de volgende symbolen.



Raadpleeg de handleiding van uw elektrische gereedschap.



Wijst op het gevaar van lichamelijk letsel, overlijden of schade aan het gereedschap indien de instructies niet worden opgevolgd.

Deze eenheid mag pas worden gebruikt zodra is vastgesteld dat het elektrische gereedschap dat met deze eenheid wordt verbonden voldoet aan de eisen van de richtlijn 2006/42/EC (zoals aangegeven door de CE-markering op het elektrische gereedschap).

BEOOGD GEBRUIK

Dit accessoire is voor gebruik met een boormachine met een boorhouder met een spanwijdte van minimaal 10 mm zodat blindgaten in zacht- en hardhout verbonden kunnen worden.

VEILIGHEID

Lees de veiligheidsoverwegingen in de instructies voor deze eenheid en uw elektrische gereedschap en zorg ervoor dat u die goed begrijpt.

BEWAAR DEZE INSTRUCTIES OP EEN VEILIGE LOCATIE.

Veiligheidsoverwegingen

1. Koppel de stekker van het elektrisch gereedschap los van de voedingsbron als u het gereedschap niet gebruikt, voordat u het onderhoudt, wanneer u aanpassingen aanbrengt en wanneer u accessoires zoals zaagbladen vervangt. Zorg ervoor dat de schakelaar zich in de uit-stand bevindt en het zaagblad niet langer ronddraait.
2. Lees de instructies die bij het elektrische gereedschap, de beschermkap en het zaagblad zijn geleverd en zorg ervoor dat u die goed begrijpt.
3. Draag in goede staat verkerende persoonlijke beschermingsmiddelen ter bescherming van uw ogen, oren en ademhalingsstelsel. Hou uw handen, haar en kleding uit de buurt van het zaagblad.
4. Voor elk gebruik moet u controleren of het zaagblad scherp is en geen tekenen van schade vertoont. Gebruik het product niet als het zaagblad bot, gebroken of gebarsten is of als er sprake is van enige zichtbare of vermoede schade.
5. De maximale snelheid (n_{max}) die op het gereedschap, in de instructies of op de verpakking is aangegeven mag niet worden overschreden. Als het toerentalbereik is aangegeven, moet u zich daaraan houden.

6. Controleer voor gebruik of alle bevestigingsmoeren, -schroeven en -bouten op juiste wijze op het elektrische gereedschap, de beschermkap en de snijgereedschappen zijn aangebracht en goed zijn aangedraaid met het juiste aandraaimoment
7. Zorg ervoor dat alle kappen, beschermingsmiddelen en stofzuigsystemen zijn aangebracht.
8. Schakel het elektrische gereedschap niet in als het zaagblad in contact staat met het werkstuk.
9. Bij afvalmateriaal moeten er eerst proefbewerkingen worden uitgevoerd alvorens met een zaagproject van start te gaan.
10. Gereedschappen mogen alleen worden gerepareerd als dit gebeurt volgens de instructies van de fabrikant van het gereedschap.
11. Voer geen diepe insnijdingen in één bewerking uit. Maak gebruik van ondiepe bewerkingen om de belasting van de zijkant van het zaagblad te reduceren.
12. Gebruikers moeten vaardig zijn in het gebruik van apparatuur voor houtbewerking alvorens ons product te gebruiken.
13. Controleer of de werkomgeving geschikt is alvorens u gereedschappen gebruikt. Zorg voor een comfortabele werkpositie en zorg ervoor dat het werkstuk goed is vastgeklemd. Hou beide voeten op de grond en behoud te allen tijde uw balans.
14. Hou kinderen en bezoekers uit de buurt van gereedschappen en het werkgebied.
15. Voor alle gereedschappen is sprake van een restrisico. U dient daarom voorzichtig met de gereedschappen om te gaan.

Voor nader veiligheidsadvies, technische informatie en vervangende onderdelen kunt u bellen met de technische ondersteuning van Trend of terecht op www.trend-uk.com

HET CONCEPT BLINDGAT

Bij een blindgat wordt een deel van het te verbinden materiaal tegen de mal geklemd. Daarna worden met een speciale trapboor een of twee verzonken boorgaten geboord. Dit deel van het materiaal wordt dan met behulp van zelftappende schroeven met het andere deel samengevoegd. De in het materiaal ingedreven schroeven vormen een stevige verbinding. Door de schroefverbinding hoeven de beide delen tijdens het lijmen niet vastgeklemd te worden. De component kan gehanteerd worden terwijl de lijm droogt. De mal kan op diverse materiaaldiktes worden ingesteld. Zo zit de schroef voortdurend in het werkstuk gecentreerd en wordt een goede verbinding gegarandeerd.

MEEGELEVERDE ITEMS EN BESCHRIJVING VAN ONDERDELEN - (Fig. 1)

- A.** 1 x Jig Body
- B.** 1 x Geleideblok met massief geharde bussen
- C.** 2 x Massieve busboorgeleider
- D.** 2 x Geleideblokkolommen
- E.** Schaal voor werkstukdiktegeleidingsblok
- F.** Afstelknoppen van geleideblokkolom
- G.** Materiaaldikte zijschaal
- H.** Push-pull spanklem
- I.** Push-pull knevelbeugel
- J.** Klemblok
- K.** Verstelbare klembandsteun
- L.** Verstelbare borgmoer van het klemblok
- M.** Push-pull veilige machineschroeven
- N.** Bankbevestigingsgaten
- O.** Bankschroeven
- P.** Trapboor met zeskantige schacht
- Q.** Getrapte boordiepte kraag
- R.** Inbusleutel 3 mm A / F
- S.** Eindstop / werkstuksteunblokken

- T.** Eindaanslag / steunstangen werkstuk
- U.** Eindstop / werkstukinstelknoppen
- V.** Zelftappende schroefset met vierkante aandrijving
- W.** Schroevendraaierbit vierkant 2 x 150 mm
- X.** Draagbare basisadapterplaat
- Y.** Boordiepte revolverkop
- Z.** Stofuitloop
- AA.** Gezichtskleem
- AB.** Draagtas

BENODIGDE ITEMS

- Boren
- Handgereedschap



Het opzetten van de mal - (Fig. 2)

Opties voor klembevestiging - (Fig. 3 & Fig. 3a)

Instellen van de push-pull klem - (Fig. 4)

Instellen van de diepte van de boor - (Fig. 5 & Fig. 5a)

Gebruik van de draagbare basis - (Fig. 6 & Fig. 6a)

Ruimte tussen de zakopeningen - (Fig. 7)

Montage van de stofuitloop - (Fig. 8)

Gebruik van de stabilisatiestaven - (Fig. 9, Fig. 9a & Fig. 9b)

Boren van de zakgaten - (Fig. 10)

Montage van de verbinding - (Fig. 11)

 **Oefen niet te veel kracht uit op de boor tot de pilootboorpunt volledig in het werkstuk is verzonken en het verzinkdeel daadwerkelijk vat heeft.**

Boor met een hoog toerental om de standtijd van de boor te verlengen (2000 tpm of meer).

Houd de boorpunt scherp.

Let erop dat de boor stevig bevestigd zit in de boorhouder. Als de boor in de boorhouder losraakt, kan de boorpunt door de klap breken.

Leid de boorpunt in het bovenste deel van het geleidegat voordat u begint te boren. Zet de boorpunt pas op het werkstuk als de boor de hoogste snelheid heeft bereikt.

 **Voordat de blindgatmal voor het eerst wordt gebruikt, is het raadzaam om eerst een paar proefboringen in afvalhout uit te voeren. Hierdoor wordt de boor in de boorgeleidingsbussen ingebed. Tijdens het inbeddingsproces kunnen metaalspanen vrijkomen.**

Bij wisseling van materiaal of verbindingstoepassing moet de diepte van de boor en de boorhals worden gecontroleerd voordat in een werkstuk wordt geboord. Test de boor in

afvalmateriaal met dezelfde dikte als het werkstuk. Schroef dan een schroef alleen in het blindgat en houd deze tegen het verbindingstuk om te controleren of de inschroefdiepte correct is.

Schroefkaart

Timber Thickness	Screw Length
12.7mm (½")	25mm (1")
19mm (¾")	30mm (1¼")
25.4mm (1")	37mm (1½")
32mm (1¼")	50mm (2")
38mm (1½")	63mm (2½")

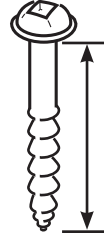
**ONDERHOUD**

Maak alleen gebruik van originele vervangende onderdelen en accessoires van Trend. Dit accessoire is ontwikkeld met het oog op langdurig gebruik bij minimaal onderhoud. Een voortdurend afdoende werking is afhankelijk van een juiste zorg voor het gereedschap en het regelmatig reinigen daarvan.

Reiniging

- Reinig de rolstandaard regelmatig met een zachte doek.
- Hou de schroefdraden vrij van harsresten.

Smering

- Dit accessoire vereist geen verdere smering.

Opslag

- Bewaar het product altijd in zijn oorspronkelijke verpakking.

Vervangende onderdelen

- Zie de website voor meer informatie.

MILIEUBESCHERMING

Recycle grondstoffen in plaats van ze met het afval weg te gooien.

De verpakking zouden gescheiden moeten worden aangeboden voor milieuvriendelijke recycling. Het product en zijn accessoires zouden aan het einde van hun levensduur gescheiden moeten worden aangeboden voor milieuvriendelijke recycling.

GARANTIE

Op alle producten van Trend rust een garantie tegen materiaal- en constructiefouten. Dit geldt niet voor producten die zijn beschadigd door een onjuist gebruik of gebrekkig onderhoud.

SE - FICKHÅLSBORR

Bästa kund,

Tack för att du valt denna Trend-produkt, som du kommer att kunna använda under lång tid om den används i enlighet med dessa anvisningar.

TEKNISKA DATA

Materialtjocklek:	Min. 12.7mm
	Max. 38mm
Materialbredd:	Min. 38mm
Borrstorlek	9.5mm
Håltopp	30mm

Följande symboler används i denna bruksanvisning.



Se bruksanvisningen till ditt elverktyg.



Varnar för risk för personskada, livshotande skada eller skador på verktyget om anvisningarna inte följs.

Enheten får inte användas innan det är klart att elverktyget som ska anslutas till den uppfyller kraven i 2006/42/EG (vilket går att se på elverktygets CE-märkning).

AVSEDD ANVÄNDNING

Det här tillbehöret används tillsammans med en borr vars chuck har en kapacitet på minst 10 mm, för att foga barrträ och lövträ.

SÄKERHET

Läs och förvissa dig om att du förstått säkerhetspunkterna i dessa instruktioner och i anvisningarna till ditt elverktyg.

FÖRVARA DESSA ANVISNINGAR PÅ EN SÄKER PLATS.WZ

Säkerhetspunkt

1. Afbryd strömmen til maskinværktøjet, når det ikke er i brug, før der udføres service eller foretages ændringer på det, eller før tilbehøret, f.eks. skærebladet, udskiftes. Kontakten skal være i positionen "off", og skærebladet må ikke rotere.
2. Læs og forstå betjeningsvejledningen til maskinværktøjet, tilbehøret og skærebladet.
3. Der skal bæres personligt beskyttelsesudstyr i form af sikkerhedsbriller, øreværn og åndedrætsværn. Hold hænder, hår og tøj i sikker afstand af skærebladet.
4. Kontrollér, at skærebladet er skarpt og fri for skader før hver brug. Brug ikke værktøjet, hvis skærebladet er sløvt, beskadiget eller revnet, eller hvis der er andre synlige eller formodede skade
5. Den maksimale hastighed (nmax), som er angivet på værktøjet, i betjeningsvejledningen eller på emballagen, må ikke overskrides. Hastighedsområdet skal overholdes alle de steder, hvor dette fremgår.
6. Kontrollér, at alle fastgørelses- og fastspændingsmøtrikker, -bolte og -skrue på maskinværktøjet, tilbehøret og skæreværktøjet er korrekt samlet og tilspændt og indstillet til det korrekte moment før brug.
7. Kontrollér, at alle visirer, afskærmninger og støvopsamlere er monteret.
8. Tænd ikke for maskinværktøjet, mens skærebladet rører ved arbejdsemnet.
9. Det anbefales at foretage et par prøveskæringer forud for den konkrete opgave.

10. Alle reparationer skal udføres i overensstemmelse med producentens anvisninger..
11. Dybe udskæringer bør ikke foretages i én arbejdsgang, men i flere arbejds gange, for at reducere skærebledets sidebelastning.
12. Brugeren skal være fortrolig med at betjene udstyr til træbearbejdning.
13. Kontrollér arbejdsmiljøet inden brug. Arbejdsstillingen skal være behagelig, og enheden skal være forsvarligt fastgjort. Hold en god fodstilling med god balance under hele arbejdet
14. Låt aldrig barn eller besökare vistas vid verktygen eller inom arbetsområdet.
15. Alt værktøj er farligt og bør derfor håndteres forsigtigt.

Hvis du har brug for flere sikkerhedsråd, tekniske oplysninger eller reservedele, er du velkommen til at kontakte Trend Technical Support eller til at besøge os på www.trend-uk.com

FICKHÅLSKONCEPTET

När man gör ett fickhåll spänns ena materialdelen som ska fogas fast i jiggen, och ett eller två ansatshål borras med ett särskilt stegborr. Den här materialdelen fogas till den andra delen och fästs med självgångande skruvar. När de drivs in i materialet bildas en stark fog. Skruven eliminerar behovet av fastspänning under limningen. Komponenten kan hanteras medan limmet torkar. Jiggen kan justeras efter olika materialtjocklekar, så att skruven hamnar centralt i arbetsstycket och bildar en bra fog.

MEDFÖLJANDE ARTIKLAR OCH BESKRIVNING AV DELARNA - (Fig. 1)

- A.** 1 x Jig Body
- B.** 1 x Styrblock med massiva härdade buskar
- C.** 2 x Massiv bussborrguide
- D.** 2 x Styrblockkolumner
- E.** Styrblockens arbetsstyckes tjocklek
- F.** Styrning av kolumnjusteringsknappar
- G.** Sidoskala av materialtjocklek
- H.** Tryck-dragklämman
- I.** Tryck-dra handtaget för klämman
- J.** Spännplatta
- K.** Justerbar klämskena
- L.** Justerbar låsmutter för fastspänning
- M.** Tryck in säkra maskinskravar
- N.** Bänkfästhål
- O.** Bänkfästskruvar
- P.** Hex-skaft snabbtölningssteget borr
- Q.** Trappat borrdjupskrage
- R.** Hex-nyckel 3mm A / F
- S.** Stoppblock för slutstopp / arbetsstycke
- T.** Stoppstänger / arbetsstycken
- U.** Justeringsknappar för slutstopp / arbetsstycke
- V.** Fyrkantigt drivande självtappande skruppaket
- W.** Fyrkantig skruvmejsel bit nr 2 x 150 mm
- X.** Bärbar basadapterplatta
- Y.** Borra djuptorns stopp
- Z.** Damppip
- AA.** Ansiktsklämman
- AB.** Bärväska

ARTIKLAR SOM KRÄVS

- Borra
- Handverktyg

ANVÄNDNING     

Ställa in jiggen - (Fig. 2)

Inställningsalternativ för klämma - (Fig. 3 & Fig. 3a)

Ställa in tryckklämman - (Fig. 4)

Ställa in borrdjupet - (Fig. 5 & Fig. 5a)

Använda den bärbara basen - (Fig. 6 & Fig. 6a)

Avstånd på fickhål - (Fig. 7)

Montering av dammutloppet - (Fig. 8)

Använda stabiliseringsstängerna - (Fig. 9, Fig. 9a & Fig. 9b)

Borrning av fickhålen - (Fig. 10)

Montering av fogen - (Fig. 11)



Tryck inte hårt på borren förrän pilotborrets spets har sjunkit helt in i arbetsstycket och ansatsdelen faktiskt har börjat skära.

Använd högt borrhastvarvtal för bättre verktyglivslängd (minst 2000 varv/min).

Håll borrbitsen vass.

Se till att borrbitsen sitter fast ordentligt i chucken. Om borret lossnar i chucken kan borrbitsens spets brytas.

Placera borrbitsen i den övre delen av pilothålet innan du startar rotationen. Placera inte borrspetsen mot komponenten förrän borret roterar i full hastighet.



Innan du använder fickhålsjiggen första gången rekommenderar vi att du gör ett antal provhål i spillvirke, så att borret kan bäddas in i pelarnas styrbussningar. Under inbäddningen kan en del järnspånor bildas.

Testa borrets och hylsans djup vid byte av material eller fogtillämpning, innan du börjar borra i arbetsstycket. Testborra i spillvirke av samma tjocklek. Borra sedan in en skruv i fickfogen och lägg den mot fogstycket, så att du ser att skruvdjupet är korrekt.

Skruvdiagram

Timber Thickness	Screw Length
12.7mm (½")	25mm (1")
19mm (¾")	30mm (1¼")
25.4mm (1")	37mm (1½")
32mm (1¼")	50mm (2")
38mm (1½")	63mm (2½")

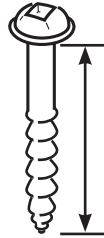
**UNDERHÅLL** 

Använd endast Trend originaldelar och tillbehör.

Tillbehöret är konstruerat för att fungera under lång tid med ett minimum av underhåll. En långsiktig, god funktion förutsätter att verktyget sköts på rätt sätt och rengörs regelbundet.

Rengöring

- Rengör regelbundet med en mjuk trasa.
- Håll gängorna rena från hartsavlagringar.

Smörjning

- Tillbehöret behöver ingen extra smörjning.

Förvaring

- Lägg alltid tillbaka produkten i originalförpackningen.

Reservdelar

- Se webbplatsen för närmare uppgifter.

MILJÖSKYDD 

Återvinn materialet i stället för att slänga det i soporna.

Förpackningen bör källsorteras för återvinning.

När produktens och tillbehörens livslängd är slut, bör de källsorteras för återvinning.

GARANTI

Alla produkter från Trend omfattas av garanti mot defekter i utförande och/eller material, förutsatt att produkten inte har skadats genom felaktig användning eller bristfälligt underhåll.

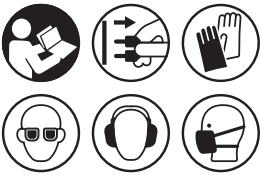

Trend Machinery & Cutting Tools Ltd
Odhams Trading Estate, St. Albans Road,
Watford, WD24 7TR, England
www.trend-uk.com

© Trend Machinery & Cutting Tools Ltd. 2020.
© All trademarks acknowledged E&OE



No part of this publication may be reproduced, stored or transmitted in any form without prior permission. Our policy of continuous improvement means that specifications may change without notice. Trend Machinery & Cutting Tools Ltd. cannot be held liable for any material rendered unusable, or for any for of consequential loss. E&OE.

